

# PrintJet CONNECT

PrintJet CONNECT 2715590000



**Systeme de marquage, manuel d'utilisation**



# Contenu

|          |   |           |          |   |           |
|----------|---|-----------|----------|---|-----------|
| <b>1</b> | <b>À propos de la présente documentation</b>                        | <b>4</b>  | <b>5</b> | <b>Utilisation</b>  | <b>31</b> |
| 1.1      | Documentation complète  | 4         | 5.1      | Remarques d'utilisation                                       | 31        |
| 1.2      | Symboles utilisés   | 4         | 5.2      | Insertion de cartes MultiCard/MetalliCard                     | 32        |
| 1.3      | Garantie et responsabilité  | 5         | 5.3      | Réglages logiciels  | 34        |
| 1.4      | Droits d'auteur   | 5         | 5.4      | Calibrage automatique   | 34        |
| 1.5      | Modalités et conditions de garantie                                 | 5         | 5.5      | Impression de cartes MultiCard/MetalliCard                    | 34        |
| <b>2</b> | <b>Consignes générales de sécurité</b>                              | <b>6</b>  | 5.6      | Réglages sur l'écran tactile                                  | 35        |
| 2.1      | Informations générales sur l'utilisation                            | 6         | <b>6</b> | <b>Nettoyage et maintenance</b>                               | <b>40</b> |
| 2.2      | Recyclage conforme à la directive DEEE                              | 7         | 6.1      | Consignes de sécurité   | 40        |
| 2.3      | Symboles et informations figurant sur le périphérique               | 8         | 6.2      | Maintenance pilotée par logiciel                              | 40        |
| 2.4      | Utilisation conforme à l'usage prévu                                | 8         | 6.3      | Nettoyage manuel de la tête d'impression                      | 42        |
| 2.5      | Risques résiduels liés à l'utilisation du périphérique              | 9         | 6.4      | Remplacer les cartouches d'encre par des cartouches de fluide | 43        |
| 2.6      | Dispositifs de sécurité et de protection                            | 10        | 6.5      | Calibrage des têtes d'impression                              | 45        |
| 2.7      | Exigences relatives au personnel                                    | 10        | 6.6      | Remplacer le réservoir de récupération d'encre                | 49        |
| <b>3</b> | <b>Description du produit</b>                                       | <b>11</b> | 6.7      | Nettoyage du boîtier d'imprimante / de l'écran tactile        | 51        |
| 3.1      | Imprimante  | 12        | 6.8      | Mise à jour du logiciel de l'imprimante                       | 51        |
| 3.2      | Écran tactile   | 15        | <b>7</b> | <b>Dépannage</b>  | <b>53</b> |
| 3.3      | Cartes MultiCard et MetalliCard                                     | 20        | 7.1      | Remarques générales   | 53        |
| <b>4</b> | <b>Mise en service</b>  | <b>22</b> | 7.2      | Liste des pannes  | 54        |
| 4.1      | Déballage   | 22        | <b>8</b> | <b>Mise hors service de l'imprimante</b>                      | <b>56</b> |
| 4.2      | Fournitures livrées   | 22        | 8.1      | Mode d'arrêt  | 56        |
| 4.3      | Installation de l'imprimante  | 22        | 8.2      | Emballer et transporter l'imprimante                          | 56        |
| 4.4      | Extraire le réceptacle de sortie                                    | 24        | 8.3      | Élimination de l'imprimante                                   | 56        |
| 4.5      | Orienter l'écran tactile  | 24        | <b>9</b> | <b>Annexes</b>  | <b>57</b> |
| 4.6      | Brancher l'imprimante   | 25        | 9.1      | Caractéristiques techniques                                   | 57        |
| 4.7      | Mettre en marche l'imprimante / Passer au mode Veille               | 26        | 9.2      | Renseignements pour les commandes                             | 58        |
| 4.8      | Installer les cartouches d'encre                                    | 26        | 9.3      | Déclaration de conformité                                     | 58        |
| 4.9      | Sélection de la langue sur l'écran tactile                          | 28        |          |   |           |
| 4.10     | Installation du logiciel de marquage M-Print® PRO                   | 28        |          |   |           |
| 4.11     | Configuration et ajustement d'une carte MultiCard pour l'imprimante | 30        |          |   |           |
| 4.12     | Réalisation d'un test d'impression                                  | 30        |          |   |           |

## Fabricant

Weidmüller Interface GmbH & Co. KG  
Klingenbergstraße 26  
32758 Detmold, Allemagne  
T +49 5231 14-0  
F +49 5231 14-292083  
www.weidmueller.com

Réf. document 2779640000

Révision 02/Avril 2026

# 1 À propos de la présente documentation

Ce manuel d'utilisation vous fournit toutes les informations dont vous avez besoin pour utiliser votre imprimante **PrintJet CONNECT** (appelée ci-après imprimante ou périphérique) sans rencontrer le moindre problème.

Le présent manuel d'utilisation doit être lu, compris et appliqué par toute personne chargée de la mise en service, de la commande, de la maintenance, du nettoyage et du dépannage de l'imprimante. Cette règle s'applique tout particulièrement aux informations de sécurité spécifiées.

Après avoir lu ce manuel d'utilisation, vous serez en mesure de :

- faire fonctionner l'imprimante conformément aux règles de sécurité,
- nettoyer l'imprimante conformément aux prescriptions existantes,
- Intervenir de manière appropriée en cas de dérangement.

En plus de ce manuel d'utilisation, il convient de respecter les prescriptions légales à caractère général et autres réglementations à caractère obligatoire en matière de prévention des accidents et de protection de l'environnement en vigueur dans le pays d'utilisation. Ce manuel d'utilisation fait partie intégrante de l'imprimante. Il doit être conservé à proximité de l'imprimante pendant toute sa durée de fonctionnement.

## 1.1 Documentation complète

La documentation complète comprend les documents suivants :

- Manuel d'utilisation **PrintJet CONNECT**
- Mini-guide **PrintJet CONNECT**
- Manuel d'utilisation **M-Print® PRO**

Les documents et les téléchargements de produits (par exemple, les logiciels **M-Print® PRO**) peuvent être téléchargés sur Internet via la boutique en ligne (<https://eshop.weidmueller.com>). Saisir la désignation de l'article ou la référence de l'article dans la barre de recherche permet d'ouvrir la page de l'article.

Après avoir cliqué sur le bouton "Téléchargements Produit", les documents associés à l'article et les téléchargements de produit s'affichent. En alternative, il est également possible de scanner le code QR figurant sur la plaque signalétique de la **PrintJetCONNECT** ou sur la fiche d'information jointe. Une fois la référence d'article saisie, tous les téléchargements disponibles s'affichent.

### Références d'article

- **PrintJet CONNECT**: 2715590000
- **M-Print® PRO**: 1905490000

## 1.2 Symboles utilisés

Les avertissements figurant dans ce manuel d'utilisation sont conçus différemment selon la gravité du danger.



|   | <b>DANGER</b>  |
|---|--|
|  | <b>Danger de mort !</b><br>La remarque accompagnée du mot-clé „Danger“ vous signale des situations qui entraînent des blessures mortelles ou graves, si vous ne tenez pas compte des indications spécifiées. |

|  | <b>AVERTISSEMENT</b>   |
|--|--|
|  | <b>Danger de mort potentiel !</b><br>La remarque accompagnée du mot-clé „Avertissement“ vous signale des situations qui peuvent entraîner des blessures mortelles ou graves, si vous ne tenez pas compte des indications spécifiées. |

|   | <b>ATTENTION</b>   |
|---|--|
|  | <b>Risque de blessures !</b><br>Les remarques accompagnées du mot-clé „Attention“ vous signalent des situations qui peuvent entraîner des blessures, si vous ne tenez pas compte des indications spécifiées. |

|  | <b>MISE EN GARDE</b>  |
|--|---|
|  | <b>Dompage matériel !</b><br>Les remarques accompagnées du mot-clé „Mise en garde“ vous signalent des situations qui peuvent entraîner un dommage matériel. |

Les avertissements liés à la situation peuvent contenir les symboles d'avertissement suivants :

| Symbole   | Signification   |
|---|---|
|  | Avertissement signalant une tension électrique dangereuse |
|  | Avertissement, risque de blessures aux mains (écrasement) |

| Symbole   | Signification   |
|---|---|
|    | Avertissement, risque de brûlures dues à des surfaces très chaudes  |
|    | Avertissement, risque de démarrage automatique de l'imprimante  |
|    | Mise en garde contre des blessures aux mains dues à des objets pointus                                    |
|    | Avertissement, champs électromagnétiques parasites  |
|   | Les travaux à effectuer sont strictement l'affaire d'un électricien qualifié.                             |
|  | Le port d'un équipement de protection individuelle est impérativement prescrit pour exécuter tous travaux |
|  | Remarques à propos de la documentation  |

Dans les autres textes, d'autres conventions qui ont la signification suivante sont utilisées :



Les textes placés à côté de cette flèche sont des remarques qui ne sont pas liées à la sécurité, mais qui fournissent des informations importantes pour un travail correct et efficace.

- Les textes placés après ce signe sont des instructions opératoires.
- Les textes placés après ce tiret sont des énumérations.

### 1.3 Garantie et responsabilité

Ce sont les engagements convenus dans le contrat de fourniture, les Conditions générales de vente et les conditions de livraison de Weidmüller Interface GmbH & Co. KG, ainsi que les réglementations légales en vigueur au moment de la signature du contrat qui s'appliquent. Toutes les informations et instructions figurant dans ce manuel d'utilisation ont été collectées dans le respect des normes et prescriptions en vigueur, des acquis de la tech-

nique ainsi que de nos connaissances et expériences de longue date.

Nous déclinons toute responsabilité et garantie en matière de dommages corporels ou matériels lorsque l'une des causes suivantes ou plusieurs d'entre elles en est responsable :

- l'utilisation non conforme à l'usage prévu ou bien inappropriée de l'imprimante (voir chapitre 2.4 sur la page 8),
- l'installation, la mise en service, l'utilisation, la maintenance ou le nettoyage inapproprié de l'imprimante,
- l'utilisation de l'imprimante avec un boîtier défectueux ou incorrectement en place,
- le non-respect du manuel d'utilisation,
- l'emploi de personnel n'ayant pas bénéficié d'une mise au courant spécifique,
- des modifications apportées à la construction de l'imprimante (il est interdit de procéder à des transformations ou autres modifications sur l'imprimante). En cas d'infraction à cette règle, l'imprimante perdra sa conformité CE,
- des modifications techniques,
- l'ouverture du boîtier de l'imprimante,
- l'utilisation de cartouches d'encre périmées,
- l'utilisation de pièces détachées non homologuées ou l'utilisation de pièces détachées qui ne satisfont pas aux exigences techniques fixées,
- les catastrophes, l'impact de corps étrangers ou la force majeure.

Nous nous réservons le droit de procéder à des modifications techniques dans le cadre de l'amélioration des propriétés d'utilisation et de l'évolution des fonctions.

### 1.4 Droits d'auteur

Ce manuel d'utilisation est protégé par les lois en vigueur en matière de droits d'auteur et exclusivement destiné à des fins internes.

Tout autre type d'utilisation en-dehors des limites des droits d'auteur est interdit, sauf autorisation écrite de Weidmüller Interface GmbH & Co. KG. Ceci vaut en particulier pour les duplications et les traductions.

L'inobservation de cette interdiction est passible de dommages et intérêts. Ceci sous réserve d'autres prétentions.

### 1.5 Modalités et conditions de garantie

Les modalités et conditions de garantie figurent dans les Conditions générales de vente de Weidmüller Interface GmbH & Co. KG.

## 2 Consignes générales de sécurité

| <b>AVERTISSEMENT</b>  |   |
|---|---|
|  | <p><b>Le non-respect des consignes de sécurité suivantes peut entraîner des blessures graves !</b></p> <p>Mise en danger de personnes, due à des influences électriques et mécaniques</p> <ul style="list-style-type: none"><li>▶ Lisez attentivement les informations relatives à la sécurité et aux dangers spécifiées dans ce chapitre avant de mettre l'imprimante en service.</li><li>▶ En plus des consignes spécifiées dans ce manuel d'utilisation, veuillez respecter les réglementations en matière de travail, d'exploitation et de sécurité qui sont en vigueur dans le pays d'utilisation.</li><li>▶ Respectez les réglementations existant dans l'entreprise.</li></ul> |

Dans les cas suivants, vous devez débrancher l'imprimante de toute source électrique et contacter un technicien SAV compétent :

- Le cordon d'alimentation ou la prise est usé ou endommagé.
- Du liquide a pénétré dans l'imprimante.
- L'imprimante est tombée ou le boîtier a été endommagé.
- Les performances de l'imprimante ne sont pas conformes au standard exigé, p. ex. mauvaise qualité d'impression ou résistance insuffisante au maculage et aux rayures.

| <b>ATTENTION</b>  |  |
|---|--|
|  | <p><b>Risque de blessures si l'imprimante est à l'état ouvert !</b></p> <p>Toute manipulation dans l'imprimante ouverte peut entraîner des blessures par coupure et écrasement.</p> <ul style="list-style-type: none"><li>▶ Ne retirez jamais le boîtier de l'imprimante.</li><li>▶ Faites remplacer les composants à l'intérieur du périphérique par un technicien SAV de Weidmüller.</li></ul> |

| <b>MISE EN GARDE</b>  |  |
|---|--|
| <p><b>Détérioration du périphérique !</b></p> <p>Il est interdit de retirer le boîtier de l'imprimante. Toute ouverture de l'imprimante entraîne l'extinction de tous les droits au titre de la garantie.</p> |  |

- Veillez à ce que toute personne impliquée dans l'utilisation du périphérique a bien lu et compris ce manuel d'utilisation.
- N'utilisez l'imprimante que dans les limites de son usage prévu (voir le chapitre 2.4 sur la page 8).
- Maintenez toutes les indications relatives à la sécurité et aux dangers apposées sur l'imprimante en bon état de lisibilité et remplacez-les si nécessaire.
- Ne faites effectuer des travaux sur le périphérique que par du personnel ayant bénéficié d'une mise au courant spécifique.
- Conservez toujours le manuel d'utilisation sur le site d'utilisation du périphérique. Assurez-vous que toute personne impliquée dans l'utilisation du périphérique soit en mesure de consulter ce manuel d'utilisation à tout moment.

### 2.1 Informations générales sur l'utilisation

- Lors du choix de l'emplacement d'installation de l'imprimante, assurez-vous que les conditions ambiantes requises sont respectées (voir le chapitre 9.1 sur la page 57).
- Assurez-vous que les ouvertures ménagées dans le boîtier de l'imprimante ne sont ni bouchées, ni recouvertes.
- N'éteignez pas l'imprimante !
- N'éteignez pas l'imprimante ! L'imprimante passe automatiquement en mode Veille. Les paramètres de fonctionnement restent en mémoire aussi longtemps que l'imprimante est allumée. Ces paramètres garantissent, entre autres, le nettoyage optimal de la tête d'impression.
- Maintenez le couvercle du réservoir d'encre fermé pendant le fonctionnement de l'imprimante.



N'utilisez que des produits ayant été fabriqués ou homologués par Weidmüller (logiciel de marque M-Print® PRO, cartes MultiCard/MetallCard et cartouches d'encre).

Les défaillances, une qualité d'impression médiocre et les dommages causés à l'imprimante par l'utilisation d'accessoires et de consommables non approuvés et impropres sont exclus de la garantie.

### 2.1.1 Manipulation des cartouches d'encre et de fluide

- Conservez les cartouches d'encre et de fluide hors de portée des enfants.
- L'encre et le fluide sont impropres à la consommation alimentaire. Évitez tout contact de l'encre et du fluide avec les muqueuses. En cas d'ingestion accidentelle d'encre ou de fluide, rincez-vous la bouche et buvez beaucoup d'eau. Ne provoquez pas les vomissements.
- Manipulez toujours les cartouches d'encre et de fluide avec soin pour éviter de renverser de l'encre ou du fluide et de provoquer des salissures.
- Manipulez toujours les cartouches d'encre et de fluide usagées avec soin, car l'orifice d'amenée risque de contenir encore une certaine quantité d'encre ou de fluide. Si vous avez de l'encre ou du fluide sur la peau, lavez-la soigneusement à l'eau et au savon.
- Ne touchez jamais l'orifice d'alimentation de la cartouche d'encre ou de fluide, ni la zone alentour.
- Ne secouez pas les cartouches d'encre ou de fluide, car ceci risque de provoquer des fuites.
- Ne tentez pas d'ouvrir ni de remplir les cartouches d'encre ou de fluide.
- Conservez les cartouches d'encre ou de fluide non ouvertes dans un endroit frais et sec, de préférence dans un réfrigérateur à environ 4 °C. Laissez les cartouches d'encre ou de fluide refroidies se réchauffer à température ambiante pendant au moins trois heures avant de les utiliser.
- Ne sortez les cartouches d'encre de l'imprimante que si elles sont vides ou que leur date limite d'utilisation a expiré.
- N'utilisez pas de cartouches d'encre dont la date limite d'utilisation a expiré.
- Lorsque la date limite d'utilisation de l'encre approche (imprimée sur l'emballage), un message est affiché sur l'écran tactile. Pour des résultats d'impression parfaits, il est recommandé d'utiliser l'encre jusqu'à la date spécifiée sur l'étiquette de la cartouche d'encre.

#### MISE EN GARDE

##### Détérioration du périphérique, due à une encre périmée !

L'utilisation d'une encre dont la date limite d'utilisation a expiré risque d'endommager l'imprimante.

### 2.2 Recyclage conforme à la directive DEEE

Les produits caractérisés par ce symbole sont soumis à la directive : 2012/19/UE : Reprise et recyclage des équipements électriques et électroniques



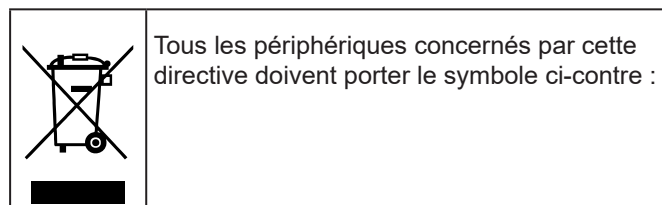

Les produits contiennent des substances qui peuvent être dangereuses pour l'environnement et la santé. Par conséquent, ne jetez pas les produits dans les déchets municipaux non triés.

Vous pouvez retourner les produits à Weidmüller à la fin de leur cycle de vie, nous veillerons à leur élimination conforme. Envoyez les produits correctement emballés à la société de vente locale compétente dans votre cas.



## 2.3 Symboles et informations figurant sur le périphérique

Les symboles et informations qui suivent sont apposés sur l'imprimante :

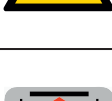
|   |   |
|---|---|
|    | <b>Avertissement : surface très chaude</b><br>Ces symboles mettent en garde contre un danger de brûlures résultant de surfaces très chaudes.                          |
|    |   |
|    | <b>Risque d'écrasement</b><br>Ce symbole met en garde contre les dangers qui peuvent entraîner des blessures aux mains et des écrasements.                            |
|   | <b>Avertissement : démarrage automatique</b><br>Ce symbole met en garde contre le démarrage automatique de l'imprimante.  |
|  | <b>Mise en garde contre des objets pointus</b><br>Ce symbole met en garde contre les dangers qui peuvent entraîner des blessures aux mains dues à des objets pointus. |
|  | <b>Instructions d'insertion</b><br>Ce symbole indique le sens d'insertion correct des cartes MultiCard.   |

| Étiquette d'avertissement sur le périphérique   |   |
|---|---|
| <b>Achtung:</b><br><b>Gerät nicht öffnen !</b>  | <b>Attention:</b><br><b>Do not open the printer !</b>   |
| Verletzungsgefahr !<br>Es gibt keine zu wartenden Teile im Inneren des Gerätes.<br>Durch Öffnen verlieren Sie alle Garantieansprüche.   | Risk of injury !<br>There are no serviceable parts inside the housing.<br>Opening will cause loss of any warranty rights. |
| <ul style="list-style-type: none"> <li>• Apparatets stikprop skal tilsluttes en stikkontakt med jord, som giver forbindelse til stikproppens jord.</li> <li>• Apparaten skall anslutas till jordat uttag.</li> <li>• Apparatet må tilkoples jordet stikkontakt.</li> <li>• Laite on liitettävä suojakoskettimilla varustettuun pistorasiaan.</li> </ul> |   |

 Maintenez toutes les indications relatives à la sécurité et aux dangers apposées sur le périphérique en bon état de lisibilité et remplacez-les si nécessaire.

## 2.4 Utilisation conforme à l'usage prévu

En association avec le logiciel de marquage M-Print® PRO, l'imprimante est prévue pour le marquage de cartes MultiCard et MetalliCard dans le cadre d'un usage commercial et industriel.

Toute autre utilisation est interdite. L'utilisation de l'imprimante pour des applications non conformes à l'usage prévu entraîne l'expiration immédiate de toute prétention en garantie de la part de l'utilisateur vis-à-vis du fabricant.

L'utilisation de l'imprimante à d'autres fins ou le non-respect des instructions d'exploitation et des avertissements peut entraîner des dysfonctionnements graves ainsi que des blessures corporelles ou des dommages matériels.

N'utilisez que le logiciel de marquage M-Print® PRO, les cartes MultiCard/MetalliCard et les encres homologuées par Weidmüller pour ce système de marquage.

Weidmüller ne saurait garantir la qualité et la résistance d'impression en cas d'utilisation d'un logiciel de marquage différent, ainsi que d'autres cartes MultiCard/MetalliCard et encres.

Toute prétention de quelque nature que ce soit pour cause de dommages résultant d'une utilisation non conforme à l'usage prévu est exclue. L'exploitant est seul responsable en cas de dommages résultant d'une utilisation non conforme à l'usage prévu.

L'utilisation conforme à l'usage prévu inclut également

- l'observation de toutes les informations contenues dans ce manuel d'utilisation,
- le respect des conditions d'utilisation et de maintenance.

### Modifications structurelles du périphérique

La construction et la réception se fondent sur la loi allemande sur la sécurité des appareils et des produits (ProdSG). Ne modifiez jamais l'imprimante. Tout non-respect annulera la Déclaration de Conformité CE de l'imprimante. Dans ce cas, le fabricant de l'imprimante sera exonéré de l'obligation de garantie. Faites remplacer immédiatement tout composant défectueux de l'imprimante par un technicien SAV de Weidmüller.

## 2.5 Risques résiduels liés à l'utilisation du périphérique

Ce périphérique repose sur une conception de pointe et se conforme aux règles de sécurité reconnues. Toutefois, des altérations du fonctionnement de l'imprimante peuvent toujours survenir lors de son utilisation.

Le périphérique est destiné uniquement à une utilisation conforme à l'usage prévu.

Lors de l'utilisation du périphérique, observez les avertissements apposés sur le périphérique et les informations de sécurité figurant dans ce manuel d'utilisation.

### 2.5.1 Dangers dus à l'énergie électrique

| <b>DANGER</b>  |   |
|--|---|
|  | <p><b>Avertissement signalant une tension électrique !</b></p> <p>Toucher des pièces sous tension représente un danger de mort imminent. Toute détérioration de l'isolation ou des composants individuels peut engendrer un danger de mort.</p> <ul style="list-style-type: none"> <li>▶ Seuls les électriciens qualifiés sont autorisés à intervenir sur les composants électriques de l'imprimante.</li> <li>▶ Branchez le périphérique exclusivement sur une prise correctement mise à la terre et protégée par fusible.</li> <li>▶ Ne branchez pas l'imprimante sur une prise électrique reliée à un interrupteur ou une minuterie.</li> <li>▶ N'utilisez jamais des câbles électriques endommagés.</li> <li>▶ Inspectez régulièrement les composants électriques de l'imprimante à la recherche de défauts, tels que des connexions desserrées ou des dommages au niveau de l'isolation.</li> <li>▶ En cas de défaut, éteignez immédiatement l'imprimante et faites effectuer la réparation.</li> <li>▶ Faites contrôler au moins tous les 6 mois les câbles de raccordement et les dispositifs d'enfichage par un électricien qualifié !</li> </ul> |

| <b>DANGER</b>   |   |
|---|---|
|  | <p><b>Avertissement signalant une tension électrique !</b></p> <p>Toucher des pièces sous tension représente un danger de mort imminent. Toute détérioration de l'isolation ou des composants individuels peut engendrer un danger de mort.</p> <ul style="list-style-type: none"> <li>▶ Ne shuntez et ne mettez jamais hors service les fusibles.</li> <li>▶ Lors du remplacement des fusibles, veillez à respecter l'ampérage correct.</li> <li>▶ Lorsque vous connectez l'imprimante avec une rallonge, assurez-vous que le courant nominal ne dépasse pas l'ampérage autorisé pour la rallonge.</li> <li>▶ Évitez toute humidité au niveau des composants sous tension, car sinon cela risque de provoquer des courts-circuits. Prêtez une attention particulière aux problèmes d'humidité lors du nettoyage de l'imprimante.</li> <li>▶ Toute modification apportée à l'équipement électrique après les tests doit être conforme à la norme DIN EN 60204-1.</li> </ul> |

### 2.5.2 Risques dus aux surfaces très chaudes

| <b>ATTENTION</b>  |  |
|---|--|
|  | <p><b>Danger de brûlures dues à des surfaces très chaudes !</b></p> <p>Tout contact avec des composants et cartes très chauds peut provoquer des brûlures.</p> <ul style="list-style-type: none"> <li>▶ Assurez-vous que tous les composants ont refroidi à température ambiante avant de procéder à tous travaux de SAV et de maintenance.</li> </ul> |

### 2.5.3 Risques dus à des pièces de rechange incorrectes

#### MISE EN GARDE

##### **Dommages résultant de pièces de rechange incorrectes ou défectueuses !**

Des pièces de rechange incorrectes ou défectueuses peuvent provoquer des dommages, des dysfonctionnements ou une panne totale.  
Utilisez toujours des pièces de rechange d'origine.

Procurez-vous les pièces de rechange auprès de l'entreprise Weidmüller Interface GmbH & Co. KG. Toutes les informations nécessaires concernant les pièces de rechange figurent au chapitre 9.2 sur la page 58.

## 2.6 Dispositifs de sécurité et de protection

L'imprimante est équipée des dispositifs de sécurité suivants :

- Couvercle du réservoir d'encre
- Clapet d'entretien (réservoir de récupération d'encre)
- Fiche secteur



N'utilisez l'imprimante que lorsqu'elle est munie du boîtier d'imprimante. Il est interdit de retirer le boîtier de l'imprimante.

N'utilisez l'imprimante que lorsque le couvercle du réservoir d'encre est fermé.

## 2.7 Exigences relatives au personnel

Seul un personnel dûment formé à cet effet est autorisé à faire fonctionner l'imprimante et à effectuer des opérations de maintenance. La mise au courant implique également la lecture intégrale du manuel d'utilisation.



Les réparations ne peuvent être effectuées qu'après consultation du SAV de Weidmüller et uniquement par un électricien qualifié.

### 2.7.1 Qualifications requises pour le personnel

Les compétences du personnel doivent être strictement fixées en ce qui concerne la mise en service, la commande, la maintenance et le nettoyage.

Dans le manuel d'utilisation, il est fait mention des qualifications suivantes pour les différents domaines d'activité :

#### Personnel qualifié et dûment formé

Le personnel qualifié et dûment formé est en mesure, grâce à sa formation professionnelle, à son savoir et à son expérience ainsi qu'à sa maîtrise des réglementations en vigueur, d'exécuter les tâches qui lui sont confiées et est à même de reconnaître et d'éviter de manière autonome les risques potentiels.

#### Électricien qualifié

Un électricien qualifié est en mesure, grâce à sa formation professionnelle, à son savoir et à son expérience ainsi qu'à sa maîtrise des normes et réglementations en vigueur, de travailler de manière indépendante sur l'équipement électrique et de reconnaître / d'éviter de manière autonome les risques potentiels.  
L'électricien qualifié est formé pour le site d'opération spécifique sur lequel il exécute ses travaux et il connaît les normes et réglementations pertinentes.

### 3 Description du produit

En association avec le logiciel de marquage M-Print® PRO, l'imprimante à jet d'encre d'encre PrintJet **CONNECT** forme un système de marquage pour cartes MultiCard et MetalliCard.

Le système de marquage permet d'effectuer le marquage individuel de différents équipements d'exploitation. L'imprimante personnalise des repères au format MultiCard pour les appareils de distribution, les automates, les borniers, les câbles, les lignes ou les vannes. La PrintJet **CONNECT** vous permet d'imprimer des polices très petites. Même les caractères les plus petits restent faciles à lire, vous permettant ainsi d'augmenter la densité des informations présentes sur les repères.

Les cartes MultiCard peuvent être insérées une par une ou par pile de 50 cartes MultiCard au maximum dans le réceptacle.

En revanche, les cartes MetalliCard doivent être insérées individuellement. Le traitement par pile n'est pas prévu pour les cartes MetalliCard : chaque MetalliCard est donc placée dans un cartouche afin d'être traitée.

La carte MultiCard / MetalliCard chargée dans l'unité d'impression est imprimée avec une encre thermodurcissante, puis transférée vers une unité de fixation.

Dans l'unité de fixation, l'inscription est durcie à l'aide d'un radiateur chauffant spécial. La durée de cette opération diffère pour les cartes MultiCard et MetalliCard.

Finalement, la carte MultiCard est guidée dans le réceptacle de sortie et la carte MetalliCard sur le rail de sortie. Les cartes MultiCard empilées et la carte MetalliCard peuvent être retirées.

La carte MultiCard / MetalliCard peut être utilisée sur le champ. Veuillez noter que les cartes MultiCard et MetalliCard chauffent suite au processus de fixation. Si nécessaire, laissez-les refroidir avant de les sortir du réceptacle de sortie ou du rail de sortie.

## 3.1 Imprimante

### 3.1.1 VUES D'ENSEMBLE

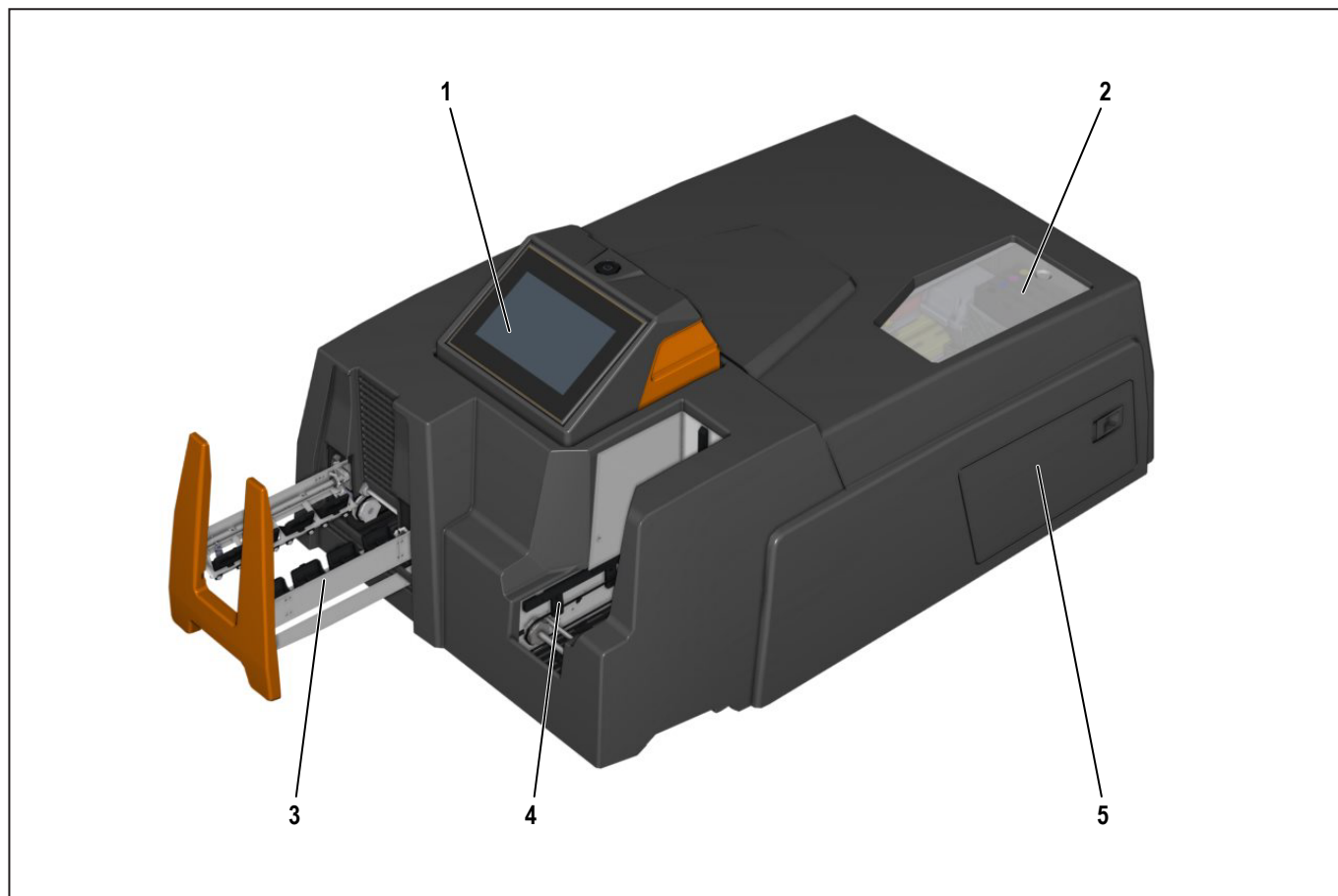

Figure 3.1 Vue de l'imprimante Face avant

- 1 Écran tactile
- 2 Couvercle du réservoir d'encre
- 3 Réceptacle de sortie
- 4 Bac d'insertion
- 5 Clapet d'entretien (maintenance par l'opérateur)

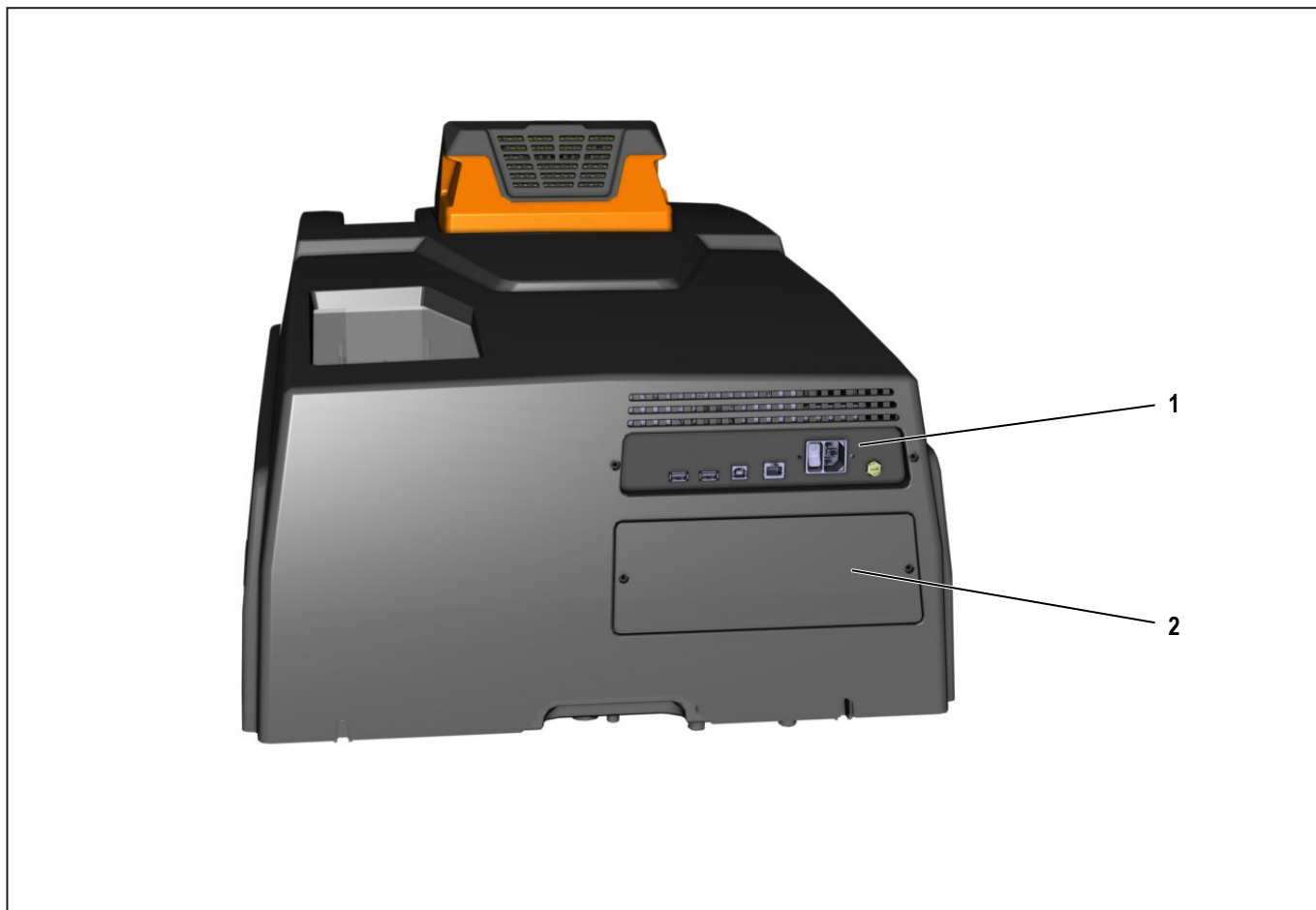

Figure 3.2 Vue de l'imprimante - Face arrière

- 1 Raccordements
- 2 Couverture SAV (maintenance par le SAV)

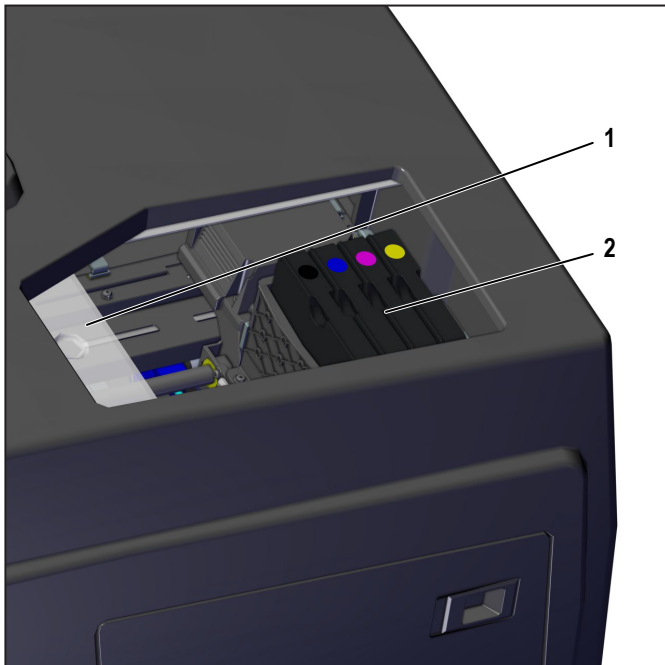

Figure 3.3 Couvercle du réservoir d'encre ouvert

- 1 Couvercle du réservoir d'encre (ouvert)
- 2 Cartouches d'encre

### 3.1.2 Raccordements

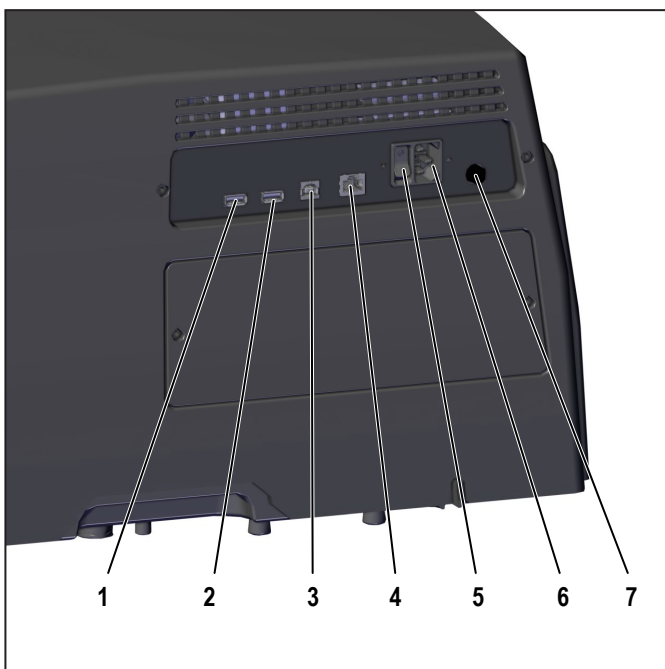

Figure 3.4 Raccordements

- 1 Connecteur USB-A Adaptateur Wifi/Tâches d'impressionM-Print® PRO
- 2 Connecteur USB-A Adaptateur Wifi/Tâches d'impressionM-Print® PRO
- 3 Connecteur USB-B Imprimante/PC
- 4 Connexion Ethernet (connexion LAN)
- 5 Interrupteur principal
- 6 Connexion pour fiche secteur (115/230 volts)
- 7 Fusible (type: 10 AHT)

### 3.1.3 Plaque signalétique

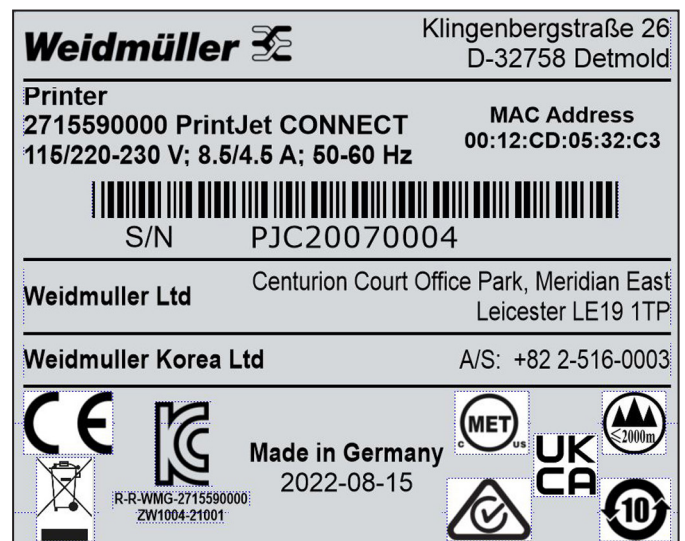

Figure 3.5 Plaque signalétique

La plaque signalétique comporte des informations sur la tension secteur, le numéro d'article, le numéro de série et l'adresse MAC (adresse de la carte réseau).

## 3.2 Écran tactile

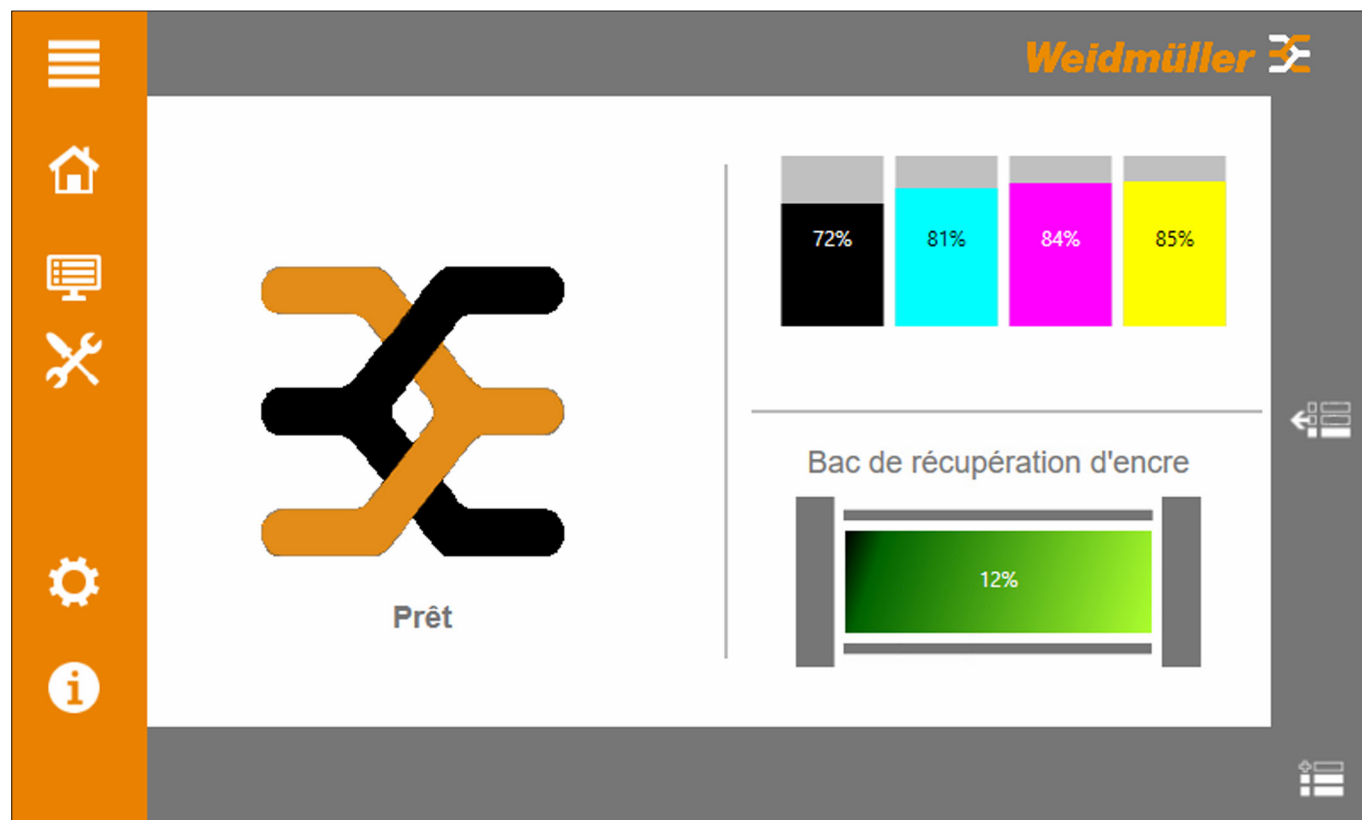

Figure 3.6 Écran de démarrage (menu principal „Statut du système“)

| Symbole | Menu principal    | Description  |
|---------|-------------------|--|
|         |                   | Développe l'affichage par icônes avec la désignation des menus principaux  |
|         | Statut du système | Affiche l'état actuel de l'imprimante : État de disponibilité, Niveau de remplissage des cartouches d'encre et du réservoir de récupération d'encre                              |
|         | Tâches            | Affiche les sous-menus disponibles au choix : Tâches actuelles, Historique des tâches d'impression, Tâches d'impression en version de démonstration, Tâches d'impression Clé USB |
|         | Maintenance       | Affiche les sous-menus disponibles au choix : Nettoyage des têtes d'impression, Test des buses, Temps d'arrêt prolongé   |
|         | Réglages          | Affiche les sous-menus disponibles au choix : Interfaces, Langue, Paramètres avancés, Groupes d'utilisateurs, Connexion Support  |
|         | Informations      | Affiche le sous-menu Information système.  |

### 3.2.1 Menu principal „Tâches“

#### Symbole Sous-menu



Tâches actuelles

#### Description

Ce sous-menu affiche les tâches d'impression en cours, avec les informations suivantes :

|                            |   |
|----------------------------|---|
| <b>Numéro</b>              | Numéro d'ordre des tâches d'impression en cours   |
| <b>Type de repère</b>      | Type de carte   |
| <b>Nombre</b>              | Nombre de cartes  |
| <b>Statut</b>              | Etat d'édition  |
| <b>Traitement en cours</b> | La tâche d'impression est en cours d'exécution.   |
| <b>Patienter</b>           | La tâche d'impression sera exécutée dès que la tâche d'impression en cours sera terminée. |



Historique des tâches d'impression

Ce sous-menu présente les tâches d'impression terminées, avec des informations sur le type de carte utilisé.



Tâches d'impression en version de démonstration

Ce sous-menu présente des exemples qui peuvent être exécutés comme tâche d'impression.



Tâches d'impression Clé USB

Ce sous-menu présente les tâches d'impression qui sont mémorisées sur une clé USB et peuvent être exécutées.

### 3.2.2 Menu principal „Maintenance“

#### Symbole Sous-menu



Nettoyage de la tête d'impression

#### Description

Ce sous-menu permet de configurer et d'exécuter un nettoyage de la tête d'impression.



Test des buses

Ce sous-menu permet d'exécuter un test des buses, pour le contrôle du bon fonctionnement des buses.



Temps d'arrêt prolongé

Ce sous-menu permet de régler l'imprimante sur un mode de fonctionnement pour des périodes d'arrêt prolongées. Tous les composants transporteurs d'encre seront remplis de fluide lorsque les cartouches d'encre auront été échangées contre des cartouches de fluide. Cela garantit que les composants transporteurs d'encre ne seront pas bouchés par de l'encre séchée lorsque l'imprimante est mise hors tension.

### Menu principal „Informations“

#### Symbole Sous-menu







Information système



#### Description

|                   |  |
|-------------------|--|
| Encre             | Niveau de remplissage et conservation des cartouches d'encre, Niveau de remplissage du réservoir de récupération d'encre |
| Imprimante        | Caractéristiques individuelles de l'imprimante   |
| Numéro de version | Version firmware actuelle  |
| Environnement     | Conditions ambiantes actuelles (température, hygrométrie, alimentation en courant)                                       |











### 3.2.3 Menu principal „Paramètres“















| Symbole   | Sous-menu              | Description   |
|---|------------------------|---|
|    | Interfaces             | Ce sous-menu permet de configurer la communication entre l'imprimante et le réseau.   |
|    | Langue                 | Ce sous-menu permet de définir la langue de l'interface utilisateur.  |
|    | Paramètres avancés     | Ce sous-menu permet de paramétrer les options de sécurité pour la communication ainsi que pour les tâches d'impression. Le calibrage manuel des têtes d'impression peut être exécuté.   |
|    | Groupes d'utilisateurs | Ce sous-menu permet de définir les droits d'accès pour la commande de l'imprimante. Trois niveaux d'utilisateur sont disponibles au choix.<br><br><b>Administrateur</b> Accès à toutes les options de paramétrage dans les menus principaux et les sous-menus.<br><br><b>Super user</b> Accès à toutes les options de paramétrage dans les menus principaux suivants :<br>Statut du système, Tâches, Maintenance, Informations<br><br>Accès à toutes les options de paramétrage dans les sous-menus suivants :<br>Langue, Groupes d'utilisateurs, Connexion Support |
|  | Connexion Support      | <b>User</b> Accès à toutes les options de paramétrage dans les sous-menus suivants :<br>Langue, Groupes d'utilisateurs (changement d'utilisateur) Connexion support<br><br>Les symboles et les entrées des menus principaux et des sous-menus pour lesquels il n'existe aucun droit d'accès en tant que Super user ou User sont masqués en conséquence.<br><br>Ce sous-menu permet d'accéder aux fonctions et aux paramètres de l'imprimante au moyen de la fonction de télémaintenance du service Weidmüller.  |

### 3.2.4 Sous-menu „Interfaces“

| Symbole   | Sous-menu          | Description   |
|---|--------------------|---|
|  | Connexion Ethernet | Ce sous-menu permet de configurer la communication entre l'imprimante et le réseau, lorsque l'imprimante communique via câble LAN.  |
|  | Connexion WiFi     | Ce sous-menu permet de configurer la communication entre l'imprimante et le réseau, lorsque l'imprimante communique via WLAN (clé USB WLAN).  |
|  | Connexion USB      | Ce sous-menu permet de configurer la communication entre l'imprimante et le réseau, lorsque les tâches d'impression sont envoyées à l'imprimante via une connexion USB. La configuration de la connexion USB s'effectue dans M-Print® PRO (voir „Manuel d'utilisation M-Print® PRO“). |

### 3.2.5 Éléments de fonction de l'interface utilisateur

| Symbole   | Désignation              | Description   |
|---|--------------------------|---|
|   | Confirmer                | Confirme le niveau d'utilisateur sélectionné.<br>Ouvre une fenêtre qui contient des informations sur le niveau de remplissage des cartouches d'encre et du réservoir de récupération d'encre. |
|  | Éditer                   | Modifie le mot de passe à l'aide du clavier virtuel.  |
|  | Rejeter                  | Rejette les modifications effectuées.   |
|  | Afficher l'aide en ligne | Affiche l'aide en ligne pour la fonction correspondante.  |
|  | Fermer l'aide en ligne   | Ferme la page actuelle de l'aide en ligne.  |
|  | Démarrer l'animation     | Démarre une animation pour les travaux de SAV.  |
|  | Impression               | Réimprime la tâche d'impression affichée.   |
|  | Défiler en arrière       | Fait défiler la liste en arrière.   |
|  | Défiler en avant         | Fait défiler la liste en avant.   |
|  | Déplacer vers le haut    | Déplace la tâche d'impression sélectionnée vers le haut.  |
|  | Déplacer vers le bas     | Déplace la tâche d'impression sélectionnée vers le bas.   |

| Symbole   | Désignation                        | Description  |
|---|------------------------------------|--|
|    | Supprimer individuellement         | Supprime les tâches d'impression sélectionnées.  |
|    | Supprimer toutes                   | Supprime toutes les tâches d'impression.   |
|    | Lecture                            | Relit la clé USB connectée.  |
|    | Nettoyage                          | Exécute le nettoyage configuré de la tête d'impression.                                      |
|    | Enregistrer                        | Enregistre le réglage.   |
|   | Connecter / Déconnecter            | Connecte ou déconnecte l'imprimante et le réseau.  |
|  | Activer la télémaintenance         | Active la fonction de télémaintenance.   |
|  | Couper la connexion                | Coupe la connexion à la fin du support.  |
|  | Afficher les tâches d'impression   | Affiche les tâches d'impression en cours.  |
|  | Afficher la liste des dérangements | Affiche la liste des messages de dérangement et de SAV lorsque plus d'un message a été émis. |
|  | Case à cocher activée              | La fonction est sélectionnée.  |
|  | Case à cocher désactivée           | La fonction n'est pas sélectionnée.  |
|  |                                    | Sélectionne les buses „Noir“ et „Cyan“ pour le nettoyage de la tête d'impression.            |
|  |                                    | Sélectionne les buses „Magenta“ et „Jaune“ pour le nettoyage de la tête d'impression.        |

### 3.3 Cartes MultiCard et MetalliCard

L'imprimante permet d'imprimer des cartes MultiCard en plastique, ainsi que des cartes MetalliCard en aluminium ou en acier inoxydable.

Le système de marquage constitué de l'imprimante PrintJet **CONNECT** et du logiciel de marquage M-Print® PRO a été conçu par Weidmüller pour les cartes MultiCard et MetalliCard.

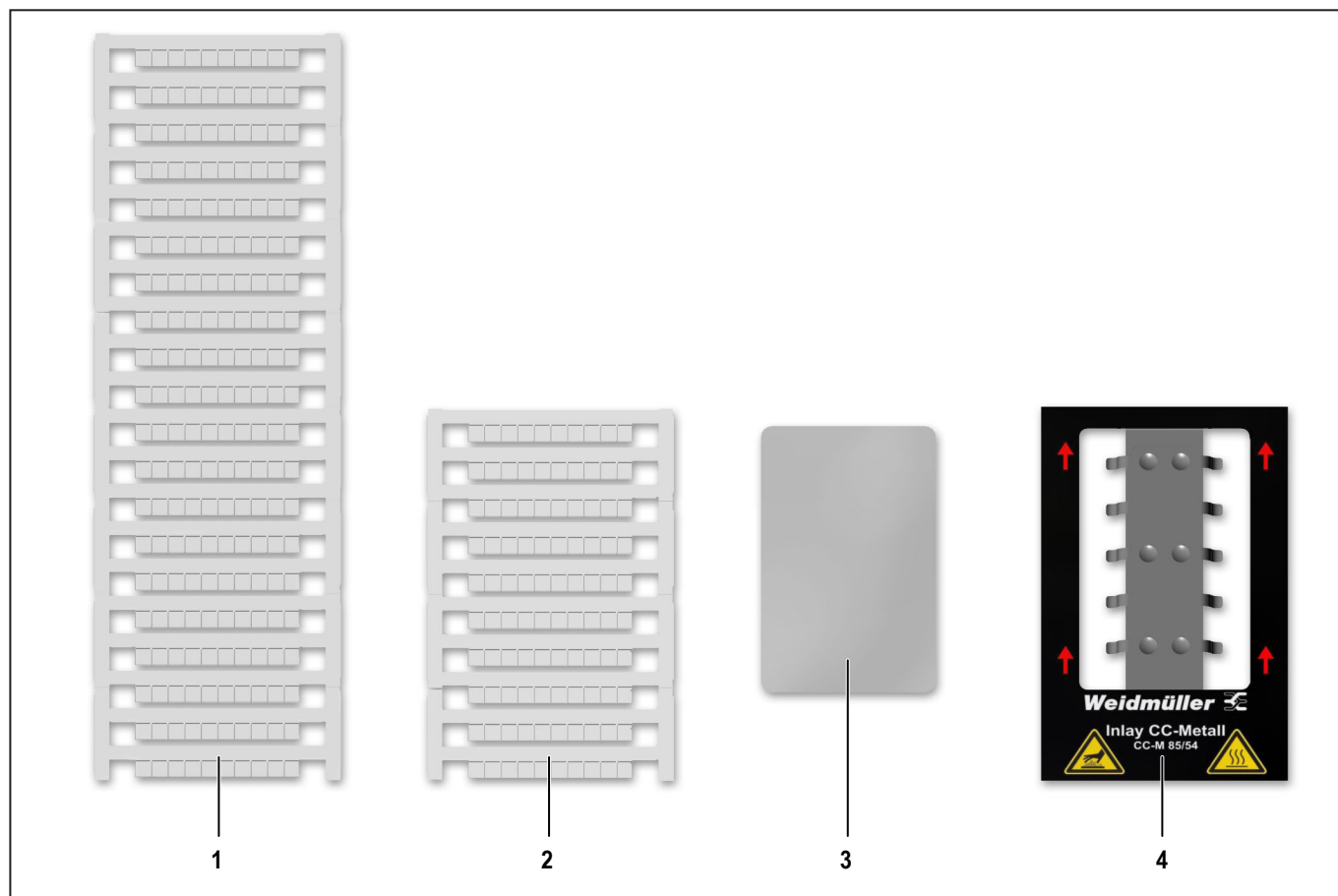

Figure 3.7 Cartes MultiCard/MetalliCard (exemples)

- 1 MultiCard
- 2 demi-MultiCard
- 3 MetalliCard
- 4 cartouche pour cartes MetalliCard

Les cartes MultiCard peuvent être insérées une par une ou par pile. En revanche, les cartes MetalliCard doivent être insérées individuellement.

Les cartes MultiCard peuvent être réduites de moitié. Pour obtenir une demi-MultiCard, pliez une carte MultiCard au milieu, puis cassez-la en deux.

Ne mélangez pas des cartes MultiCard complètes et des MultiCard réduites de moitié au sein d'une même pile.

Néanmoins, il est possible de traiter différents types de MultiCard dans une seule pile, p. ex. DEK 5/5 et SM 27/27.

### 3.3.1 Description de la carte MultiCard

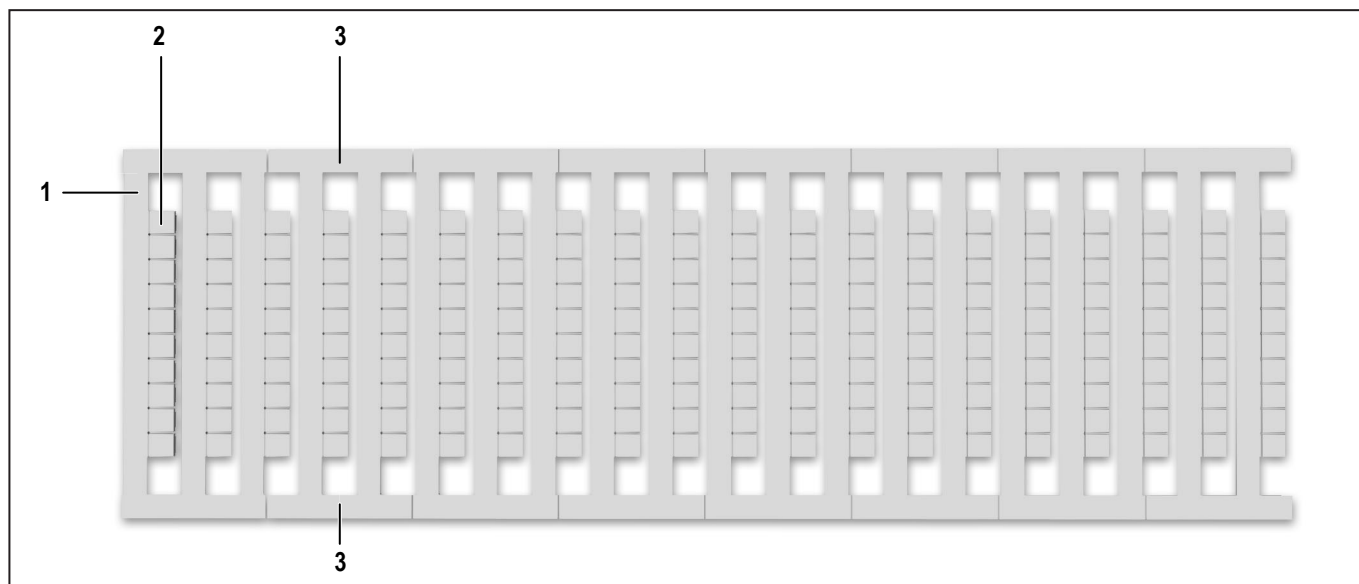



Figure 3.8 Description de la carte MultiCard

- 1 Première surface du repère de projet
- 2 Zone de marquage
- 3 Bande latérale

## 4 Mise en service

### 4.1 Déballage

|   |  |
|---|--|
|  | <b>ATTENTION</b>   |
|   | <p><b>Risque d'écrasement pendant le transport !</b></p> <p>En raison de son poids, l'imprimante doit être transportée par deux personnes. Soulevez toujours l'imprimante par ses extrémités avant et arrière lors de son transport.</p> |

|  |
|--|
| <b>MISE EN GARDE</b>   |
| <p><b>Domage matériel !</b></p> <p>En cas de transport incorrect, l'encre risque de s'écouler et de souiller ou d'endommager le périphérique. Transportez systématiquement l'imprimante en position horizontale.</p> |

- ▶ Ouvrez l'emballage de transport.
- ▶ Retirez tous les accessoires.
- ▶ Deux personnes sont nécessaires pour soulever l'imprimante hors de son carton avec son matériau d'emballage en polystyrène.
- ▶ Retirez le matériau d'emballage en polystyrène.

 Conservez l'emballage d'origine pour tout transport ultérieur.



Figure 4.1 Protection de transport

- ▶ Retirez la protection de transport (1) du couvercle du réservoir d'encre.

### 4.2 Fournitures livrées

Une fois l'imprimante et tous les accessoires sortis de l'emballage, assurez-vous que les fournitures livrées sont au complet :

- PrintJet **CONNECT**
- 1 kit de cartouches d'encre
- Cordon d'alimentation
- Câble USB
- Câble LAN
- 1 carte MultiCard DEK 5/5
- 2 chiffons de nettoyage PrintJet
- Fiche d'information pour le téléchargement du logiciel de marquage M-Print® PRO et du manuel d'utilisation

Les cartouches d'encre sont fournies séparément et ne sont pas installées dans l'imprimante. L'imprimante est rincée avec du fluide.

### 4.3 Installation de l'imprimante

|  |
|--|
| <b>MISE EN GARDE</b>   |
| <p><b>Domage matériel !</b></p> <p>N'utilisez <b>pas</b> l'imprimante à proximité de champs électromagnétiques parasites, tels que des hauts-parleurs ou des stations de base de téléphones sans fil. Ceux-ci risqueraient de nuire au bon fonctionnement de l'imprimante.</p> <p>Placez l'imprimante sur un support plan et stable. L'imprimante ne fonctionne pas correctement si elle est renversée ou inclinée.</p> <p>Évitez les emplacements où l'imprimante est exposée à de fortes variations de température et d'humidité, au rayonnement solaire direct, à une lumière intense, à une chaleur excessive et à une ambiance très poussiéreuse. Évitez les emplacements soumis à des chocs ou des vibrations. Évitez la transmission de vibrations.</p> |

 Observez les intervalles de fonctionnement et d'entretien nécessaires.

- ▶ Placez l'imprimante sur une surface dépassant de tous les côtés au-delà de la surface de sa base.
- ▶ Laissez suffisamment d'espace devant le rail de sortie de l'imprimante.
- ▶ Veillez à ce que la circulation d'air autour de l'imprimante soit suffisante.

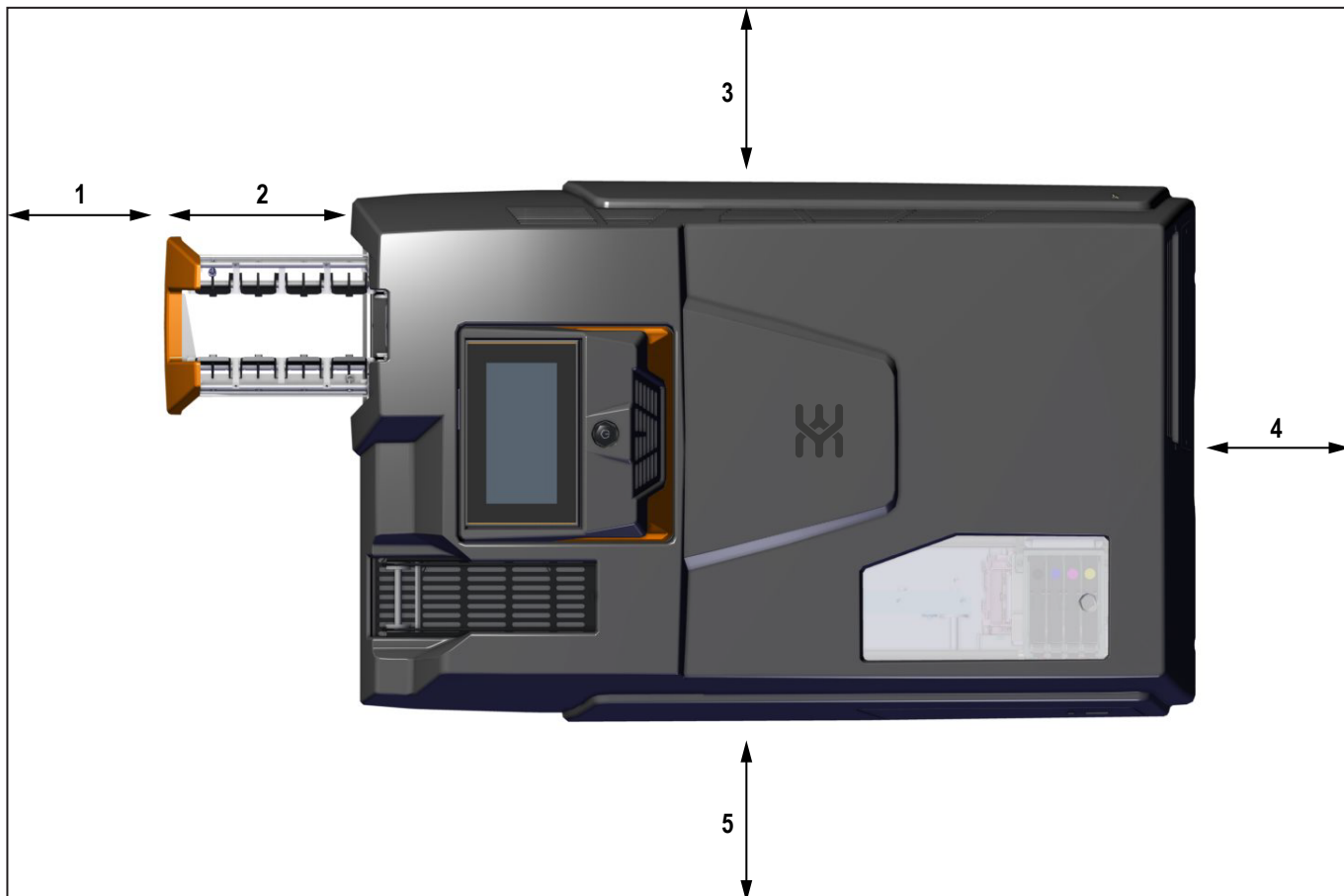

Figure 4.2 Intervalles de fonctionnement et d'entretien

- 1 250 mm
- 2 Rail de sortie de 203 mm
- 3 100 mm
- 4 100 mm
- 5 100 mm

#### 4.4 Extraire le réceptacle de sortie

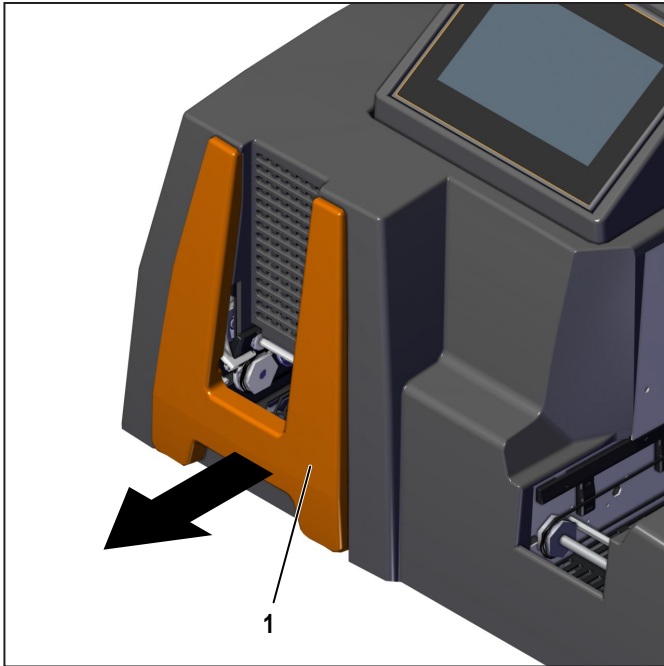

Figure 4.3 Extraire le réceptacle de sortie

- ▶ Extrayez le réceptacle de sortie jusqu'à ce qu'il s'enclenche.
- ▶ Abaissez complètement (en deux crans) l'élément de levage.

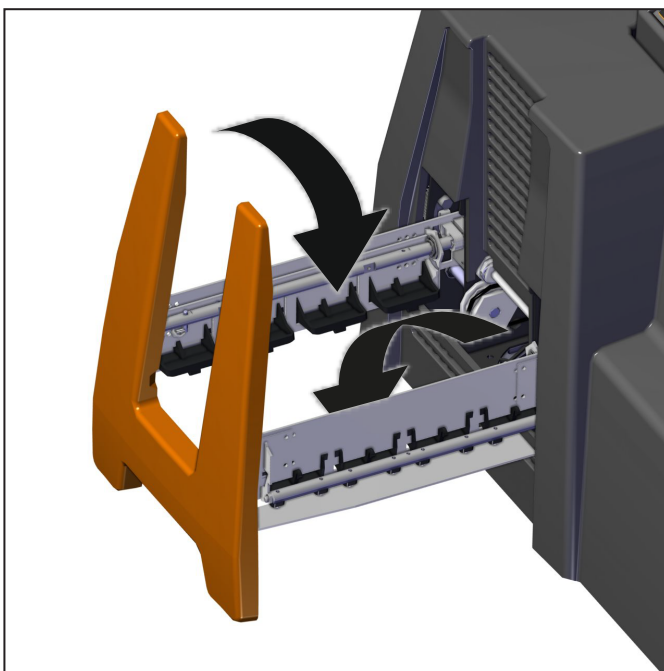

Figure 4.4 Élément de levage

#### 4.5 Orienter l'écran tactile

L'écran tactile peut être orienté dans trois positions.

- ▶ Tirez l'écran tactile (1) vers le haut.

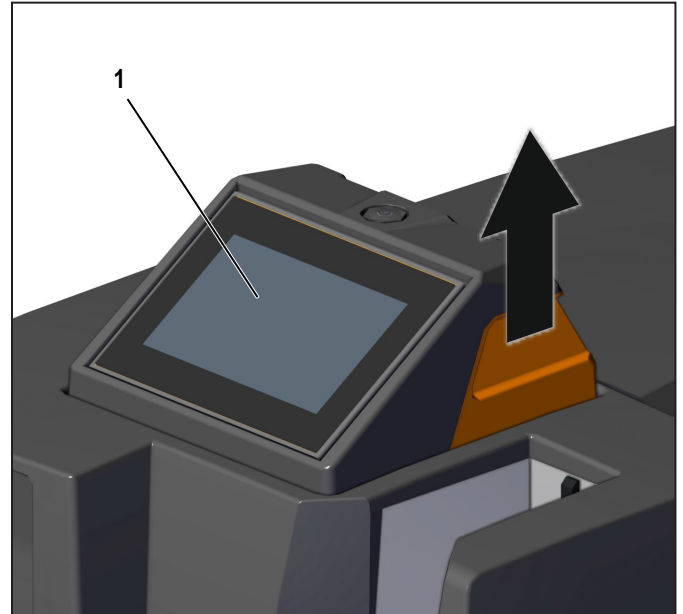

Figure 4.5 Ecran tactile dans la position „Commande Petit côté“

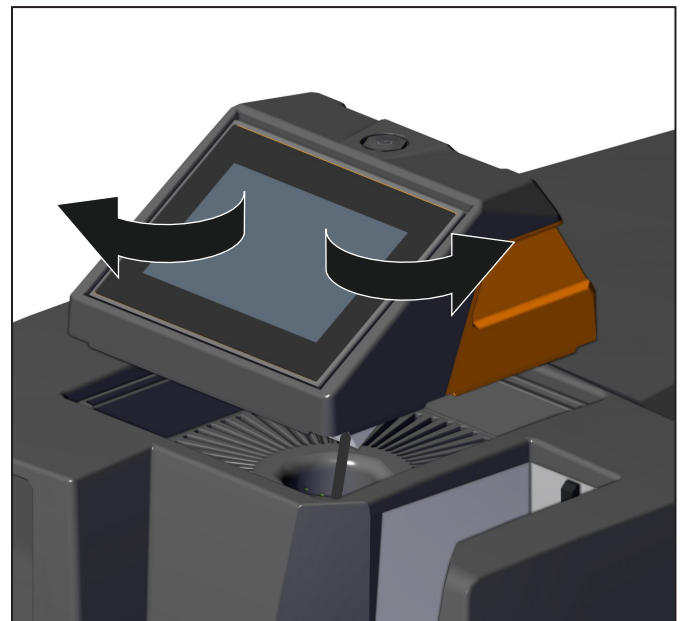

Figure 4.6 Ecran tactile tiré vers le haut

- ▶ Pivotez l'écran tactile de 90° vers la gauche ou vers la droite et laissez-le s'enclencher de nouveau.

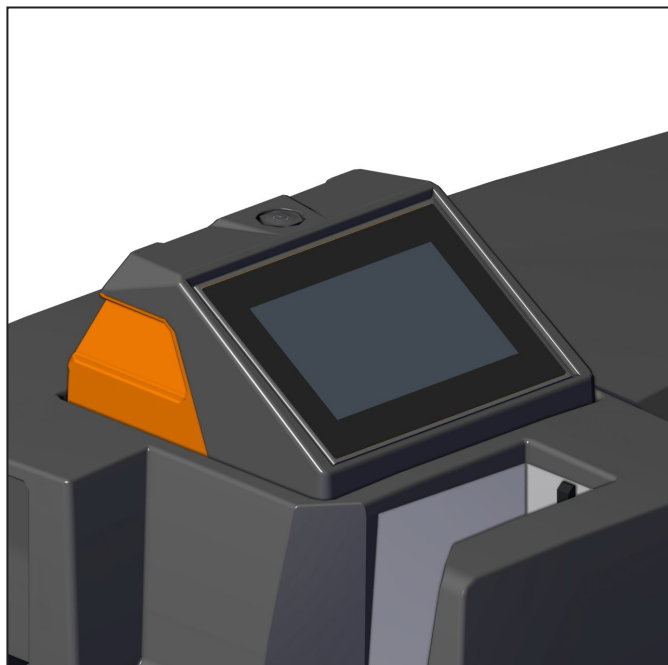



Figure 4.7 Ecran tactile dans la position „Commande Grand côté“

## 4.6 Brancher l'imprimante

|   |  |
|---|--|
|  | <b>DANGER</b>  |
|   | <p><b>Avertissement signalant une tension électrique !</b></p> <ul style="list-style-type: none"> <li>▶ Assurez-vous que la tension secteur utilisée correspond à celle indiquée sur la plaque signalétique de l'imprimante.</li> <li>▶ Branchez l'imprimante sur une prise correctement mise à la terre et protégée individuellement par fusible.</li> <li>▶ Ne branchez <b>pas</b> l'imprimante sur une prise électrique reliée à un interrupteur ou une minuterie.</li> <li>▶ Lorsque vous utilisez une rallonge, assurez-vous que la valeur du courant nominal de l'imprimante ne dépasse pas l'ampérage de la rallonge.</li> <li>▶ Lorsque vous connectez l'imprimante à l'alimentation électrique, assurez-vous que l'installation du bâtiment est protégée par un fusible approprié.</li> </ul> |

|   |  |
|---|--|
|  | <b>DANGER</b>  |
|   | <p><b>Avertissement signalant un danger d'électrocution et d'incendie dû à des cordons d'alimentation endommagés !</b></p> <ul style="list-style-type: none"> <li>▶ Assurez-vous que le cordon d'alimentation n'est pas endommagé.</li> <li>▶ Laissez le cordon d'alimentation dans son état d'origine.</li> <li>▶ Ne placez pas le moindre objet sur le cordon d'alimentation.</li> <li>▶ Assurez-vous que le câble ne présente pas de points de pliage et de cou dage.</li> <li>▶ Ne retirez pas la fiche de la prise en tirant sur le câble.</li> </ul> |

### 4.6.1 Connexion câblée

L'imprimante peut être connectée à un PC via le câble USB ou au réseau local via le câble réseau (voir le chapitre 3.1.2 sur la page 14).

- ▶ Branchez l'imprimante sur une prise de courant située à proximité.
- ▶ Assurez-vous que la prise de courant est facilement accessible.
- ▶ Assurez-vous que les fiches sont correctement insérées dans la prise de raccordement de l'imprimante et dans la prise de courant.
- ▶ Posez les câbles de façon à éviter toute source de trébuchement.



Ne connectez pas le câble USB avant d'avoir installé le logiciel de marquage M-Print® PRO.

### 4.6.2 Connexion sans fil

L'imprimante peut être connectée au réseau local via la clé USB WLAN (voir le chapitre 3.1.2 sur la page 14).

## 4.7 Mettre en marche l'imprimante / Passer au mode Veille

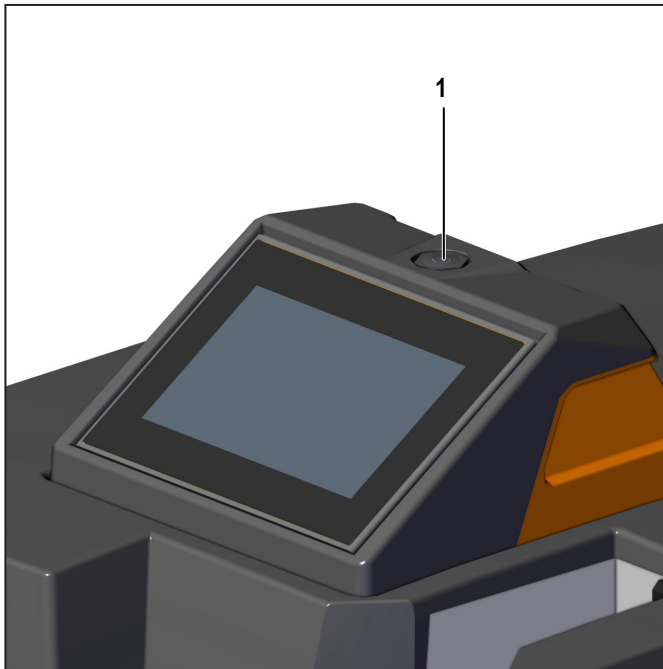

Figure 4.8 Mettre en marche l'imprimante

1 Bouton de veille

### 4.7.1 Mise sous tension

- ▶ Allumez l'imprimante à l'aide de l'interrupteur principal situé au dos de l'appareil (voir le chapitre 3.1.2 sur la page 14).

Le bouton de veille s'allume en vert :

- L'imprimante est prête à fonctionner.
- L'imprimante n'a aucune tâche d'impression en cours.

Le bouton de veille s'allume en orange :

- L'imprimante se trouve dans le mode veille.
- L'imprimante traite une tâche d'impression en cours.

### 4.7.2 Passer au mode Veille

- ▶ Appuyez sur le bouton de veille (1) pendant trois secondes pour faire passer l'imprimante en mode veille.

Le bouton de veille s'allume en orange. Désormais, seule la tête d'impression, y compris la commande, est encore alimentée en courant. Cela permet d'alimenter en encre la tête d'impression et d'éviter ainsi qu'elle ne se dessèche.

## MISE EN GARDE

### Dompage matériel !

Éteindre l'imprimante à l'aide de l'interrupteur principal situé au dos de l'appareil peut avoir pour effet que les buses d'encre risquent de se boucher. Un nettoyage automatique après la remise en marche de l'imprimante sera nécessaire.

- ▶ N'éteignez pas l'imprimante.
- ▶ Maintenez l'imprimante en mode veille.
- ▶ Si l'imprimante reste hors service pendant plus de 3 semaines, faites passer l'imprimante en mode d'arrêt (voir le menu principal **Maintenance**)

## 4.8 Installer les cartouches d'encre

|  |                  |
|--|------------------|
|  | <b>ATTENTION</b> |
| <p><b>Mise en garde contre des blessures aux mains dues à des objets pointus !</b></p> <p>Ouvrez avec précaution le clapet du réservoir d'encre, pour éviter toute blessure par perforation.</p> |                  |

Il n'y a pas de cartouches d'encre dans l'imprimante lors de la livraison.

- ▶ Observez les remarques suivantes :
  - N'ouvrez l'emballage de la cartouche d'encre que juste avant de l'installer dans l'imprimante.
  - Les nouvelles cartouches d'encre sont recouvertes d'un film de protection sur l'orifice de sortie de l'encre. N'enlevez pas ce film de protection. Le film de protection est perforé lors de l'insertion de la cartouche d'encre et reste sur la cartouche d'encre.
  - Ne tentez pas de secouer, de démonter ou de remplir les cartouches d'encre.
  - Stockez les cartouches d'encre non ouvertes dans un endroit frais et sec (température recommandée : 4°C). Avant d'être utilisées, les cartouches d'encre doivent être réchauffées jusqu'à température ambiante pendant au moins 3 heures.

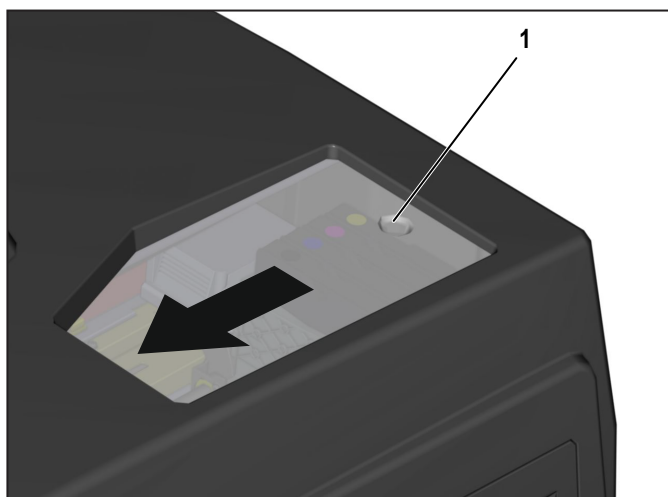

Figure 4.9 Ouvrir le couvercle du réservoir d'encre

- ▶ Poussez le couvercle du réservoir d'encre (1) dans le sens de la flèche.
- ▶ Enlevez les 4 capuchons protecteurs bleus situés sur les orifices d'alimentation en encre.
- ▶ Ne touchez jamais l'orifice d'alimentation en encre.

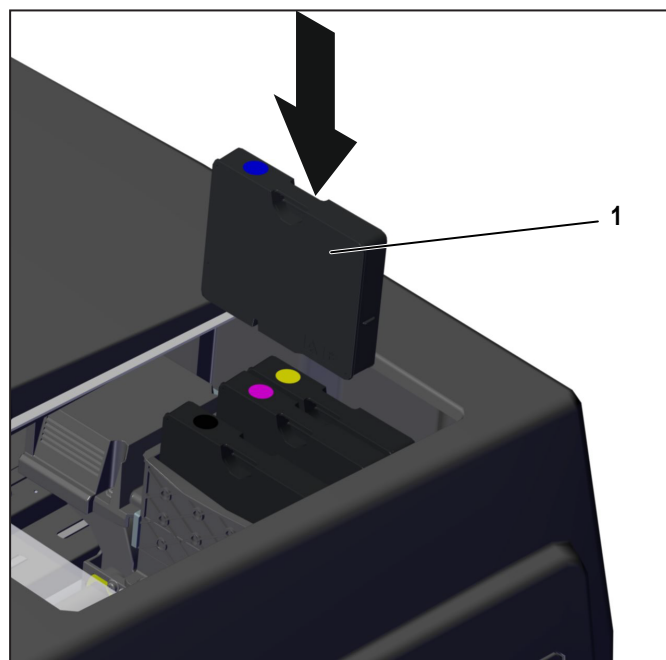

Figure 4.11 Installer la cartouche d'encre (exemple : Cartouche d'encre Cyan)

- ▶ Placez chaque cartouche d'encre (1) dans la position prévue. Veiller à ce que chaque cartouche d'encre s'enclenche correctement.
- ▶ Fermez le couvercle du réservoir d'encre.

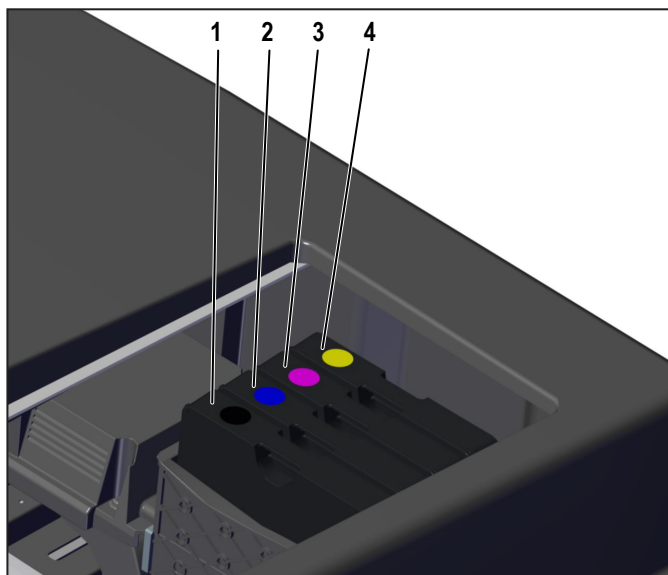

Figure 4.10 Positions des cartouches d'encre

- 1 Cartouche d'encre noire
- 2 Cartouche d'encre Cyan
- 3 Cartouche d'encre Magenta
- 4 Cartouche d'encre jaune

### 4.9 Sélection de la langue sur l'écran tactile

Lorsque vous mettez l'imprimante sous tension, le menu principal **Statut du système** est affiché sur l'écran tactile.

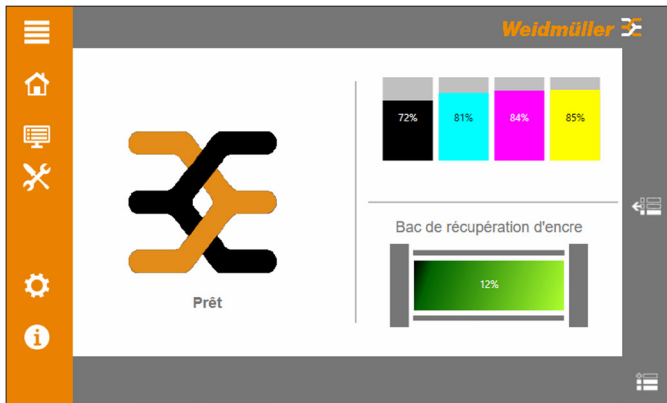

Figure 4.12 Menu principal Statut du système

- ▶ Sélectionnez le menu principal **Paramètres**.
- ▶ Tapez sur le sous-menu **Langue**.



Figure 4.13 Sous-menu Langue

- ▶ Sélectionnez la langue souhaitée.
- La langue est modifiée sans avoir à redémarrer la commande.

### 4.10 Installation du logiciel de marquage M-Print® PRO

Le système de marquage est conçu pour les systèmes d'exploitation Microsoft Windows® (version 32 bits / version 64 bits).

▶ Faites exécuter l'installation par du personnel qualifié. Réaliser cette opération nécessite de disposer des droits d'administrateur. Vous trouverez de plus amples informations sur le logiciel de marquage dans le manuel d'utilisation M-Print® PRO.

Le logiciel M-Print® PRO peut être téléchargé gratuitement sur Internet via la boutique en ligne (<https://eshop.weidmuller.com>).

Saisir la désignation de l'article ou la référence de l'article 1905490000 dans la barre de recherche permet d'ouvrir la page de l'article. Sous l'option de menu "Assistance logicielle", vous trouverez un lien de téléchargement vers la version actuelle.

- ▶ Lancez le programme téléchargé.



Figure 4.14 Installation - Réglage langue M-Print® PRO

- ▶ Cliquez sur la langue souhaitée.
- ▶ Cliquez sur **DEMARRAGE DE L'APPLICATION**.



Figure 4.15 Installation - Menu de démarrage M-Print® PRO

► Cliquez sur **LOGICIEL**.



Figure 4.16 Logiciel d'installation M-Print® PRO

► Cliquez sur **M-Print® PRO (MULTI LANGUES)**.

► Sélectionnez la langue souhaitée.

Le processus d'installation démarre automatiquement. L'assistant d'installation apparaît.

► Cliquez sur le bouton **Suivant**.

Les termes du contrat de licence sont affichés.

► Acceptez les termes du contrat de licence, puis cliquez sur le bouton **Suivant**.

► Choisissez le type d'installation :

| Type d'installation | Description   |
|---------------------|---|
| Par défaut          | Le logiciel de marquage M-Print® PRO est installé avec ses composants les plus courants.                                    |
| Personnalisée       | Le logiciel de marquage M-Print® PRO est installé et vous pouvez sélectionner / désélectionner des modules supplémentaires. |
| Complète            | Le logiciel de marquage M-Print® PRO et tous les modules supplémentaires sont automatiquement installés.                    |
| Réseau              | Le logiciel de marquage M-Print® PRO est installé et peut être utilisé par plusieurs utilisateurs.                          |

► Cliquez sur **Par défaut** si vous souhaitez par exemple installer le logiciel avec ses fonctions par défaut.

► Cliquez sur **Installer**.

L'état d'avancement de l'installation est indiqué par la barre de progression.

► Une fois l'installation terminée, cliquez sur le bouton **Terminer**.

#### 4.10.1 M-Print® PRO - Configurer une installation monoposte

Il est nécessaire d'utiliser la version monoposte dès lors que la commande est effectuée depuis un PC. Le logiciel de marquage M-Print® PRO est installé sur le PC.



Faites exécuter l'installation monoposte et la configuration par du personnel qualifié. Vous trouverez des informations sur la configuration dans le manuel d'utilisation du logiciel M-Print® PRO et dans le document `printerse-tup.pdf`.

#### 4.10.2 M-Print® PRO - Configurer une installation réseau

Il est nécessaire d'installer la version réseau du logiciel de marquage M-Print® PRO dès lors que plusieurs utilisateurs doivent travailler avec ce logiciel dans un réseau. Au lieu d'installer le logiciel M-Print® PRO sur chacun des ordinateurs, il vous suffit d'installer le logiciel de manière centralisée, sur un serveur ou un ordinateur central. Les PC

clients accèdent au logiciel M-Print® PRO via des chemins réseau partagés.



Faites exécuter l'installation réseau et la configuration par du personnel qualifié. Réaliser cette opération nécessite de disposer des droits d'administrateur.

Vous trouverez des informations sur la configuration dans le document `printersetup.pdf`.

## 4.11 Configuration et ajustement d'une carte MultiCard pour l'imprimante

Pour définir la position d'impression correcte d'une carte MultiCard et compenser les modifications physiques qui y ont été apportées, vous devez procéder à certains réglages à l'aide du logiciel de marquage M-Print® PRO. Vous trouverez la description exacte dans le manuel d'utilisation du logiciel de marquage M-Print® PRO.

## 4.12 Réalisation d'un test d'impression

Après avoir allumé l'imprimante, vous pouvez exécuter un test d'impression.

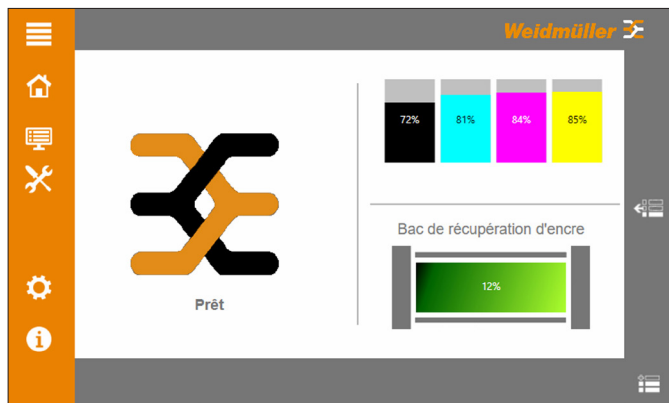

Figure 4.17 Écran tactile - Menu principal Statut du système

- ▶ Sélectionnez dans le menu principal **Tâches** le sous-menu **Tâches d'impression en version de démonstration**.
- ▶ Choisissez le gabarit correspondant à la carte MultiCard fournie.

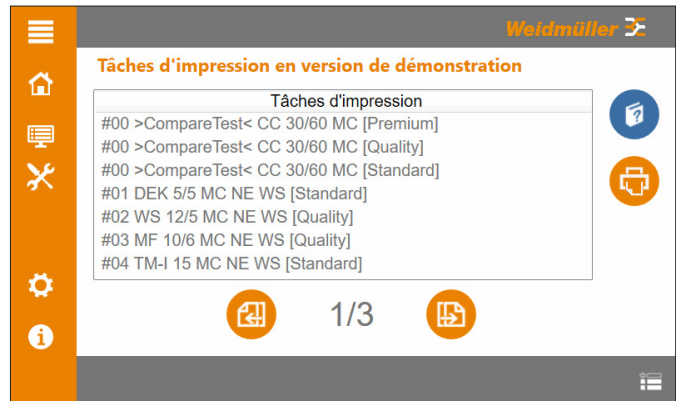



Figure 4.18 Sous-menu Tâches d'impression en version de démonstration

- ▶ Insérez la carte MultiCard sélectionnée dans le bac d'insertion.
- ▶ Cliquez sur **Impression** pour lancer le processus d'impression.

## 5 Utilisation

### 5.1 Remarques d'utilisation

|   |  |
|---|--|
|  | <b>ATTENTION</b>   |
|   | <b>Avertissement : risque d'écrasement !</b><br>N'utilisez pas l'imprimante sans son boîtier. De même, ne placez jamais les mains dans ses ouvertures alors qu'elle est en fonctionnement. |

|   |  |
|---|--|
|  | <b>ATTENTION</b>   |
|   | <b>Avertissement : démarrage automatique !</b><br>L'imprimante peut démarrer à tout moment et sans préavis, dès qu'une tâche d'impression est transmise via le réseau. |

|   |  |
|---|--|
|  | <b>ATTENTION</b>   |
|   | <b>Avertissement : surface très chaude !</b><br>Tout contact avec des composants du réceptacle de sortie et cartes très chauds peut provoquer des brûlures.<br>► Assurez-vous que tous les composants ont refroidi à température ambiante avant de procéder à tous travaux sur le réceptacle de sortie.<br>► Laissez les cartes refroidir avant de les extraire du réceptacle de sortie. |

|   |
|---|
| <b>MISE EN GARDE</b>  |
| <b>Domage matériel !</b><br>L'utilisation d'une encre périmée réduit la qualité d'impression et risque d'endommager l'imprimante. |

- Observez les remarques suivantes :
- Évitez de boucher ou de recouvrir les ouvertures ménagées dans le boîtier de l'imprimante.
  - N'insérez pas d'objets indésirables dans ces ouvertures.
  - Veillez à ce qu'aucun liquide ne pénètre dans l'imprimante.
  - N'éteignez pas l'imprimante ! L'imprimante passe automatiquement en mode Veille.  
Les paramètres de fonctionnement restent en mémoire aussi longtemps que l'imprimante est allumée.

Ces paramètres garantissent, entre autres, le nettoyage optimal de la tête d'impression.

#### 5.1.1 Temps d'arrêt prolongé

Si l'imprimante est éteinte ou hors tension ou si elle n'est pas utilisée, les buses d'encre risquent de se boucher au bout de quelque temps.

- Laissez l'imprimante allumée si vous ne l'utilisez pas pendant 3 semaines environ.
- Remplacez les cartouches d'encre par des cartouches de fluide si vous n'utilisez pas l'imprimante pendant plus de trois semaines (voir le chapitre 8 sur la page 56).

Le fluide garantit que les éléments transporteurs d'encre (par exemple les conduites et les buses) ne se dessèchent pas.

#### 5.1.2 Conservation des encres

Le retrait des cartouches d'encre peut causer des fuites au niveau de la liaison entre la cartouche d'encre et le dispositif encreur, provoquant ainsi la défaillance du système d'alimentation en encre.

- Ne sortez une cartouche d'encre que si elle est vide ou que sa date limite d'utilisation a expiré.
- N'utilisez pas d'encre dont la date limite d'utilisation a expiré. Lorsque la date limite d'utilisation de l'encre approche, un message est affiché sur l'écran tactile. Remplacez la cartouche d'encre spécifiée (voir le chapitre 6.4 sur la page 43).
- N'utilisez que des produits ayant été fabriqués ou homologués par (M-Print® PRO, cartes MultiCard/MetalliCard et cartouches d'encre). Dans le cas contraire, Weidmüller n'assume aucune responsabilité quant à la qualité et la longévité des impressions.



Les défaillances de l'imprimante et les dommages causés par l'utilisation d'accessoires et de consommables non approuvés et impropres sont exclus de la garantie.

## 5.2 Insertion de cartes MultiCard/MetalliCard

### MultiCard

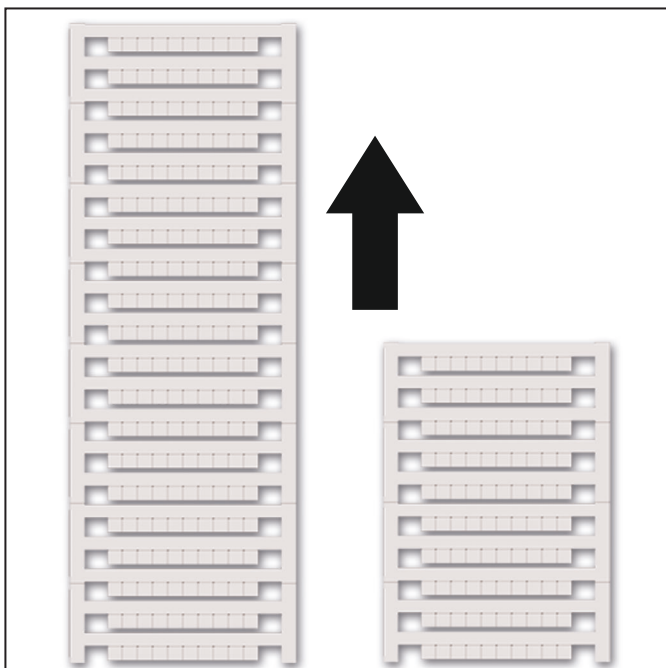

Figure 5.1 Sens d'insertion des cartes MultiCard

Les cartes MultiCard peuvent être insérées directement sans manipulation préalable.

- Insérez la carte MultiCard de sorte que le côté avec la bande fermée soit dirigé vers l'imprimante.

### MetalliCard

- Enlevez le film de protection de la carte MetalliCard.
- Nettoyez la carte MetalliCard avec un chiffon humide (apprêt CC-M - 2068020000).
- Tenez la MetalliCard par les côtés afin de l'insérer dans le cartouche. Ne touchez pas la zone imprimable, sinon vous risquez de réduire la qualité d'impression.

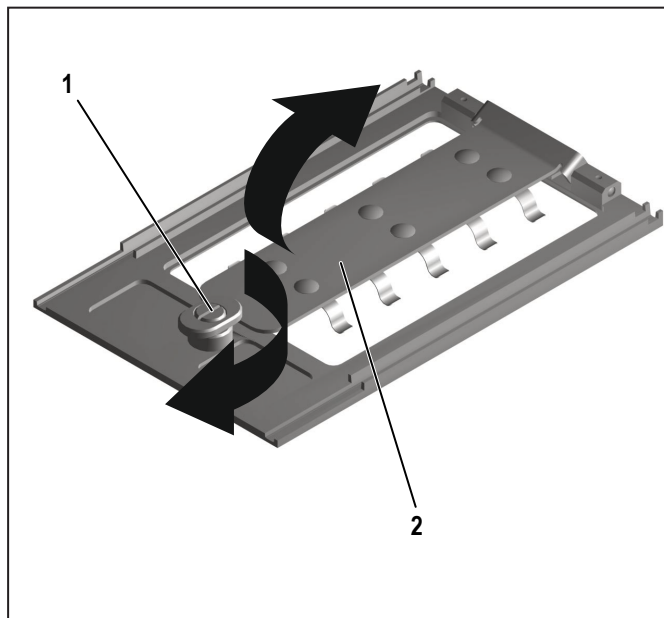

Figure 5.2 Ouvrir le cartouche

- Actionnez le verrou (1) du cartouche et relevez la barre (2).

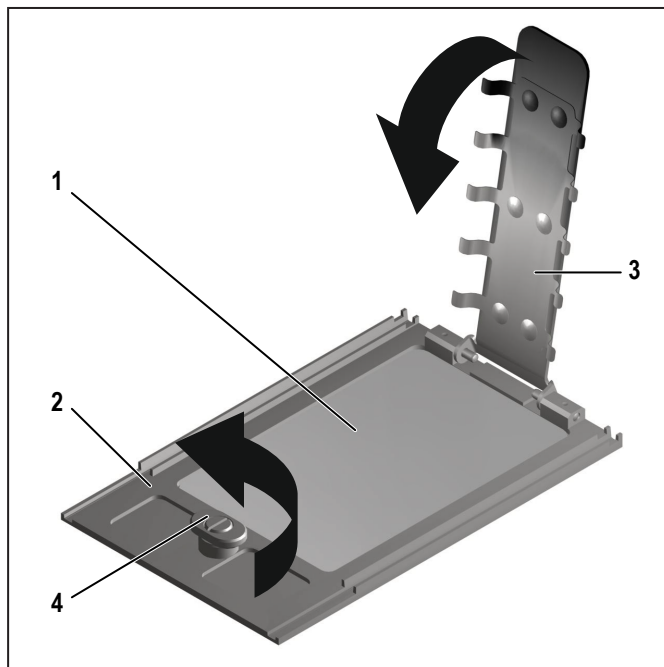

Figure 5.3 Insertion d'une carte MetalliCard dans le cartouche

- Insérez la carte MetalliCard (1) dans le cartouche (2).
- Abaissez la barre (3), puis fermez le verrou (4).

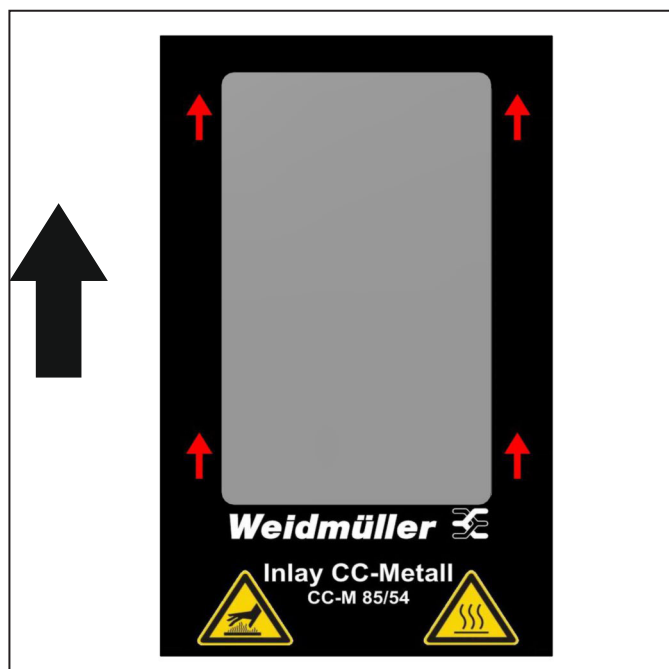

Figure 5.4 Sens d'insertion des cartes MetalliCard

### 5.2.1 Traitement d'une pile de cartes MultiCard



- Seules les cartes MultiCard peuvent être insérées par pile.
- Vous pouvez insérer dans le réceptacle une pile de 50 cartes MultiCard au maximum. La hauteur de la pile ne doit pas excéder 50 cartes MultiCard.
- Ne mélangez **pas** des demi-MultiCard et des cartes MultiCard complètes au sein d'une même pile.
- Les demi-MultiCard ne peuvent **pas** être empilées dans le réceptacle de sortie.

- ▶ Insérez la pile de cartes MultiCard (1) dans le réceptacle (2), dans le sens d'insertion indiqué plus haut.

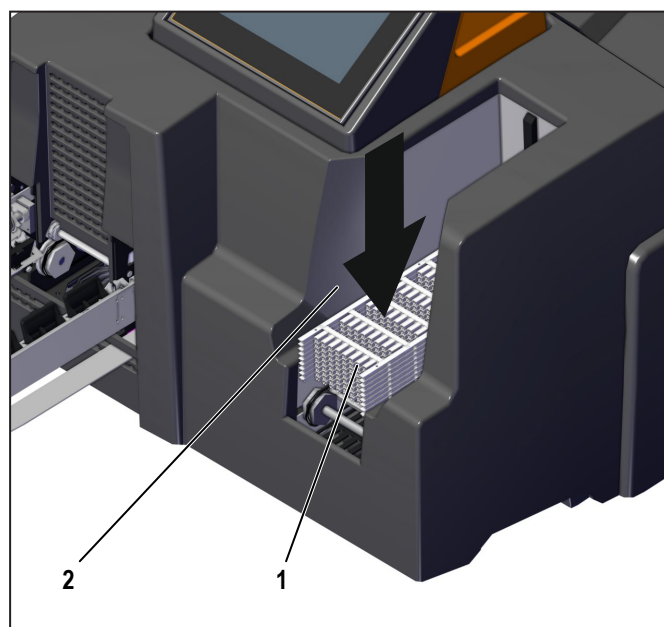

Figure 5.5 Insertion d'une pile de cartes MultiCard

### 5.2.2 Traitement d'une seule carte MetalliCard

- ▶ Placez une seule carte MetalliCard (1) dans le sens de la flèche sur les courroies de transport (2).

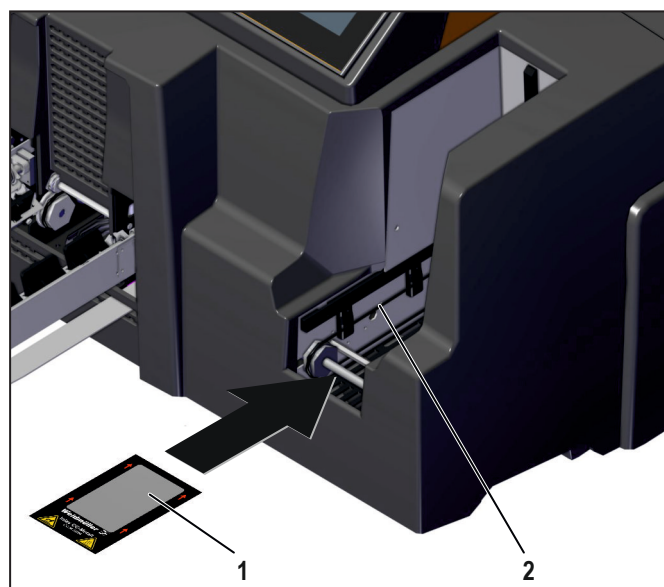

Figure 5.6 Insertion d'un seul cartouche MetalliCard

Les cartes MultiCard individuelles peuvent être insérées de la même manière que pour le traitement des cartes MetalliCard individuelles.

## 5.3 Réglages logiciels

Le logiciel de marquage M-Print® PRO permet d'assigner et de calibrer l'imprimante.



Pour déterminer les réglages, il faut imprimer une carte MultiCard. Lors de cette opération, la carte MultiCard n'est pas durcie. Une fois nettoyée à l'eau froide, la carte MultiCard imprimée peut être réutilisée.

Vous trouverez de plus amples informations sur les réglages dans le manuel d'utilisation du logiciel de marquage M-Print® PRO.

## 5.4 Calibrage automatique

Dans le logiciel de marquage M-Print® PRO, vous pouvez sélectionner l'option utilisée pour le calibrage automatique des cartes MultiCard.



Vous trouverez de plus amples informations sur les réglages dans le manuel d'utilisation du logiciel de marquage M-Print® PRO.

## 5.5 Impression de cartes MultiCard/Metalli-Card

- ▶ Démarrez le logiciel de marquage M-Print® PRO.
- ▶ Sélectionnez la carte MultiCard/MetalliCard requise.
- ▶ Entrez le texte ou insérez l'image ou le code à barres que vous souhaitez imprimer.
- ▶ Insérez une carte MultiCard/MetalliCard ou une pile de cartes MultiCard.
- ▶ Commencez à imprimer avec M-Print® PRO.

Vous pouvez aussi sauvegarder la tâche d'impression M-Print® PRO sur une clé USB et la connecter au port USB de l'imprimante.

La tâche d'impression est alors sélectionnée sur l'écran tactile et démarrée ensuite (voir commande sur l'écran tactile, dans le sous-menu **Tâches d'impression Clé USB**).



Vous trouverez de plus amples informations sur l'impression dans le manuel d'utilisation du logiciel de marquage M-Print® PRO.

### 5.5.1 Réglages de durcissement/niveau de chauffage

Les réglages de durcissement des cartes MultiCard et MetalliCard diffèrent et s'appliquent automatiquement.

Vous pouvez régler une intensité de durcissement plus ou moins élevée. Suite à son refroidissement, contrôlez chaque carte MultiCard ou MetalliCard pour vous assurer de sa résistance au maculage et aux rayures.



Vous trouverez de plus amples informations sur le réglage fin du niveau de chauffage dans le manuel d'utilisation du logiciel de marquage M-Print® PRO.

### 5.5.2 Sélectionner la qualité d'impression

La qualité d'impression est influencée par trois paramètres différents : Résolution, Profil de couleur et Préchauffage.

#### Résolution

| Niveau de qualité               | Résolution / application   |
|---------------------------------|--|
| Impression rapide               | 300 dpi, impression simple:<br>Impression avec rapidité d'impression max.                                      |
| Impression de qualité Texte     | 600 dpi, impression simple:<br>Impression de données alphanumériques   |
| Impression de qualité Graphique | 600 dpi, impression triple:<br>impression de graphiques  |
| Impression Premium              | 1200 dpi, impression double (MultiCard),<br>impression triple (MetalliCard):<br>Impression de qualité optimale |

#### Profil de couleur

Texte, Image, Optimisé

#### Préchauffage

Activer/Désactiver le préchauffage, Réglage de la durée de préchauffage

L'imprimante imprime avec le profil de couleur CMYK. La chaleur résiduelle générée pendant le processus d'impression est utilisée pour préchauffer les cartes qui se trouvent dans le bac d'insertion. Plus les cartes sont préchauffées longtemps, plus la qualité d'impression est élevée. La durée de préchauffage des cartes est configurée dans le logiciel de marquage M-Print® PRO.

Vous avez le choix entre l'impression rapide (éventuellement sans durée de préchauffage), l'impression de qualité

Texte, l'impression de qualité Graphique et l'impression Premium (pour des durées de préchauffage plus longs pour chaque carte individuelle).



Vous trouverez de plus amples informations pour la détermination de la qualité d'impression dans le manuel d'utilisation du logiciel de marquage M-Print® PRO.

## 5.6 Réglages sur l'écran tactile

L'écran tactile peut pivoter horizontalement de 90° et 180° et peut être bloqué dans trois positions (voir le chapitre 4.5 sur la page 24). Il dispose d'un écran couleur 7 pouces avec des symboles, des images, des codes web et QR, des éléments de commande et des widgets.

L'écran tactile offre une commande avancée de l'imprimante et un suivi des tâches d'impression avec des informations sur les paramètres de l'imprimante et les tâches d'impression ainsi que des fonctions d'aide animées pour le fonctionnement, la maintenance et les travaux d'entretien.

Les réglages suivants sont effectués sur l'écran tactile :

- Régler la langue souhaitée pour l'écran tactile,
- Visualiser, imprimer et supprimer les tâches d'impression,
- Imprimer des modèles,
- Obtenir des informations sur l'imprimante, telles que Niveau de remplissage des cartouches d'encre, Invitations à l'exécution de travaux de maintenance,
- Exécuter des processus de maintenance.

### 5.6.1 Statut du système

Le statut actuel de l'imprimante est affiché dans le menu principal **Statut du système** : État de disponibilité, Niveau de remplissage des cartouches d'encre et du réservoir de récupération d'encre, Tâches d'impression en cours.

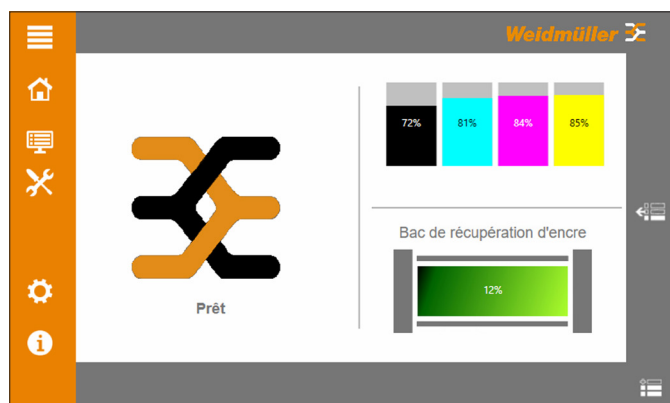

Figure 5.7 Menu principal Statut du système

- Tapez sur **Afficher les tâches d'impression**.

Jusqu'à 50 tâches d'impression qui sont actuellement chargées sont affichées.

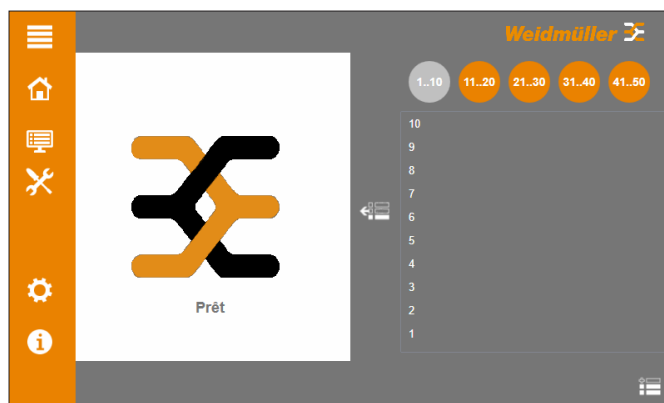

Figure 5.8 Tâches d'impression en cours

### 5.6.2 Tâches actuelles

Le sous-menu Tâches actuelles affiche les tâches d'impression dans M-Print® PRO qui ont été envoyées à l'imprimante. Il est possible de modifier l'ordre de priorité des tâches d'impression. Il est possible de supprimer des tâches d'impression. Les statuts actuels des tâches d'impression sont affichés.



Figure 5.9 Sous-menu Tâches actuelles

### 5.6.3 Historique des tâches d'impression

Le sous-menu **Historique des tâches d'impression** affiche les tâches d'impression qui ont été exécutées. Les tâches d'impression déjà exécutées peuvent être imprimées à plusieurs reprises.

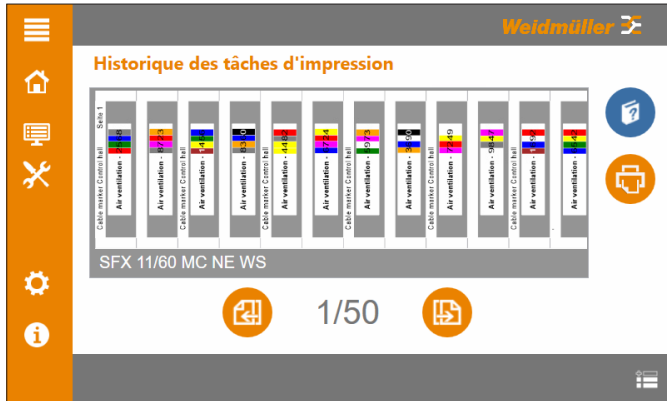

Figure 5.10 Sous-menu Historique des tâches d'impression



Figure 5.12 Sous-menu Tâches d'impression Clé USB

### 5.6.4 Tâches d'impression en version de démonstration

Le sous-menu **Tâches d'impression en version de démonstration** affiche des tâches d'impression préconfigurées, à des fins de démonstration. Les tâches d'impression préconfigurées peuvent être imprimées.

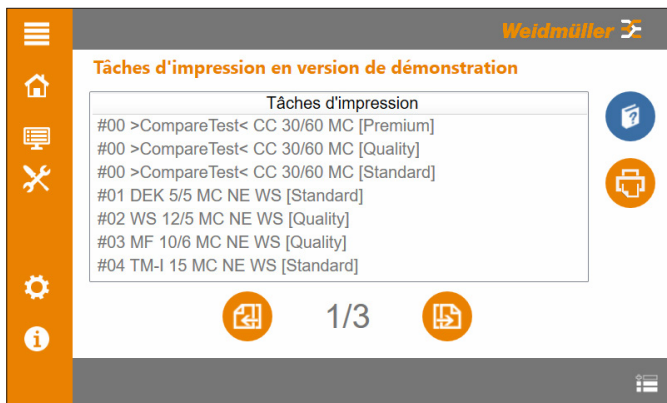

Figure 5.11 Sous-menu Tâches d'impression en version de démonstration

### 5.6.5 Tâches d'impression Clé USB

Dans le sous-menu **Tâches d'impression Clé USB**, il est possible d'exporter des tâches d'impression dans M-Print® PRO et de les mémoriser sur une clé USB. La clé USB est connectée à l'imprimante. Les tâches d'impression sont listées et peuvent être exécutées.

- ▶ Exportez les tâches d'impression dans M-Print® PRO sur une clé USB.



Vous trouverez de plus amples informations sur l'exportation de tâches d'impression dans le manuel d'utilisation du logiciel de marquage M-Print® PRO.

- ▶ Connectez la clé USB à l'imprimante. Les tâches d'impression stockées sur la clé USB sont lues.

### 5.6.6 Interfaces / Paramètres Ethernet



Faites exécuter l'installation par du personnel qualifié. Réaliser cette opération nécessite de disposer des droits d'administrateur.

Le sous-menu **Paramètres Ethernet** permet d'établir la communication au réseau, via un câble LAN.

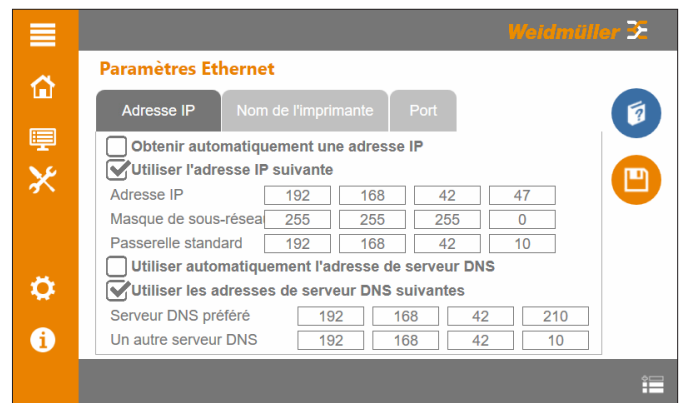

Figure 5.13 Sous-menu Paramètres Ethernet

### Adresse IP

Vous pouvez activer soit l'assignation dynamique de l'adresse (DHCP) **Obtenir automatiquement une adresse IP**, soit l'assignation statique de l'adresse **Utiliser l'adresse IP suivante**.

Assignation dynamique de l'adresse IP (DHCP) :

- Le serveur DHCP doit être accessible dans le réseau.
- L'adresse IP et le masque de sous-réseau sont automatiquement obtenus du serveur.
- Dans le cas d'une affectation dynamique de l'adresse, il se peut que l'imprimante ait une adresse IP différente à chaque redémarrage.

Assignation statique de l'adresse IP :

- L'adresse IP et le masque de sous-réseau saisis sont des valeurs statiques qui ne changent pas pour l'imprimante.
- Les données de l'adresse IP et du masque de sous-réseau doivent être saisies manuellement.

- ▶ Sélectionnez le type d'assignation de l'adresse IP.

Vous pouvez soit obtenir automatiquement l'adresse de serveur DNS (activation : **Utiliser automatiquement l'adresse de serveur DNS**), soit saisir manuellement l'adresse de serveur DNS (activation : **Utiliser les adresses de serveur DNS suivantes**).

- ▶ Sélectionnez la référence de l'adresse de serveur DNS.

### Nom de l'imprimante

Le nom par défaut de l'imprimante correspond toujours à son numéro de série. Vous pouvez lui attribuer un autre nom, en particulier afin de l'identifier plus facilement.

- ▶ Pour cela, entrez un nouveau nom via le clavier virtuel et confirmez votre saisie.

### Port

Le port prédéfini est "8181". Vous pouvez modifier le port en fonction du protocole réseau.

- ▶ Pour cela, entrez le port via le clavier virtuel et confirmez votre saisie.
- ▶ Tapez sur **Enregistrer** pour enregistrer les réglages effectués.

## 5.6.7 Interfaces / Paramètres WIFI



Faites exécuter l'installation par du personnel qualifié. Réaliser cette opération nécessite de disposer des droits d'administrateur.

Le sous-menu **Paramètres WIFI** permet d'établir la communication au réseau, via WLAN.



Figure 5.14 Sous-menu Paramètres WIFI

### WiFi

Les réseaux WLAN disponibles sont listés dans la liste de sélection **Sélectionner le réseau ...**.

- ▶ Sélectionnez le réseau WLAN.
- ▶ Saisissez le nom d'utilisateur et le mot de passe pour le réseau WLAN sélectionné.
- ▶ Tapez sur l'élément de fonction **Connecter**.



Paramètres pour l'adresse IP, le nom de l'imprimante et le port, voir le chapitre 5.6.6 sur la page 36.

- ▶ Tapez sur **Enregistrer** pour enregistrer les réglages effectués.

## 5.6.8 Interfaces / Connexion USB



Faites exécuter l'installation par du personnel qualifié. Réaliser cette opération nécessite de disposer des droits d'administrateur.

Le sous-menu **Connexion USB** permet d'établir la communication au réseau, via une connexion USB

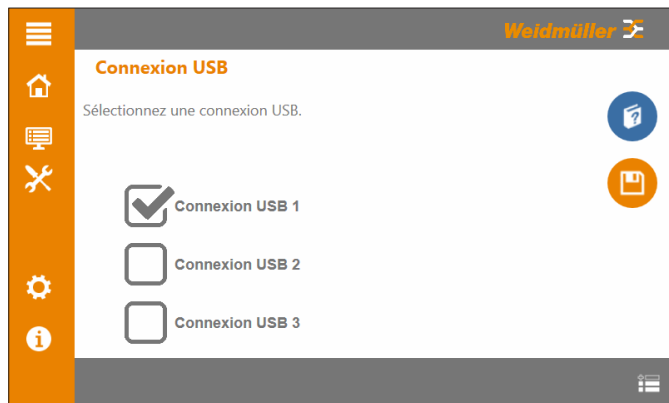

Figure 5.15 Sous-menu Connexion USB

Les tâches d'impression peuvent être envoyées du PC via l'interface „USB“ à 3 imprimantes au maximum (configuration des interfaces USB sur le PC, voir „Manuel d'utilisation M-Print® PRO“).

- ▶ Configurez la connexion USB dans M-Print® PRO et activez la connexion USB correspondante („Connexion USB 1“, „Connexion USB 2“ ou „Connexion USB 3“).
- ▶ Tapez sur **Enregistrer**, pour enregistrer les réglages effectués.

## 5.6.9 Langue

Le sous-menu **Langue** vous permet de régler la langue d'affichage sur l'interface utilisateur.



Figure 5.16 Sous-menu Langue

- ▶ Sélectionnez la langue souhaitée.
- La langue est modifiée sans avoir à redémarrer la commande.

## 5.6.10 Paramètres avancés

Le sous-menu **Paramètres avancés** est utilisé pour effectuer les réglages de sécurité et les réglages de l'imprimante.



Figure 5.17 Sous-menu Paramètres avancés

### Sécurité

Vous pouvez activer ou désactiver les réglages suivants :

- **Autoriser la connexion USB**  
Active la communication PC / Imprimante via USB (câble USB).
- **Autoriser la connexion Ethernet**  
Active la communication PC / Imprimante via Ethernet (câble LAN).
- **Ports USB externes activés**  
Active la communication PC / Imprimante via WLAN (clé USB WLAN, clé de données USB).
- **Autoriser l'accès au support (Remote desktop activé)**  
Travaux de maintenance par Weidmüller : Permet la commande de l'imprimante via Remote Desktop.
- **Informations système disponibles dans réseau (service Web)**  
Permet d'interroger les paramètres du système après avoir saisi l'adresse IP de l'imprimante dans le navigateur web.
- **Cryptage TLS**  
Sécurité réseau : Active le cryptage TLS (recommandé).

### Imprimante

Les tâches d'impression peuvent être automatiquement supprimées si l'imprimante a été mise hors tension à l'aide de l'interrupteur principal. Après la remise en marche de l'imprimante, il n'y a plus de tâches d'impression dans la liste „Tâches d'impression en cours“.

- ▶ Activez cette fonction si vous souhaitez supprimer des tâches d'impression.
- ▶ Tapez sur **Enregistrer** pour enregistrer les réglages effectués.

### Calibrage

L'image d'impression peut être optimisée par calibrage des têtes d'impression (calibrage des têtes d'impression, voir chapitre 6.5.2 sur la page 45).

### 5.6.11 Connexion Support

Le sous-menu **Connexion Support** permet au service Weidmüller d'accéder aux fonctions et aux données de paramétrage de l'imprimante.



Figure 5.18 Sous-menu Connexion Support

Pour authentifier l'imprimante, le client reçoit un ID de connexion qui doit être saisi une seule fois.

- Contactez le service Weidmüller pour obtenir l'ID de connexion :

Lien web :

[https://www.weidmueller.com/int/company/our\\_company/locations/index.jsp](https://www.weidmueller.com/int/company/our_company/locations/index.jsp)

QR Code :



- Entrez l'ID de connexion au moyen du clavier virtuel.
- Tapez sur **Activer la télémaintenance**.

### 5.6.12 Groupes d'utilisateurs

Le sous-menu **Groupes d'utilisateurs** permet de sélectionner les droits d'accès.



Figure 5.19 Sous-menu Groupes d'utilisateurs

L'imprimante peut être utilisée avec différents droits d'accès. L'opérateur peut choisir entre 3 niveaux d'utilisateur (droits d'accès et niveau d'utilisateur, voir le chapitre 3.2.3 sur la page 17).

- Sélectionner le niveau d'utilisateur.
- Entrez le mot de passe correspondant au moyen du clavier virtuel.



Les mots de passe actuels des 3 niveaux d'utilisateur peuvent être modifiés uniquement par l'administrateur.

### 5.6.13 Informations système

Le sous-menu **Informations système** permet d'obtenir des informations sur les paramètres et les caractéristiques de l'imprimante.

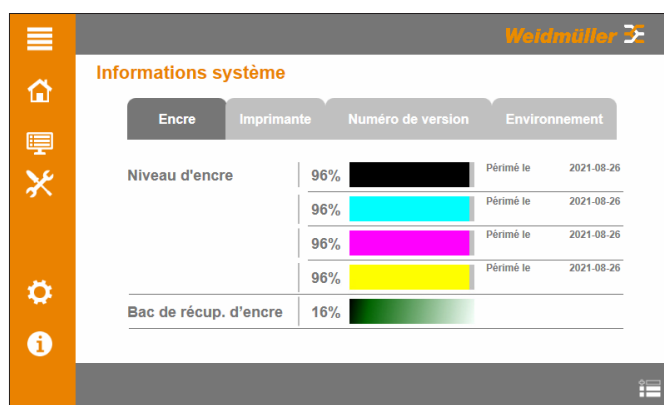



Figure 5.20 Sous-menu Informations système

## 6 Nettoyage et maintenance

### 6.1 Consignes de sécurité

|   |  |
|---|--|
|  | <b>DANGER</b>  |
|   | <b>Danger de mort par électrocution !</b><br>Quels que soient les travaux de maintenance et de nettoyage à effectuer, n'enlevez jamais le boîtier de l'appareil. |

|   |  |
|---|--|
|  | <b>ATTENTION</b>   |
|   | <b>Risque de blessures !</b><br>Portez votre équipement de protection pendant les travaux de maintenance et de nettoyage suivants : <ul style="list-style-type: none"><li>– Nettoyage manuel des têtes d'impression</li><li>– Échange des cartouches d'encre</li><li>– Échange des cartouches d'encre contre des cartouches de fluide</li><li>– Échange du réservoir de récupération d'encre</li></ul> |

|  |
|--|
| <b>MISE EN GARDE</b>   |
| <b>Domage matériel !</b><br>Dommages causés à l'imprimante par des produits de nettoyage agressifs !<br>N'utilisez pas de produits de nettoyage abrasifs ou de solvants pour le nettoyage des surfaces externes et de l'écran tactile. |

### 6.2 Maintenance pilotée par logiciel

Les travaux de maintenance suivants sont exécutés ou assistés sur l'écran tactile, dans le menu principal **Maintenance** :

- Test des buses dans le sous-menu **Test des buses**
- Nettoyage automatique de la tête d'impression dans le sous-menu **Nettoyage de la tête d'impression**
- Préparer l'imprimante pour un stockage prolongé, dans le sous-menu **Temps d'arrêt prolongé**

#### 6.2.1 Test des buses

Dans le sous-menu **Test des buses**, vous pouvez exécuter le test des buses.

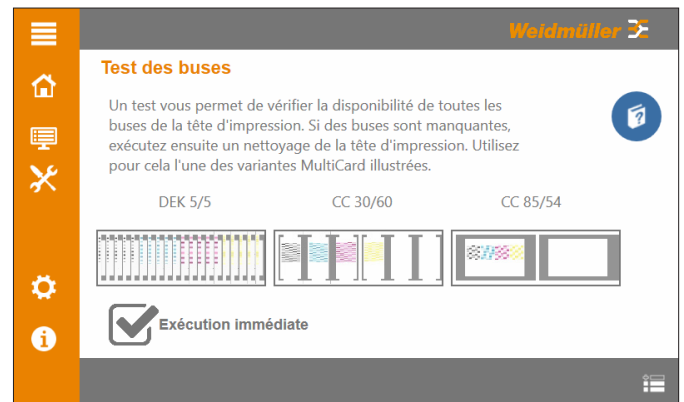

Figure 6.1 Sous-menu Test des buses

Le test des buses permet de vérifier le fonctionnement correct des buses de la tête d'impression. Le test des buses est chargé dans la liste „Tâches actuelles". Le test des buses sera exécuté dès qu'une tâche d'impression en cours sera terminée.

- ▶ Tapez sur la variante MultiCard pour la sélectionner (exemple „CC 30/60“) pour le test des buses.
- ▶ Lorsque vous insérez la MultiCard pour le test des buses, veillez à respecter l'ordre de priorité des MultiCards déjà insérées.

#### Images d'impression après le test des buses

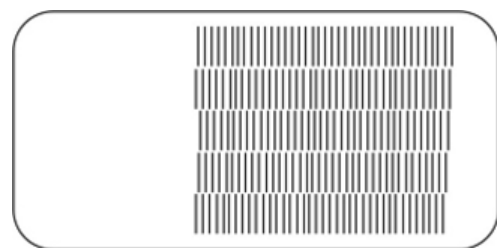

Figure 6.2 Image d'impression : Buses opérationnelles à 100 %

Toutes les buses sont opérationnelles. Le nettoyage de la tête d'impression n'est pas nécessaire.

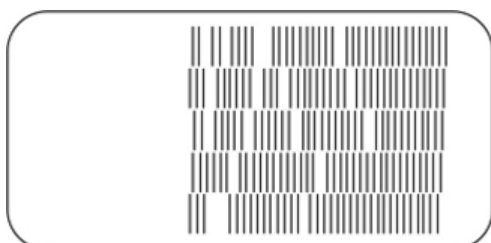

Figure 6.3 Image d'impression : env. 90 % des buses sont opérationnelles

Env. 90 % des buses sont opérationnelles :

- Effectuez le nettoyage de la tête d'impression avec comme réglage **Faible** (voir le chapitre 6.2.2 sur la page 41).

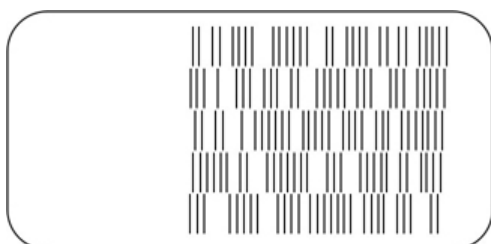

Figure 6.4 Image d'impression : env. 75 % des buses sont opérationnelles

Env. 75 % des buses sont opérationnelles :

- Effectuez le nettoyage de la tête d'impression avec comme réglage **Normal** (voir le chapitre 6.2.2 sur la page 41).



Figure 6.5 Image d'impression : env. 50 % des buses sont opérationnelles

Env. 50 % des buses sont opérationnelles :

- Effectuez le nettoyage de la tête d'impression avec comme réglage **Intensif** (voir le chapitre 6.2.2 sur la page 41).

## 6.2.2 Nettoyage de la tête d'impression



Pendant le nettoyage de la tête d'impression, de l'encre est consommée.

### Niveau de remplissage des cartouches d'encre

Avant d'effectuer le nettoyage d'une tête d'impression sous le réglage **Intensif**, remplacez les cartouches d'encre par des nouvelles cartouches d'encre si le niveau de remplissage est inférieur à 10 %.

### Capacité restante du réservoir de récupération d'encre

Avant d'effectuer le nettoyage d'une tête d'impression, remplacez le réservoir de récupération d'encre si la capacité restante est inférieure à 10 %.

Consommation d'encre lors d'un nettoyage de la tête d'impression :

- Réglage **Faible** env. 0,5 %
- Réglage **Normal** env. 1,0 %
- Réglage **Intensif** env. 7,0 %

Le sous-menu **Nettoyage de la tête d'impression** vous offre la possibilité de faire exécuter un nettoyage automatique des têtes d'impression.

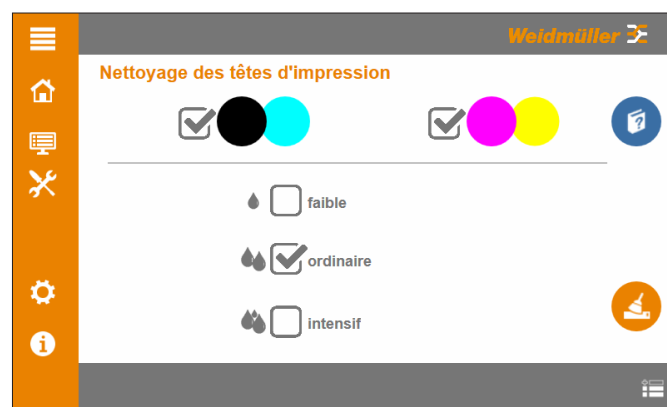

Figure 6.6 Sous-menu Nettoyage de la tête d'impression

- Exécutez un nettoyage automatique de la tête d'impression si le test des buses a montré une qualité d'impression insuffisante.
- Sélectionnez les buses pour le nettoyage de la tête d'impression.
- Sélectionnez l'intensité du nettoyage.

Nettoyez manuellement les têtes d'impression si leur nettoyage automatique n'a pas amélioré l'image d'impression (voir le chapitre 6.3 sur la page 42).

### 6.3 Nettoyage manuel de la tête d'impression

Le nettoyage manuel de la tête d'impression permet d'éliminer les résidus d'encre durcis qui ne se sont pas détachés de la plaque à buses lors du nettoyage automatique de la tête d'impression.

► Attendez que l'imprimante soit à l'arrêt.



Pour le nettoyage des deux têtes d'impression, deux chiffons de nettoyage sont joints au jeu de pièces de rechange (Réf. article 2449710000).

► Utilisez un chiffon de nettoyage distinct / nouveau pour chaque tête d'impression.



Figure 6.7 Ouvrir le clapet latéral

- Pressez le déverrouillage (2) vers la gauche.
- Retirez le clapet latéral (1).

La tête d'impression se déplace jusqu'à la position de maintenance.

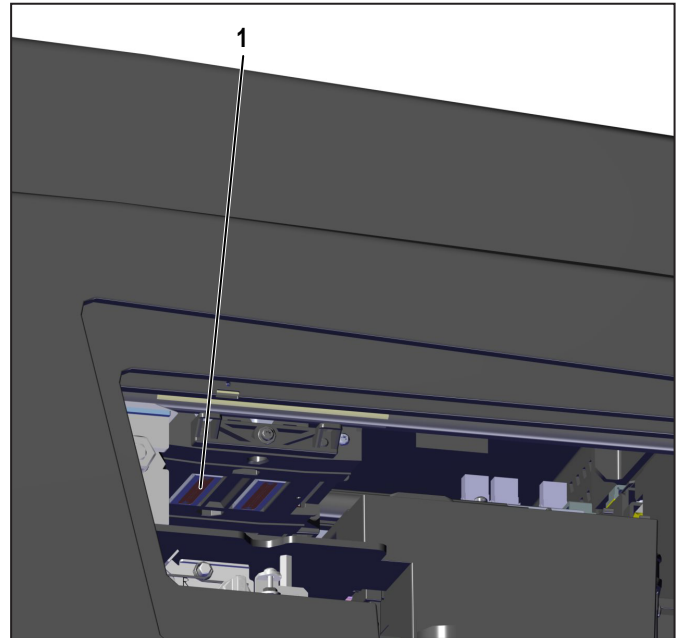

Figure 6.8 Tête d'impression 1

- Passez un chiffon de nettoyage sur la première tête d'impression (1).

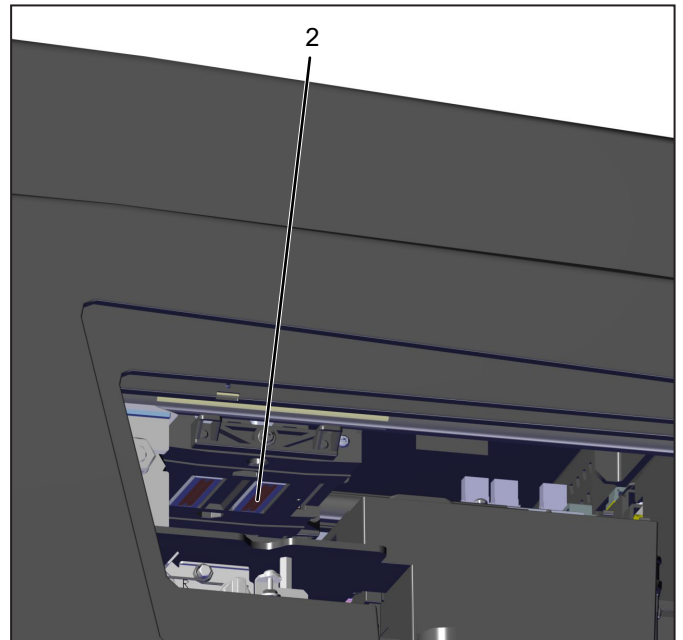





Figure 6.9 Tête d'impression 2

- Passez un deuxième chiffon de nettoyage sur la deuxième tête d'impression (2).
- Fermez le clapet latéral.

## 6.4 Remplacer les cartouches d'encre par des cartouches de fluide

| ATTENTION  |   |
|--|---|
| <br><br> | <p><b>Risque pour la santé dû à l'encre et au fluide !</b></p> <ul style="list-style-type: none"> <li>▶ Portez des gants de protection lors de l'échange des cartouches d'encre et de fluide.</li> <li>▶ En cas de contact avec la peau, lavez soigneusement les parties concernées à l'eau et au savon.</li> <li>▶ Si de l'encre ou du fluide entre en contact avec les yeux, rincez immédiatement et abondamment les yeux avec de l'eau.</li> <li>▶ En cas d'ingestion accidentelle d'encre ou de fluide, rincez-vous la bouche immédiatement, buvez beaucoup d'eau, ne provoquez pas les vomissements.</li> <li>▶ Conservez les cartouches d'encre et de fluide hors de portée des enfants.</li> </ul> |

| MISE EN GARDE  |
|--|
| <p><b>Domage matériel !</b></p> <p>L'utilisation d'une encre périmée réduit la qualité d'impression et risque d'endommager l'imprimante.</p> |

 Ne remplacez les cartouches d'encre que lorsque toutes les tâches d'impression en cours sont terminées.

- ▶ Remplacez les cartouches d'encre dès qu'elles sont vides ou que leur date d'expiration est atteinte.

Un message apparaît dans les deux cas sur l'écran tactile. La date limite d'utilisation est imprimée sur l'emballage et sur l'étiquette.

- ▶ Observez les remarques suivantes :
  - Ne touchez jamais l'orifice d'alimentation des cartouches d'encre, ni la zone alentour.
  - Ne tentez pas de secouer, de démonter ou de remplir les cartouches d'encre.
  - Stockez les cartouches d'encre non ouvertes dans un endroit frais et sec (température recommandée : 4°C). Avant d'être utilisées, les cartouches d'encre doivent être réchauffées jusqu'à température ambiante pendant au moins 3 heures.

- Installez les cartouches d'encre dans l'imprimante juste après les avoir sorties de leur emballage.
- Lors du passage du mode d'arrêt au mode d'impression, le contrôle de fiabilité alors effectué consomme 7% d'encre. Le niveau d'encre peut être lu sur l'écran tactile.

 Si vous ouvrez le couvercle du réservoir d'encre, l'imprimante s'arrête.

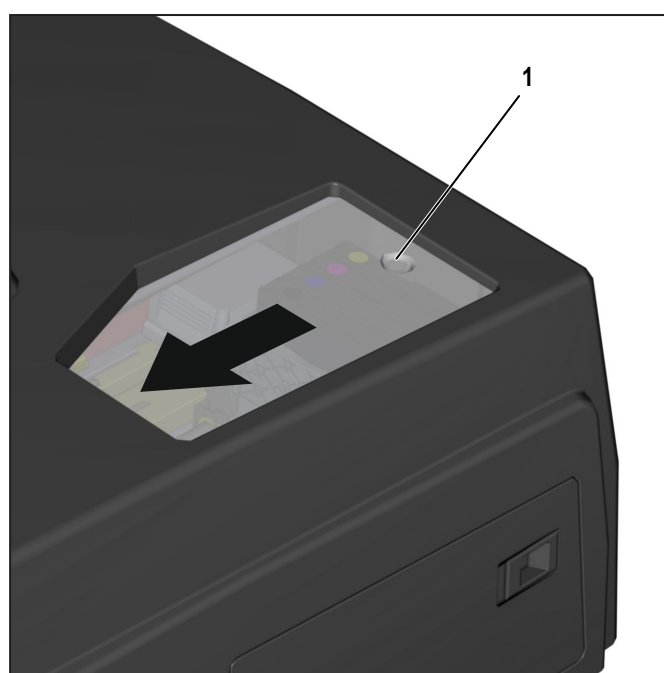

Figure 6.10 Ouvrir le volet d'inspection

- ▶ Poussez le couvercle du réservoir d'encre (1) dans le sens de la flèche.

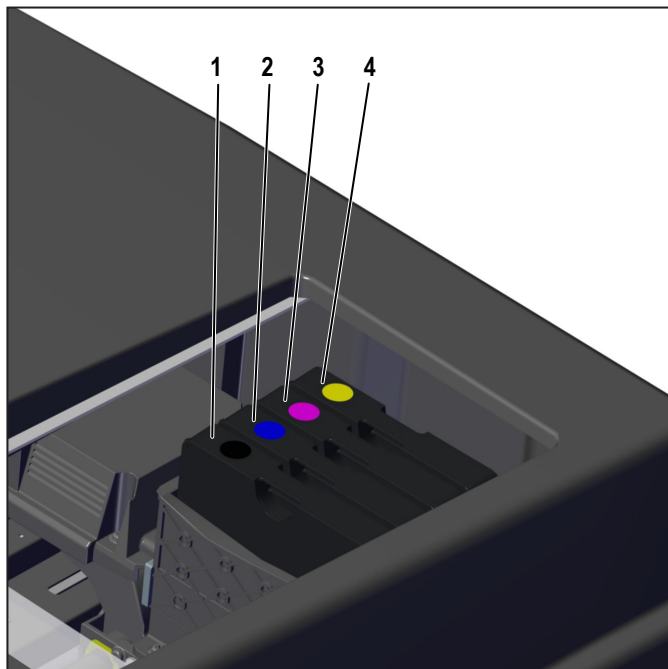

Figure 6.11 Positions des cartouches d'encre

- 1 Cartouche d'encre noire
- 2 Cartouche d'encre Cyan
- 3 Cartouche d'encre Magenta
- 4 Cartouche d'encre jaune

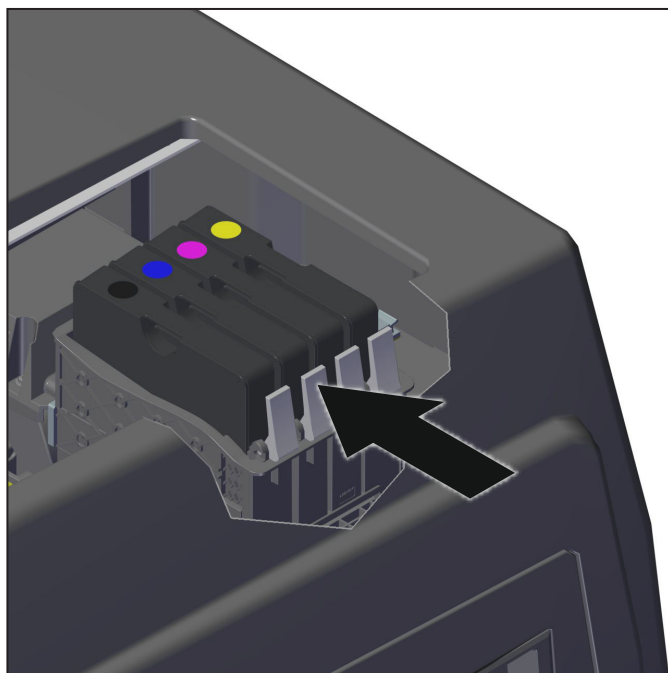

Figure 6.12 Déverrouiller la cartouche d'encre

► Pour déverrouiller les cartouches d'encre, appuyez sur le taquet dans le sens de la flèche.

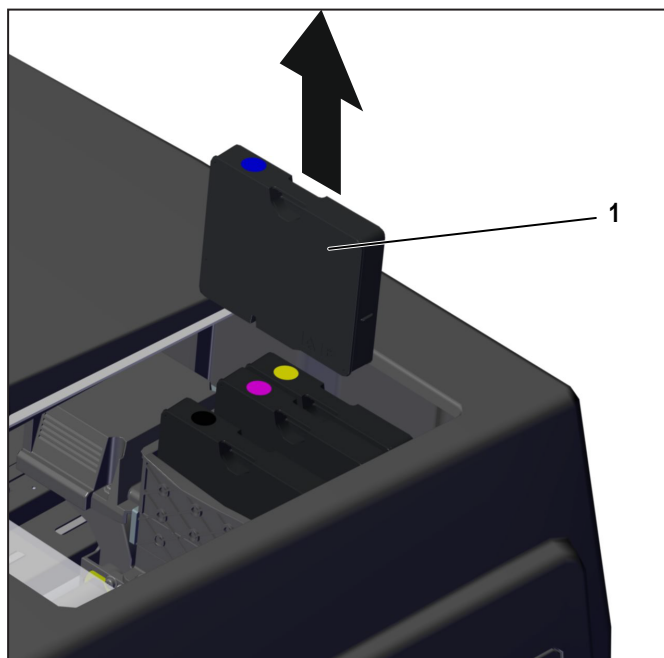

Figure 6.13 Retirer la cartouche d'encre

- Retirez la cartouche d'encre (1) en l'extrayant par le haut.
- Emballez les cartouches d'encre dans leur emballage d'origine de sorte qu'aucun résidu d'encre ne puisse s'échapper.



Vous pouvez envoyer les cartouches d'encre à votre distributeur Weidmüller.

## Informations sur l'insertion des cartouches d'encre

Les cartouches d'encre comportent un code électronique, mais aussi mécanique, afin qu'elles ne puissent pas être insérées au mauvais endroit.

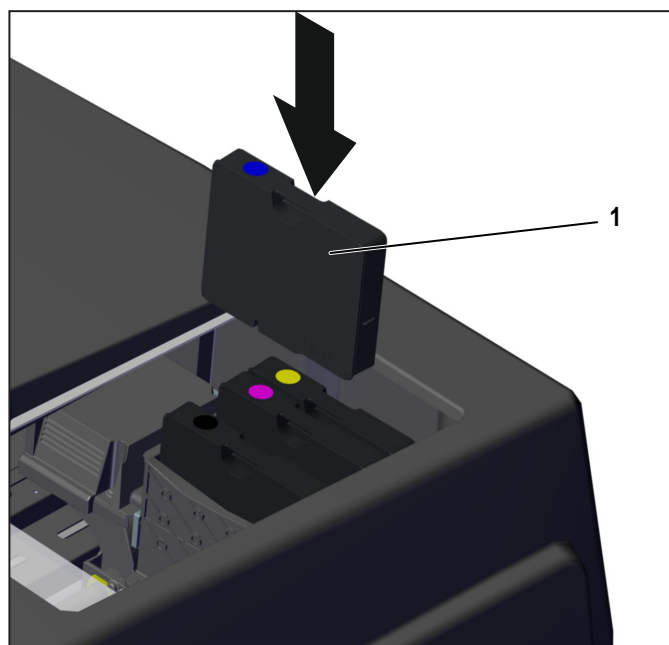

Figure 6.14 Installer la cartouche d'encre

- Poussez la cartouche d'encre (1) dans a position définie, jusqu'à ce qu'elle s'enclenche (voir le chapitre 4 sur la page 22).

L'échange des cartouches de fluide s'effectue comme dans le cas de l'échange des cartouches d'encre. La durée de conservation des cartouches de fluide est de deux ans.



Vous pouvez envoyer les cartouches de fluide à votre distributeur Weidmüller.

## 6.5 Calibrage des têtes d'impression

Pour optimiser les résultats d'impression, les têtes d'impression peuvent être recalibrées. Le calibrage des têtes d'impression est effectué sur l'écran tactile, dans le sous-menu **Paramètres avancés**.

### 6.5.1 Actions préparatoires

#### Avant le calibrage

Avant d'effectuer le calibrage, assurez-vous de ce qui suit :

- Sur la **PrintJet CONNECT**, au minimum la version logicielle 1.2.0 doit être installée. Pour obtenir des informations sur la version du logiciel installé, consultez le sous-menu **Numéro de version**. Actualisez, si nécessaire, le logiciel (voir chapitre 6.8 sur la page 51).
- Avant le calibrage des têtes d'impression, effectuez un test des buses (voir chapitre 6.2.1 sur la page 40).
- L'imprimante ne doit **pas** contenir d'anciennes tâches d'impression.
- Utilisez pour le calibrage 2 MultiCards de type: CC 30/60 MC NE WS (n° d'article 1934420000).

#### Pendant le calibrage

Assurez-vous que pendant le calibrage **aucune** tâche d'impression n'est envoyée à l'imprimante.

### 6.5.2 Calibrer les têtes d'impression

Dans le menu **Calibrage** du sous-menu **Paramètres avancés**, vous pouvez effectuer le calibrage des têtes d'impression.



Figure 6.15 Menu Calibrage

- Tapez sur **Suivant**.



Le calibrage des têtes d'impression s'effectue en 2 phases :

- Dans la 1<sup>e</sup> phase, l'alignement des éléments imprimés sur la MultiCard est effectué pour les résolutions d'impression 300 dpi, 600 dpi et 1200 dpi
- Dans la 2<sup>e</sup> phase, le réglage pour l'optimisation des surfaces de couleur homogènes est effectué pour les résolutions d'impression 600 dpi et 1200 dpi.

► Pour la 1<sup>e</sup> phase du calibrage, placez la 1<sup>e</sup> MultiCard dans le magasin d'entrée.

► Tapez sur **Imprimer**.

L'imprimante imprime la 1<sup>e</sup> MultiCard.

► Tapez sur **Suivant**.

### Évaluation de la 1<sup>e</sup> image d'impression



Utilisez si nécessaire une loupe pour évaluer le résultat.

Exemple d'image d'impression

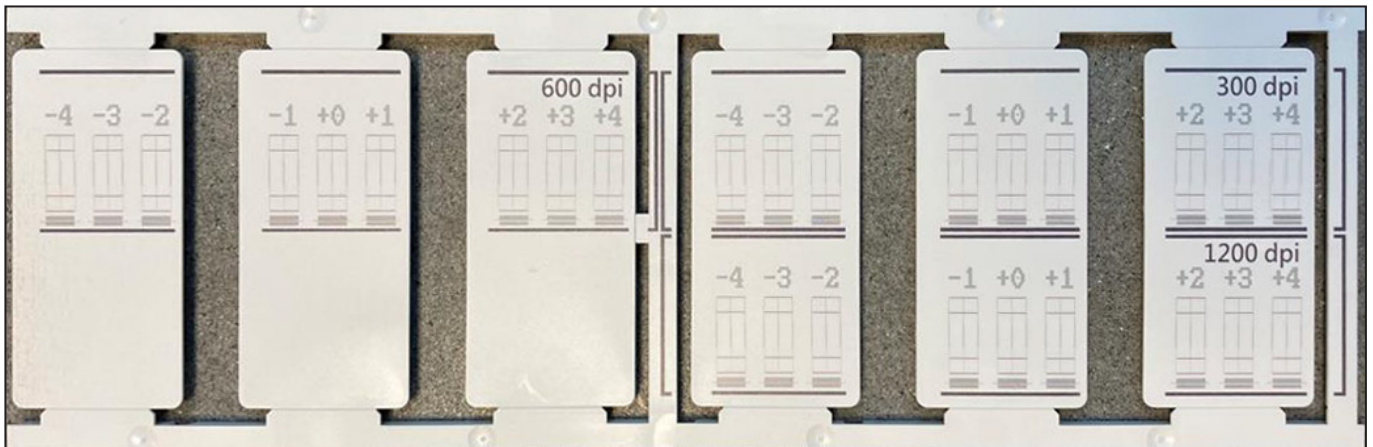

Figure 6.16 Image d'impression 300 dpi, 600 dpi, 1200 dpi

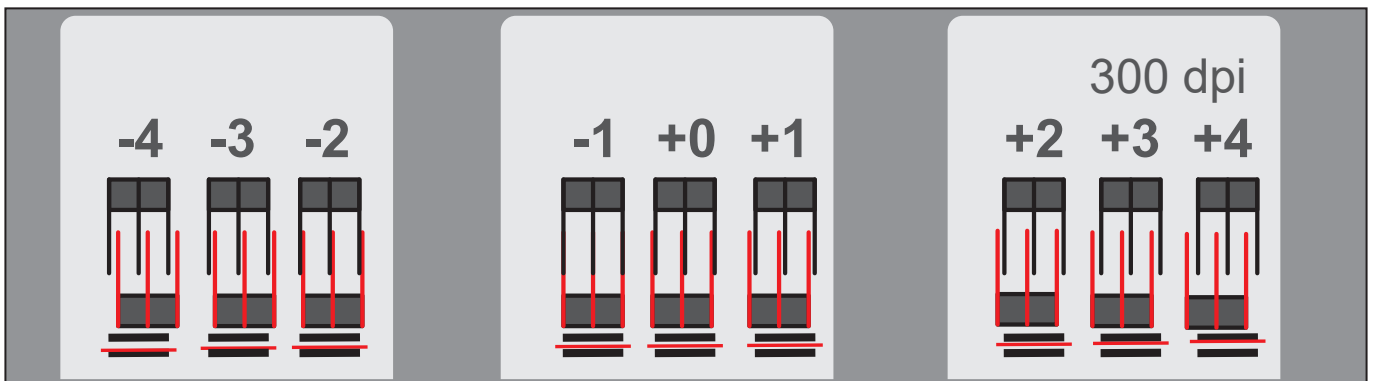

Figure 6.17 Image d'impression 300 dpi (représentation schématique)

| Alignement         | pas optimal | optimal |
|--------------------|-------------|---------|
| horizontal (axe x) |             |         |
| vertical (axe y)   |             |         |

La valeur de départ actuelle est toujours **+0**.

Dans cet exemple (résolution 300 dpi), l'alignement horizontal et vertical n'est toutefois **pas** optimal. Les valeurs doivent être corrigées dans la fourchette **-4** et **+4**. Pour l'alignement horizontal, la valeur **-1** est la valeur optimale. Pour l'alignement vertical, la valeur **+1** est la valeur optimale.

- Pour la correction horizontale, tapez sur l'icône d'alignement horizontal dans la colonne **-1**.

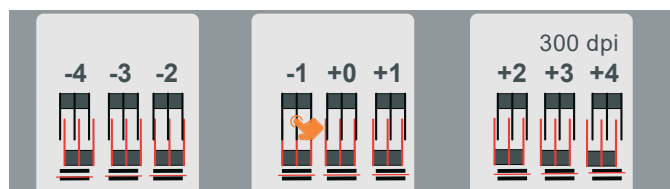

L'icône de la valeur de correction **-1** est marquée.

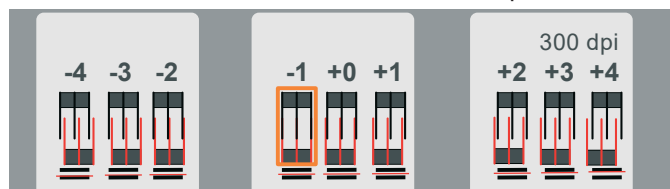

- Pour la correction verticale, tapez sur l'icône d'alignement vertical dans la colonne **+1**.

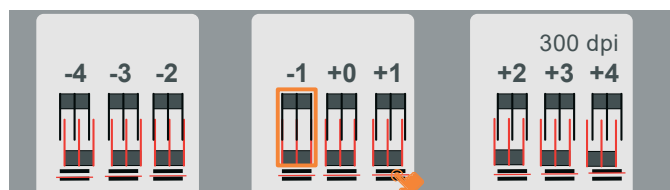

L'icône de la valeur de correction **+1** est marquée.

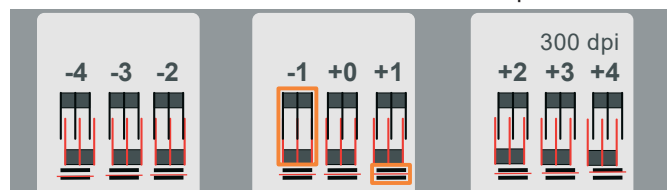

- Tapez sur **Suivant**.
  - Répétez les étapes de correction pour les résolutions 600 dpi et 1200 dpi.
  - Enregistrez les réglages après avoir effectué les corrections pour toutes les résolutions.
  - Pour la 2<sup>e</sup> phase du calibrage, placez la 2<sup>e</sup> MultiCard dans le magasin d'entrée.
  - Tapez sur **Imprimer**.
- L'imprimante imprime la 2<sup>e</sup> MultiCard.
- Tapez sur **Suivant**.

### Évaluation de la 2<sup>e</sup> image d'impression



Utilisez si nécessaire une loupe pour évaluer le résultat.

### Exemple d'image d'impression

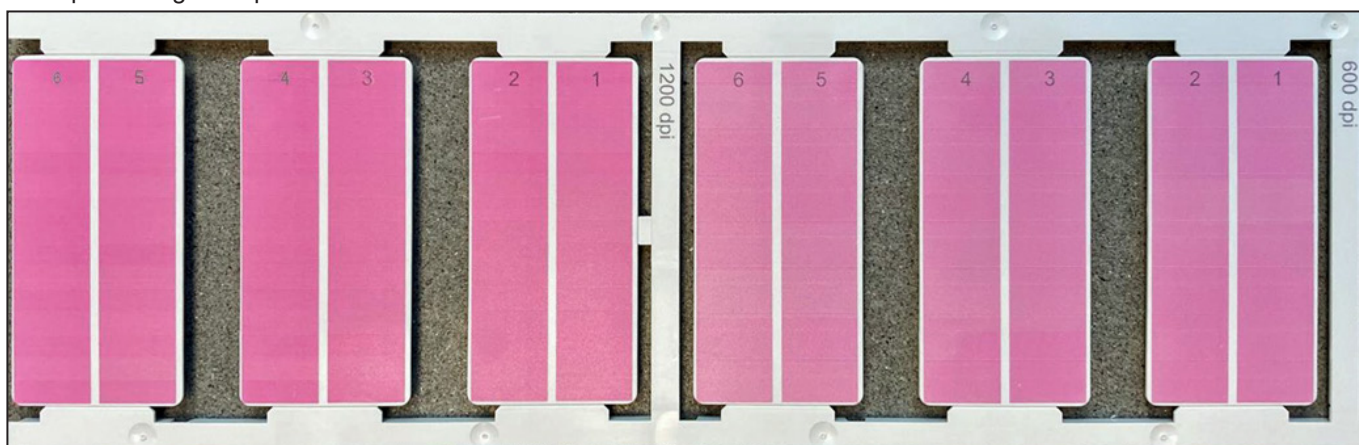

Figure 6.18 Image d'impression 600 dpi, 1200 dpi

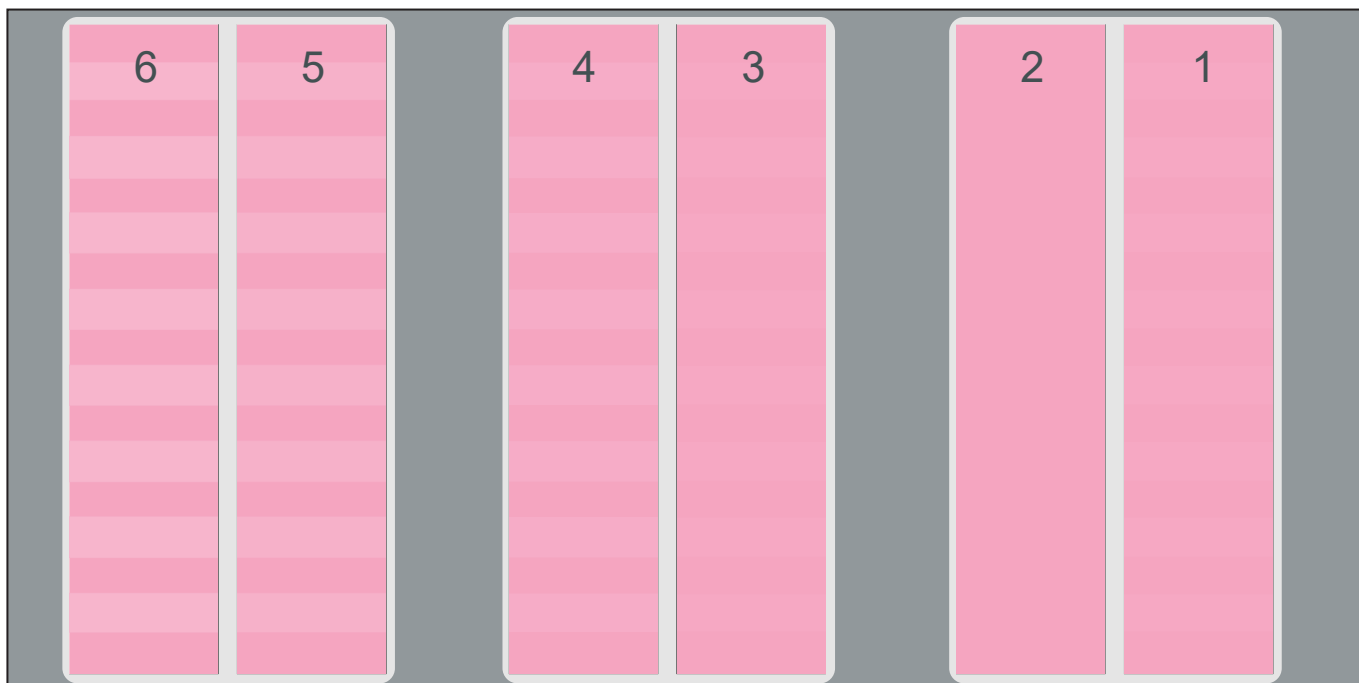
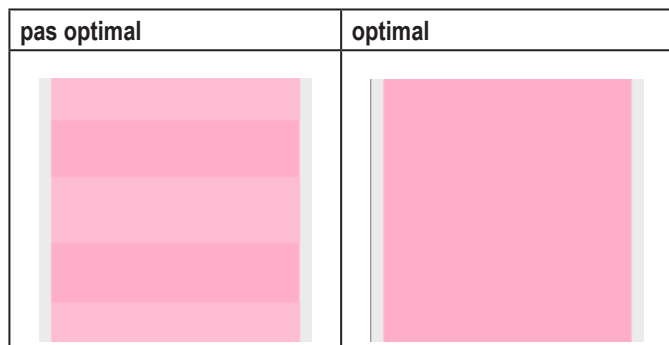

Figure 6.19 Image d'impression 600 dpi (représentation schématique)



Dans cet exemple (résolution 600 dpi), le champ de couleur **2** représente la surface de couleur homogène et optimale.

- ▶ Tapez sur **Suivant**.
- ▶ Dans la liste déroulante pour la résolution 600 dpi, sélectionnez le chiffre correspondant (dans cet exemple : chiffre **2**).
- ▶ Évaluez l'image d'impression pour la résolution 1200 dpi.
- ▶ Dans la liste déroulante pour la résolution 1200 dpi, sélectionnez le chiffre correspondant.
- ▶ Enregistrez les réglages.

Le calibrage des têtes d'impression est terminé. Après le calibrage, vous vous trouvez de nouveau dans le menu principal **Statut du système**.

### 6.5.3 Rétablir le calibrage

- ▶ Ouvrez le menu **Calibrage** du sous-menu **Paramètres avancés**.

Revenir au dernier réglage :

- ▶ Tapez sur **Dernier réglage**.

Les derniers réglages du calibrage sont repris.

Revenir aux réglages d'usine :

- ▶ Tapez sur **Réglages d'usine**.

Les réglages d'usine du calibrage sont repris.

## 6.6 Remplacer le réservoir de récupération d'encre



Ne remplacez pas le réservoir de récupération d'encre avant que toutes les tâches d'impression en cours soient terminées et qu'un message vous invitant à remplacer le réservoir de récupération d'encre apparaisse sur l'écran tactile.

Le réservoir de récupération d'encre doit être complètement remplacé. Il ne faut en aucun cas l'ouvrir.



Si vous ouvrez le clapet latéral, l'imprimante s'arrête.



Figure 6.20 Ouvrir le clapet latéral

- ▶ Pressez le déverrouillage (2) vers la gauche.
- ▶ Retirez le clapet latéral (1) .

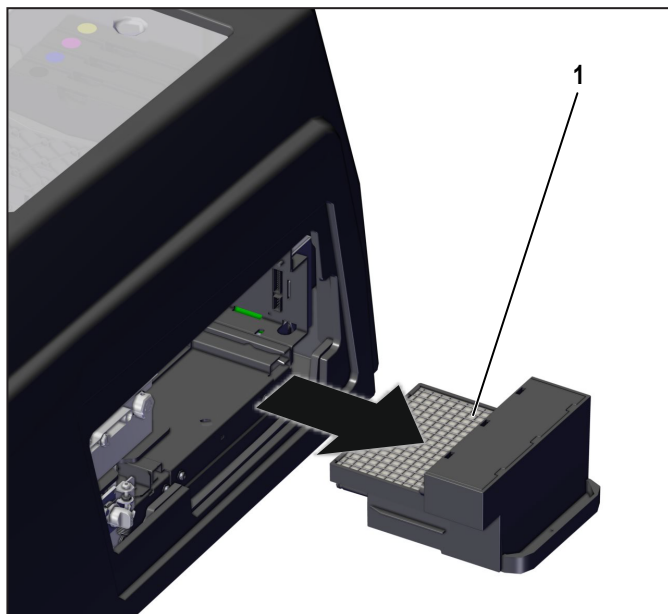

Figure 6.21 Extraire le réservoir de récupération d'encre

- Soulevez légèrement le réservoir de récupération d'encre pour surmonter la résistance du boulon de verrouillage plat et retirez le réservoir de récupération d'encre (1) dans le sens de la flèche.



Vous pouvez envoyer le réservoir de récupération d'encre à votre distributeur Weidmüller. Pour ce faire, emballez le réservoir de récupération d'encre dans l'emballage du kit de SAV (PJC CON WASTE PAD 2715660000)

Le nouveau réservoir de récupération d'encre est équipé d'un dispositif de sécurité de ventilation (scellé). Pour ventiler le réservoir de fluide pendant le fonctionnement, le scellé doit être retiré avant la mise en place du réservoir de récupération d'encre.

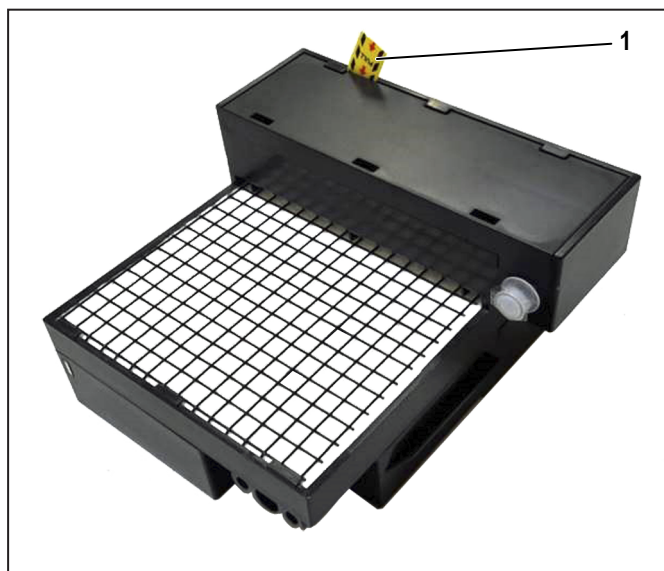

Figure 6.22 Réservoir de récupération d'encre avec scellé

- Retirez le scellé (1) du réservoir de récupération d'encre.

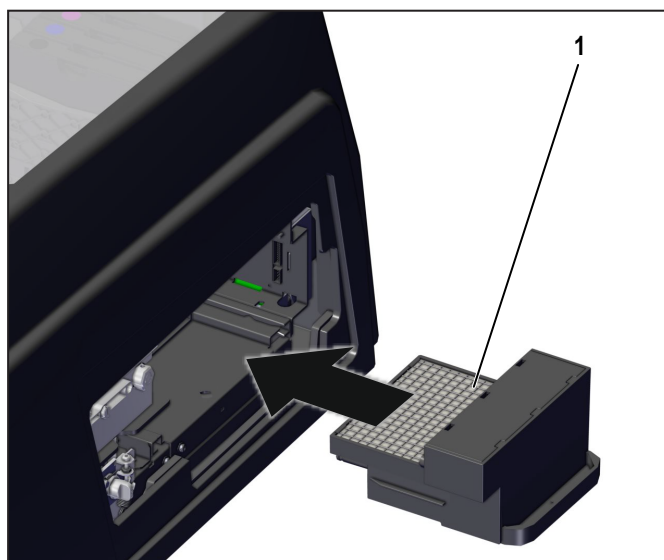



Figure 6.23 Insérer le réservoir de récupération d'encre

- Insérez le nouveau réservoir de récupération d'encre (1) dans l'imprimante, dans le sens de la flèche, jusqu'à ce que le réservoir de récupération d'encre s'enclenche.
- Fermez le clapet latéral.

## 6.7 Nettoyage du boîtier d'imprimante / de l'écran tactile

|   |   |
|---|---|
|  | DANGER  |
|   | <p><b>Avertissement signalant un danger d'électrocution !</b></p> <ul style="list-style-type: none"> <li>▶ Nettoyez uniquement l'extérieur du boîtier de l'imprimante.</li> <li>▶ Assurez-vous d'éviter toute infiltration d'humidité dans l'imprimante.</li> <li>▶ Veillez à éviter toute pénétration d'humidité sur les composants sous tension.</li> </ul> |

|  |
|--|
| MISE EN GARDE  |
| <p><b>Domage matériel !</b></p> <p>L'utilisation de nettoyeurs volatils peut entraîner des fissures sur le boîtier de l'imprimante et en modifier la couleur.</p> <ul style="list-style-type: none"> <li>▶ N'utilisez pas de produits chimiques volatils tels que le benzène ou un diluant.</li> </ul> |

- ▶ Nettoyez régulièrement le boîtier de l'imprimante avec un chiffon doux, sec ou légèrement humide.
- ▶ En cas de fortes salissures, commencez par nettoyer le boîtier de l'imprimante avec un chiffon imbibé d'un détergent neutre, puis passez un chiffon humide et pour finir, un chiffon sec.
- ▶ Nettoyez régulièrement l'écran tactile avec un détergent compatible pour écrans tactiles et un chiffon doux non pelucheux.

## 6.8 Mise à jour du logiciel de l'imprimante



Faites exécuter la mise à jour du firmware de l'imprimante par du personnel qualifié. Vous trouverez de plus amples informations sur le logiciel de marquage (commande et mise à jour) dans le manuel d'utilisation M-Print® PRO.

### 6.8.1 Mise à jour avec M-Print® PRO

#### Mise à jour depuis le répertoire local



Lors du processus de mise à jour de M-Print® PRO, les fichiers de mise à jour actuels pour tous les modèles d'imprimantes pris en charge sont placés dans les répertoires correspondants.

Exemple pour le modèle d'imprimante **PrintJet CONNECT**:

Le fichier de mise à jour `Update.bin` est placé dans le répertoire `PrintJetCONNECT_UPDATE_V#_#_#_BIN`. (La chaîne de caractères « V#\_#\_# » dans le nom du fichier décrit le numéro de version actuel, par exemple "V1\_2\_1")

Avant de procéder à la mise à jour, assurez-vous que l'imprimante M-Print® PRO a été ajoutée et que l'imprimante est démarrée.

- ▶ Démarrez M-Print® PRO.
- ▶ Dans le menu **Outils > Options > PrintJet CONNECT**, sélectionnez l'entrée **Administration**.
- ▶ Sélectionnez à côté de l'entrée **Sélectionner l'imprimante**: l'imprimante souhaitée (nom et adresse IP de l'imprimante).
- ▶ Naviguez à côté de l'entrée **Fichier de mise à jour**: jusqu'au répertoire par défaut du fichier de mise à jour.
- ▶ Ouvrez le fichier de mise à jour `Update.bin`.
- ▶ Cliquez sur **Démarrer la mise à jour de l'imprimante**.
- ▶ Suivez les autres instructions dans M-Print® PRO.

Une fois la mise à jour terminée, un message apparaît sur l'écran tactile de l'imprimante.

- ▶ Confirmez le message avec **OK**.

### Actualisation du serveur de mise à jour

- ▶ Démarrez M-Print® PRO.
- ▶ Sélectionnez dans le menu **Aide** l'entrée **Vérifier les mises à jour...**
- ▶ Confirmez le message de sécurité suivant avec **Oui**.

La recherche de mises à jour sur le serveur de mise à jour est lancée.

- ▶ Marquez les composants qui doivent être mis à jour.
- ▶ Tapez sur **Exécuter la mise à jour...**
- ▶ Suivez les instructions affichées à l'écran.

### 6.8.2 Mise à jour avec PJC Update Helper

Le fichier `PJC_Update_Helper.exe` contient le firmware actuel et installe le firmware sur l'imprimante.

- ▶ Chargez le fichier depuis le site web [www.weidmueller.com](http://www.weidmueller.com)
- ▶ Pour ce faire, accédez à l'emplacement d'enregistrement suivant sur le site web :

Products > Software > M-Print® PRO > MORE INFORMATION > Downloads > Printer Firmware > PrintJet CONNECT Firmware

- ▶ Exécutez le fichier et suivez les instructions du programme.

# 7 Dépannage

## 7.1 Remarques générales

Les mesures suivantes sont utiles pour éviter les dérangements :

- Assurez-vous que l'imprimante est placée sur une surface plane.
- Assurez-vous que l'imprimante n'est pas exposée aux vibrations.
- Assurez-vous que les cartes Multicard/MetalliCard sont correctement alignées.
- N'utilisez que des cartouches d'encre Weidmüller d'origine.
- Si l'imprimante n'est pas utilisée, faites-la passer en mode Veille ou en mode Arrêt.
- Ne retirez jamais le boîtier de l'imprimante.



Si vous ouvrez le couvercle du réservoir d'encre, l'imprimante s'arrête. La tête d'impression se déplace jusqu'à la position initiale au-dessus de l'unité de nettoyage et s'y arrête.

Lorsque vous refermez le couvercle du réservoir d'encre, l'imprimante reprend là où elle s'était arrêtée. Aucune information n'est perdue et il n'est pas nécessaire de redémarrer quoi que ce soit.

- Si une carte MultiCard ou MetalliCard reste dans l'imprimante, éteignez puis rallumez l'imprimante.

La carte MultiCard / MetalliCard est éjectée de l'imprimante.

### Messages sur l'écran tactile

Un message sur l'écran tactile signale une défaillance de l'imprimante ou la nécessité d'une intervention de l'opérateur.

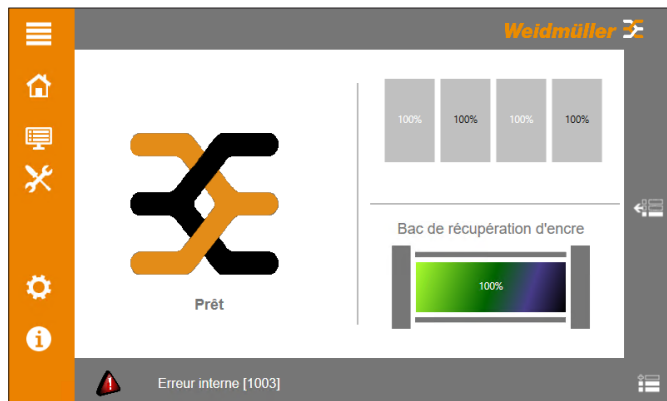

Figure 7.1 Message d'erreur dans le bas de page (exemple)

- Tapez sur le message d'erreur.

Une fenêtre s'ouvre et affiche le message d'erreur complet.

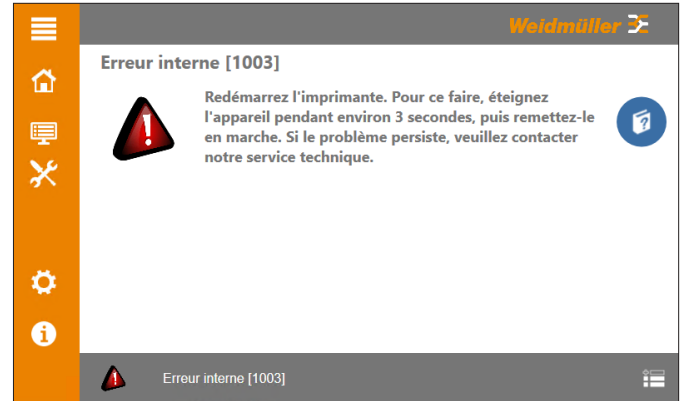

Figure 7.2 Informations et mesures d'intervention (exemple)

- Tapez sur **Afficher l'aide en ligne** pour obtenir plus d'informations sur une panne.
- Contactez le SAV Weidmüller s'il s'avère impossible de remédier à une panne.
- Tapez sur **Fermer l'aide en ligne** pour masquer la fenêtre.

## 7.2 Liste des pannes

| Panne / Code  | Cause   | Remède   |
|---|---|--|
| Impossible de connecter l'imprimante par câble USB. | Le câble USB est défectueux.  | Remplacez le câble USB défectueux par un câble USB intact.   |
|   | Un port USB incorrect a été sélectionné.  | Sélectionnez un autre port USB (voir le chapitre 5.6.8 sur la page 37).  |
| Impossible de connecter l'imprimante via Ethernet.  | Le câble réseau est défectueux.   | Remplacez le câble réseau défectueux par un câble réseau intact.   |
|   | L'adresse IP de l'imprimante n'est pas correcte.  | Vérifiez si l'adresse IP de l'imprimante a été correctement attribuée. Dans ce cas, réattribuez l'adresse IP de l'imprimante (voir le chapitre 5.6.6 sur la page 36).  |
|   | L'imprimante et le PC sur lequel M-Print® PRO est installé, ne se trouvent pas dans le même réseau. | Veillez à ce que l'imprimante et le PC se trouvent dans le même réseau. Veuillez vous adresser pour cela à votre administrateur.   |
| Impossible de connecter l'imprimante via WiFi.      | Le mot de passe saisi n'est pas correct.  | Veillez entrer le mot de passe correct.  |
|   | L'adresse IP de l'imprimante n'est pas correcte.  | Vérifiez si l'adresse IP de l'imprimante a été correctement obtenue. Dans ce cas, réattribuez l'adresse IP de l'imprimante (voir le chapitre 5.6.7 sur la page 37).  |
|   | L'imprimante et le PC sur lequel M-Print® PRO est installé, ne se trouvent pas dans le même réseau. | Veillez à ce que l'imprimante et le PC se trouvent dans le même réseau. Veuillez vous adresser pour cela à votre administrateur.   |
| L'impression est de mauvaise qualité.               | Les buses de la tête d'impression sont bouchées.  | Exécutez un test des buses (voir le chapitre 6.2.1 sur la page 40).<br>En fonction du résultat obtenu lors du test des buses : Exécutez un nettoyage automatique ou manuel de la tête d'impression.<br><br>Nettoyage automatique de la tête d'impression (voir le chapitre 6.2.2 sur la page 41).<br><br>Nettoyage manuel de la tête d'impression (voir le chapitre 6.3 sur la page 42). |
|   | L'alignement des têtes d'impression est insuffisant.  | Exécutez un calibrage manuel des têtes d'impression (voir chapitre 6.5.2 sur la page 45).  |

| Panne / Code  | Cause   | Remède   |
|---|---|--|
| L'encre n'est pas suffisamment durcie et a tendance à maculer.              | La performance de durcissement est trop faible.   | Augmentez la performance de durcissement dans le logiciel de marquage M-Print® PRO (voir le manuel d'utilisation M-Print® PRO).  |
|   | La tension d'alimentation est trop faible.  | Assurez-vous que la valeur de l'alimentation électrique est d'au moins 210 volts.<br>Vous pouvez voir la valeur de l'alimentation électrique dans le sous-menu <b>Informations système</b> (voir le chapitre 5.6.13 sur la page 39). |
| Les repères imprimés présentent des bulles après le processus d'impression. | La performance de durcissement est trop forte.  | Réduisez la performance de durcissement dans le logiciel de marquage M-Print® PRO (voir le manuel d'utilisation M-Print® PRO).   |
|   | La tension d'alimentation est trop élevée.  | Assurez-vous que la valeur de l'alimentation électrique ne dépasse pas 240 volts.<br>Vous pouvez voir la valeur de l'alimentation électrique dans le sous-menu <b>Informations système</b> (voir le chapitre 5.6.13 sur la page 39). |
| L'impression n'est pas centrée sur chaque repère.                           | La fonction de calibrage dans le logiciel de marquage M-Print® PRO n'est pas en service | Activez la fonction de calibrage automatique dans le logiciel de marquage M-Print® PRO (voir le manuel d'utilisation M-Print® PRO).  |

## 8 Mise hors service de l'imprimante

### 8.1 Mode d'arrêt

**MISE EN GARDE**

**Domage matériel !**

Si l'imprimante ne se trouve ni dans le mode de fonctionnement, ni dans le mode Veille, ceci a pour effet que les buses d'encre risquent de se boucher.

► Faites passer l'imprimante en mode Arrêt.

#### 8.1.1 Temps d'arrêt prolongé

Le sous-menu **Temps d'arrêt prolongé** sert à activer le mode d'arrêt. Si l'imprimante doit être déconnectée du réseau pendant plus de trois semaines, alors il faut faire passer l'imprimante en mode Arrêt.

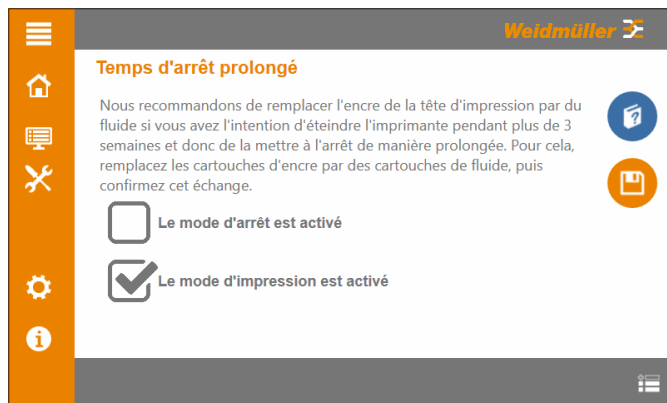

Figure 8.1 Sous-menu Temps d'arrêt prolongé

- Remplacez les cartouches d'encre par des cartouches de fluide.
- Activez le mode Arrêt.

Dans le mode Arrêt, le fluide remplace l'encre et empêche le dessèchement des dispositifs encreurs et des buses.

- Attendez que la procédure de rinçage soit terminée.
- Éteignez l'imprimante en appuyant sur le bouton de veille situé sur l'écran tactile (voir le chapitre 4.7 sur la page 26).
- Éteignez l'imprimante à l'aide de l'interrupteur principal situé au dos de l'appareil (voir le chapitre 3.1.2 sur la page 14).
- Retirez toutes les cartes MultiCard et MetalliCard du bac d'insertion et du réceptacle de sortie.
- Relevez l'élément de levage.
- Poussez le réceptacle de sortie à l'intérieur.
- Débranchez tous les câbles de l'imprimante.

- Bloquez le couvercle du réservoir d'encre avec du ruban adhésif.

Après un temps d'arrêt prolongé :

- Rétablissez la disponibilité opérationnelle de l'imprimante.
- Remplacez les cartouches de fluide par des cartouches encre.
- Activez le mode d'impression.

### 8.2 Emballer et transporter l'imprimante

**MISE EN GARDE**

En raison de son poids, l'imprimante doit toujours être transportée par deux personnes.

► Soulevez toujours l'imprimante par ses extrémités avant et arrière lors de son transport.

- Pour le transport de l'imprimante, utilisez exclusivement l'emballage d'origine.
- Si vous n'avez plus l'emballage d'origine, demandez un kit d'emballage à la société Weidmüller Interface GmbH & Co. KG.

### 8.3 Élimination de l'imprimante

- Envoyez l'imprimante à votre distributeur Weidmüller.

Weidmüller se chargera ensuite de recycler et d'éliminer votre imprimante de manière professionnelle, conformément à la législation et aux dispositions en vigueur. Weidmüller prendra en charge les coûts en découlant.

#### Élimination des piles



L'imprimante est équipée d'une pile au lithium de type CR 2032 (3 V) .

Il est interdit d'éliminer les piles usées en même temps que les déchets ménagers. Les piles doivent être éliminées de manière appropriée. Respectez les réglementations spécifiques à chaque pays en matière d'élimination des piles. Pour plus d'informations, veuillez contacter votre entreprise locale d'élimination des déchets ou l'administration communale.

Dans le cadre de la vente de piles ou de la livraison de périphériques contenant des piles, nous sommes tenus d'attirer votre attention sur les points suivants :

En tant qu'utilisateur final, vous êtes légalement tenu de rapporter les piles usagées.

## 9 Annexes

### 9.1 Caractéristiques techniques

| Caractéristiques techniques                 |   |   |         |   |        |           |        |                                    |        |
|---|---|---|---------|---|--------|-----------|--------|------------------------------------|--------|
| Matériau à imprimer                         | Matériau à imprimer de Weidmüller : Cartes MultiCard et MetalliCard   |   |         |   |        |           |        |                                    |        |
| Technologie                                 | Jet d'encre avec fixation thermique   |   |         |   |        |           |        |                                    |        |
| Qualité impression                          | 4 niveaux (impression rapide, impression de qualité Texte, impression de qualité Graphique, impression Premium)   |   |         |   |        |           |        |                                    |        |
| Logiciel de marquage                        | M-Print® PRO  |   |         |   |        |           |        |                                    |        |
| Configuration requise                       | Microsoft Windows® 8, 8.1, 10, 11   |   |         |   |        |           |        |                                    |        |
| Alimentation                                | Réceptacle pour 50 cartes MultiCard max. (réservé aux cartes MultiCard)<br>Chargement individuel des cartes MultiCard et MetalliCard  |   |         |   |        |           |        |                                    |        |
| Vitesse d'impression                        | Jusqu'à 3 cartes MultiCard par minute, en fonction des paramètres sélectionnés  |   |         |   |        |           |        |                                    |        |
| Interfaces                                  | USB 2.0 et réseau 10 Base-T / 100 Base-TX, WiFi double bande  |   |         |   |        |           |        |                                    |        |
| Alimentation secteur                        | CA 115/230 V, 8 A, 50/60 Hz   |   |         |   |        |           |        |                                    |        |
| Fusible                                     | 10 ATH 250 VAC  |   |         |   |        |           |        |                                    |        |
| Lieu d'utilisation                          | Conditions de bureau  |   |         |   |        |           |        |                                    |        |
| Température ambiante                        | 18 °C – 30 °C<br>65 °F – 86 °F  |   |         |   |        |           |        |                                    |        |
| Humidité relative de l'air                  | 10 % - 80 %   |   |         |   |        |           |        |                                    |        |
| Dimensions (l x L x H)                      | <table border="0"> <tr> <td>Longueur incluant le réceptacle de sortie :</td> <td>1133 mm</td> </tr> <tr> <td>Longueur sans le réceptacle de sortie :</td> <td>930 mm</td> </tr> <tr> <td>Largeur :</td> <td>590 mm</td> </tr> <tr> <td>Hauteur incluant l'écran tactile :</td> <td>454 mm</td> </tr> </table> | Longueur incluant le réceptacle de sortie : | 1133 mm | Longueur sans le réceptacle de sortie : | 930 mm | Largeur : | 590 mm | Hauteur incluant l'écran tactile : | 454 mm |
| Longueur incluant le réceptacle de sortie : | 1133 mm   |   |         |   |        |           |        |                                    |        |
| Longueur sans le réceptacle de sortie :     | 930 mm  |   |         |   |        |           |        |                                    |        |
| Largeur :                                   | 590 mm  |   |         |   |        |           |        |                                    |        |
| Hauteur incluant l'écran tactile :          | 454 mm  |   |         |   |        |           |        |                                    |        |
| Poids                                       | 63 kg (138,60 lb) avec l'emballage<br>38 kg (83,60 lb) sans l'emballage   |   |         |   |        |           |        |                                    |        |
| Système d'encre                             | Cartouches d'encre (1 de chaque) : Noir, Cyan, Magenta, Jaune   |   |         |   |        |           |        |                                    |        |

## 9.2 Renseignements pour les commandes

| Produit / Pièce de rechange       | Désignation et n° de commande   |
|-----------------------------------|---|
| Imprimante à jet d'encre          | PrintJet <b>CONNECT</b> 2715590000  |
| Lot de cartouches d'encre         | PJ CON INK SET 2715600000   |
| Cartouche d'encre Cyan            | PJ CON INK C 2715610000   |
| Cartouche d'encre Magenta         | PJ CON INK M 2715620000   |
| Cartouche d'encre Jaune           | PJ CON INK Y 2715630000   |
| Cartouche d'encre Noir            | PJ CON INK K 2715640000   |
| Lot de cartouches de fluide       | PJ CON FLUID SET 2715650000   |
| Réservoir de récupération d'encre | PJ CON WASTE PAD 2715660000   |
| Couvercle pare-poussière          | PJ ADV TEXTILE COVER 2592960000   |
| Clapet d'entretien                | PJ CON SERVICE FLAP 2715690000  |
| Unité de nettoyage                | PJ CON CLEANING UNIT 2715700000   |
| Manuel d'utilisation              | <p>Le manuel d'utilisation est disponible sur Internet :<br/> <a href="https://eshop.weidmueller.com">https://eshop.weidmueller.com</a></p> <p>Pour cela, veuillez entrer dans la boutique en ligne la référence d'article 2715590000 dans la barre de recherche. Sous l'option de menu "Assistance logicielle", vous trouverez les liens de téléchargement vers les documents actuels et les produits à télécharger.</p> |

## 9.3 Déclaration de conformité

La PrintJet CONNECT répond aux exigences fondamentales et pertinentes en matière de sécurité et de santé des directives UE mentionnées ci-après :

2014/35/UE Directive sur les basses tensions  
 2014/30/UE Directive CEM  
 2011/65/UE RoHS

Vous trouverez la déclaration de conformité dans la boutique en ligne, à l'adresse <https://eshop.weidmueller.com>

Pour cela, veuillez entrer dans la boutique en ligne la référence d'article 2715590000 dans la barre de recherche. Sous l'option de menu "Assistance logicielle", vous trouverez les liens de téléchargement vers les documents actuels et les produits à télécharger.