

PrintJet CONNECT

PrintJet CONNECT 2715590000



Popisovací prístroj, návod na použitie

Obsah

1	O tejto dokumentácii	4	5	Obsluhovanie	31
1.1	Kompletná dokumentácia	4	5.1	Pokyny pre obslužný personál	31
1.2	Grafické prostriedky	4	5.2	Vloženie kariet MultiCard a MetalliCard	32
1.3	Záruka a zodpovednosť	5	5.3	Softvérové nastavenia	34
1.4	Autorské právo	5	5.4	Automatické nameranie kariet	34
1.5	Podmienky záruky	5	5.5	Tlač kariet MultiCards a MetalliCards	34
2	Všeobecné informácie týkajúce sa bezpečnosti	6	5.6	Nastavenia na dotykovom paneli	35
2.1	Všeobecné informácie týkajúce sa prevádzky	6	6	Čistenie a údržba	40
2.2	Recyklácia v súlade s WEEE	7	6.1	Bezpečnostné pokyny	40
2.3	Symbole a informácie použité na zariadení	8	6.2	Údržba riadená softvérom	40
2.4	Používanie na stanovený účel	8	6.3	Manuálne čistenie tlačovej hlavice	42
2.5	Zvyšné riziká pri použití zariadenia	9	6.4	Výmena atramentových náplní a náplní s fluidným médiom	43
2.6	Bezpečnostné vybavenie tlačiarne	10	6.5	Kalibrácia tlačových hlavíc	45
2.7	Požiadavky týkajúce sa personálu	10	6.6	Výmena zbernej nádoby atramentu	49
3	Opis zariadenia	11	6.7	Čistenie telesa tlačiarne/dotykového panelu	51
3.1	Tlačiareň	12	6.8	Aktualizovanie softvéru tlačiarne	51
3.2	Dotykový panel	15	7	Riešenie porúch	53
3.3	Karty MultiCard a MetalliCard	20	7.1	Všeobecné informácie	53
4	Uvedenie do prevádzky	22	7.2	Zoznam porúch	54
4.1	Rozbalenie	22	8	Vyradenie tlačiarne z prevádzky	56
4.2	Rozsah dodávky	22	8.1	Režim odstavenia	56
4.3	Inštalácia tlačiarne	22	8.2	Zabalenie a preprava tlačiarne	56
4.4	Vytiahnutie výstupného zásobníka	24	8.3	Likvidácia tlačiarne	56
4.5	Nasmerovanie dotykového panela	24	9	Príloha	57
4.6	Pripojenie tlačiarne	25	9.1	Technické údaje	57
4.7	Zapnutie tlačiarne / zapnutie do pohotovostného režimu	26	9.2	Objednávacie údaje	58
4.8	Inštalácia atramentových náplní	26	9.3	Prehlásenie o zhode	58
4.9	Výber jazyka na dotykovom paneli	28			
4.10	Inštalácia označovacieho softvéru M-Print® PRO	28			
4.11	Nastavenie a premeranie karty MultiCard pre tlačiareň	30			
4.12	Vykonanie testu tlače	30			

Výrobca

Weidmüller Interface GmbH & Co. KG
Klingenbergstraße 26
32758 Detmold, Nemecko
T +49 5231 14-0
F +49 5231 14-292083
www.weidmueller.com

Dokument č. 2779750000
Revízia 02/Apríl 2026

1 O tejto dokumentácii

Tento návod na použitie poskytuje všetky informácie, ktoré potrebujete na bezproblémovú prevádzku zariadenia **PrintJet CONNECT** (ďalej len tlačiareň alebo zariadenie). Pred začatím práce, údržby, čistenia a riešenia problémov s tlačiarňou si zamestnanci musia prečítať tento návod na použitie, porozumieť mu a postupovať podľa neho. Vzťahuje sa to najmä na všetky informácie týkajúce sa bezpečnosti.

Po prečítaní tohto návodu na použitie budete vedieť

- bezpečne pracovať s tlačiarňou;
- správne tlačiareň vyčistiť;
- prijať nevyhnutné kroky v prípade poruchy.

Okrem tohto návodu na použitie je potrebné postupovať v súlade so všeobecnými právnymi predpismi a inými nariadeniami týkajúcimi sa predchádzania nehodám a ochrany životného prostredia v štáte, v ktorom sa tlačiareň používa. Tento návod na použitie je neoddeliteľnou súčasťou tlačiarne. Je potrebné ho uchovávať spolu s tlačiarňou počas celej jej životnosti.

1.1 Kompletná dokumentácia

Kompletná dokumentácia zahŕňa nasledujúce dokumenty:

- Návod na použitie **PrintJet CONNECT**
- Stručný návod na použitie **PrintJet CONNECT**
- Návod na použitie **M-Print® PRO**

Dokumentáciu a návody produktov (napr. softvér **M-Print® PRO**) si môžete stiahnuť v internetovom e-shope na stránke (<https://eshop.weidmueller.com>). Uvedením označenia výrobku alebo zadaním čísla výrobku vo vyhľadávacom paneli možno otvoriť stránku s výrobkom.

Po kliknutí na tlačidlo „Stiahnutie produktov“ sa zobrazia články, ktoré sú priradené dokumentom a návodom produktov na stiahnutie.

Alternatívne možno tiež naskenovať čiarový kód na typovom štítku tlačiarne **PrintJet CONNECT** alebo v priloženom stručnom návode na použitie. Po zadaní čísla výrobku sa zobrazia všetky dostupné dokumenty na stiahnutie.

Čísla výrobkov

- **PrintJet CONNECT**: 2715590000
- **M-Print® PRO**: 1905490000

1.2 Grafické prostriedky

Výstražné upozornenia sú v tomto návode na použitie podľa závažnosti ohrozenia graficky rôzne znázornené.



NEBEZPEČENSTVO	
	Nebezpečenstvo ohrozenia života!
	Upozornenia so signálnym slovom „nebezpečenstvo“ vás varuje pred situáciami, ktoré vedú k smrteľným alebo ťažkým poraneniam, ak nebudete dodržiavať tu uvedené pokyny.

VAROVANIE	
	Možné nebezpečenstvo ohrozenia života!
	Upozornenia so signálnym slovom „varovanie“ vás varujú pred situáciami, ktoré by mohli viesť k smrteľným alebo ťažkým poraneniam, pokiaľ by ste nedodržiavali tu uvedené pokyny.

UPOZORNENIE	
	Nebezpečenstvo poranenia!
	Pokyny so signálnym slovom „upozornenie“ vás varujú pred situáciami, ktoré by mohli viesť k poraneniam, pokiaľ by ste nedodržiavali tu uvedené pokyny.

POZOR	
Vecné poškodenie!	
Pokyny so signálnym slovom „pozor“ vás varujú pred nebezpečenstvom, ktorého následkom môže byť poškodenie vecí.	

Výstražné upozornenia môžu v závislosti od situácie obsahovať nasledujúce výstražné symboly:

Symbol	Význam
	Varovanie pred nebezpečným elektrickým napätím
	Varovanie pred poranením rúk (pomliaždenie)

Symbol	Význam
	Varovanie pred popálením na horúcich povrchoch
	Varovanie pred automatickým rozbehom tlačiarne
	Varovanie pred poranením rúk špicatými predmetmi
	Varovanie pred elektromagnetickými rušivými poľami
	Práce môžu vykonávať iba vyučení elektrikári.
	Vykonávajte práce iba s osobným ochranným vybavením.
	Pokyny týkajúce sa dokumentácie

V ostatných textoch sa používajú ďalšie označujúce grafické prvky, ktoré majú nasledujúci význam:

 Texty vedľa tejto šípky sú pokynmi, ktoré nie sú relevantné pre bezpečnosť, ale poskytujú dôležité informácie na správne a efektívne vykonávanie prác.

- ▶ Text nasledujúci po tejto značke znamená pracovný pokyn.
- Text nasledujúci po tejto značke znamená výpočet.

1.3 Záruka a zodpovednosť

Platia povinnosti uvedené v zmluve o dodávke, všeobecné obchodné podmienky spoločnosti Weidmüller Interface GmbH & Co. KG a právne predpisy platné v čase podpisu zmluvy.

Všetky informácie a pokyny v tomto návode na použitie boli vypracované v súlade s platnými normami a predpismi, podľa najnovšieho stavu techniky a vďaka našim rozsiahlym vedomostiam a skúsenostiam.

Nároky zo záruky a zodpovednosti v prípade poranenia osôb a materiálnych škôd sú vylúčené, ak ich možno pripísať jednej alebo viacerým z nasledujúcich príčin:

- používanie tlačiarne mimo stanoveného účelu alebo neprimerané používanie tlačiarne (viď kapitola 2.4 na strane 8),
- nesprávna inštalácia, uvedenie do prevádzky, obsluha, údržba alebo čistenie tlačiarne,
- prevádzkovanie tlačiarne s chybným alebo nesprávne upevneným krytom tlačiarne,
- nedodržiavanie návodu na použitie,
- obsluhovanie tlačiarne nevyškoleným personálom,
- konštrukčné zmeny tlačiarne (prestavby alebo iné úpravy tlačiarne sú zakázané. Nedodržiavanie bude viesť k tomu, že vyhlásenie o konformite tlačiarne podľa ES smerníc stratí platnosť.),
- technické zmeny,
- otvorenie krytu tlačiarne,
- používanie starých farebných náplní s ukončeným dátumom trvanlivosti,
- používanie neschválených náhradných dielov alebo náhradných dielov, ktoré nespĺňajú technické požiadavky,
- katastrofy, vplyv cudzích telies a vyššia moc.

Vyhradzujeme si právo uskutočňovať technické zmeny na zlepšovanie vlastností potrebných pre používanie tlačiarne a jej ďalší vývoj.

1.4 Autorské právo

Tento návod na prevádzku je chránený autorským právom a určený len na interné použitie.

Akékoľvek používanie mimo hranice autorského práva je bez písomného povolenia spoločnosti Weidmüller Interface GmbH & Co. KG zakázané. Platí to predovšetkým pre rozmnožovanie a preklady.

Ich nedodržiavanie zaväzuje k náhrade škody. Ďalšie nároky zostávajú naďalej vyhradené.

1.5 Podmienky záruky

Podmienky záruky sú uvedené vo Všeobecných podmienkach spoločnosti Weidmüller Interface GmbH & Co. KG.

2 Všeobecné informácie týkajúce sa bezpečnosti

VAROVANIE	
	Nedodržiavanie nasledujúcich bezpečnostných upozornení môže mať závažné následky!
	<p>Ohrozenie osôb elektrickým prúdom a mechanickými pohybmi</p> <ul style="list-style-type: none">▶ Pred uvedením tlačiarne do prevádzky si dôkladne prečítajte informácie o bezpečnosti a rizikách uvedené v tejto kapitole.▶ Vedľa pokynov tohto návodu na použitie dbajte tiež na platné národné predpisy o bezpečnosti práce, prevádzkové a bezpečnostné predpisy.▶ Dodržiavajte platné interné predpisy vášho podniku.

V nasledujúcich prípadoch je potrebné tlačiareň odpojiť od zdrojov napájania a obrátiť sa na kvalifikovaného servisného technika:

- Napájací kábel alebo zástrčka sú opotrebované alebo poškodené.
- Do tlačiarne prenikla tekutina.
- Tlačiareň spadla alebo bol poškodený kryt.
- Tlačiareň prejavuje nápadný odklon od normálneho fungovania, napr. kvalita tlače je nízka alebo je tlač nedostatočne odolná voči rozmazaniu a poškrabaniu.

UPOZORNENIE	
	Nebezpečenstvo poranenia pri otvorenej tlačiarňi!
	<p>Manipulácia s otvorenou tlačiarňou môže spôsobiť porezanie a pomliaždenie.</p> <ul style="list-style-type: none">▶ Nikdy neodoberajte kryt tlačiarne.▶ Súčiastky vo vnútri tlačiarne nechajte vymeniť servisnému technikovi spoločnosti Weidmüller.

POZOR
Poškodenie zariadenia!
<p>Kryt tlačiarne sa nesmie skladať. Otvorenie krytu tlačiarne povedie k strate kompletných záručných práv.</p>

- Zaistite, aby si všetky osoby, ktoré vykonávajú práce na tlačiarňi, prečítali tento návod na použitie a porozumeli mu.

- Tlačiareň používajte len na určený účel (pozri kapitola 2.4 na strane 8).
- Udržiavajte všetky bezpečnostné a varovné symboly na tlačiarňi čisté a v prípade potreby ich obnovte.
- Práce na tlačiarňi môže vykonávať iba vyškolený personál.
- Návod na použitie uchovávajte spolu s tlačiarňou na vyhradenom mieste. Je potrebné zabezpečiť, aby si každý, kto prichádza do styku so zariadením, vždy vedel prečítať návod na použitie.

2.1 Všeobecné informácie týkajúce sa prevádzky

- Pri výbere miesta pre tlačiareň dbajte na to, aby boli podmienky okolitého prostredia vhodné (pozri kapitola 9.1 na strane 57).
- Zaistite, aby otvory na kryte tlačiarne neboli zablokované alebo zakryté.
- Tlačiareň nevypínajte!
- Tlačiareň nevypínajte! Tlačiareň prejde automaticky do pohotovostného režimu. Prevádzkové parametre sa uchovávajú len pokiaľ je tlačiareň zapnutá. Tieto parametre zaistia napríklad to, že bude tlačová hlavica optimálne vyčistená.
- Nechajte kryt nádoby na farbu počas prevádzky zatvorený.



Používajte len výrobky spoločnosti Weidmüller alebo ňou schválené výrobky (označovací softvér M-Print® PRO, karty MultiCard/ MetalliCard a atramentové náplne).

Na poruchy, nedostatočnú kvalitu a poškodenie tlačiarne použitím neschváleného a nevhodného príslušenstva a spotrebného materiálu sa nevzťahuje záruka.

2.1.1 Zaobchádzanie s atramentovými náplňami a náplňami s fluidným médiom

- Uchovávajte atramentové náplne a náplne s fluidným médiom mimo dosahu detí.
- Atrament a fluidné médium nie sú určené na konzumáciu. Nedovoľte, aby sa farba dostala do styku so sliznicami. Ak náhodne použijete atrament, vypláchnite si ústa a vypite veľké množstvo vody. Nevyvolávajte vracanie.
- S náplňami s atramentom a fluidom zaobchádzajte vždy opatrne. V opačnom prípade sa môže médium vyliať a spôsobiť znečistenie.
- S atramentovými náplňami a náplňami s fluidným médiom manipulujte vždy opatrne, pretože v prírodnom otvore môžu zostať zvyšky atramentu alebo fluidného média. Ak sa atrament alebo fluidné médium dostane na vašu pokožku, dôkladne ju umyte mydlom a vodou.
- V žiadnom prípade nesiahajte na prírodný otvor atramentových náplní a náplní s fluidným médiom alebo na priestor ich prírodného otvoru.
- Netraсте náplňami s médiom, mohlo by dôjsť k jeho úniku.
- Náplne sa nepokúšajte rozoberať ani ich znovu naplňať.
- Skladujte neotvorené atramentové náplne a náplne s fluidným médiom v chlade a suchu, najvhodnejšie je v chladničke pri 4 °C. Pred ich použitím nechajte náplne najmenej tri hodiny zohriať na izbovú teplotu.
- Náplne s médiom vyberte z tlačiarne len, ak už sú prázdne alebo sa skončila doba ich použiteľnosti.
- Nepoužívajte atramentové náplne, keď skončilo dátum ich použiteľnosti.
- Ak sa blíži koniec použiteľnosti náplne s médiom (vytlačení na obale), na dotykovom paneli sa zobrazí hlásenie. Pre dosiahnutie čo najlepšieho výsledku tlače by sa mal atrament spotrebovať do dátumu uvedeného na etikete atramentovej náplne.

POZOR

Poškodenie tlačiarne starým atramentom!

Používaním atramentu, ktorého dátum použiteľnosti už uplynul, môže viesť k poškodeniu tlačiarne.

2.2 Recyklácia v súlade s WEEE

Výrobky označené týmto symbolom podliehajú smernici: 2012/19/EÚ: o odpade z elektrických a elektronických zariadení

Tieto výrobky obsahujú látky, ktoré môžu byť nebezpečné pre životné prostredie a zdravie. Z toho dôvodu tieto výrobky nelikvidujte v bežnom domácom odpade.

Môžete ich po ukončení ich doby použiteľnosti vrátiť spoločnosti Weidmüller, my sa postaráme o ich odbornú likvidáciu. Pošlite tieto výrobky odborne zabalené do vašej príslušnej predajnej spoločnosti.

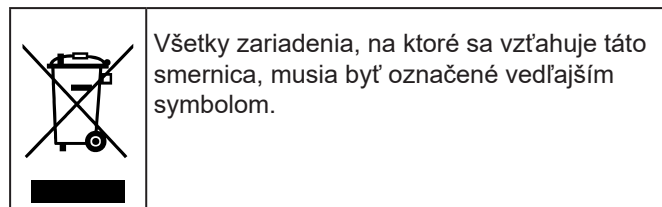

2.3 Symboly a informácie použité na zariadení

Na tlačiarni sú pripojené tieto informácie a symboly:

 	<p>Varovanie pred horúcimi povrchmi Tento symbol upozorňuje na riziko popálenia na horúcich povrchoch.</p>
	<p>Riziko poranenia rozmliaždením Tento symbol varuje pred rizikom, ktoré môže napríklad viesť k poraneniu, predovšetkým rozmliaždením vašich rúk.</p>
	<p>Varovanie upozorňujúce na automatický rozbeh tlačiarne Tento symbol varuje pred automatickým spustením tlačiarne.</p>
	<p>Varovanie pred špicatými predmetmi Tento symbol varuje pred nebezpečenstvom, ktoré môže viesť k poranení rúk špicatými predmetmi.</p>
	<p>Pokyny na vkladanie kariet Tento symbol ukazuje správny smer vloženia kariet MultiCard.</p>

Varovné označenia na zariadení	
Achtung: Gerät nicht öffnen !	Attention: Do not open the printer !
<p>Verletzungsgefahr ! Es gibt keine zu wartenden Teile im Inneren des Gerätes. Durch Öffnen verlieren Sie alle Garantieansprüche.</p>	<p>Risk of injury ! There are no serviceable parts inside the housing. Opening will cause loss of any warranty rights.</p>
<ul style="list-style-type: none"> • Apparatets stikprop skal tilsluttes en stikkontakt med jord, som giver forbindelse til stikproppens jord. • Apparaten skall anslutas till jordat uttag. • Apparatet må tilkoples jordet stikkontakt. • Laite on liitettävä suojakoskettimilla varustettuun pistorasiaan. 	

 Udržiavajte všetky bezpečnostné symboly a symboly označenia nebezpečenstva na tlačiarni čisté a v prípade potreby ich obnovte.

2.4 Používanie na stanovený účel

Tlačiareň je spoločne s označovacím softvérom M-Print® PRO určená na označovanie a popisovanie kariet MultiCard a MetalliCard v priemyselnej a živnostníckej oblasti.

Iné používanie nie je povolené. Použitie tlačiarne k nepovolenému účelu vedie k okamžitému ukončeniu záruky a záručných nárokov operátora voči výrobcovi.

Použitie tlačiarne na iné ako uvedené účely alebo nedodržiavanie pokynov na prevádzku a varovných oznamov môže viesť k vážnemu poškodeniu jej funkcie a spôsobiť poranenia osôb alebo vecné škody.

Používajte len označovací softvér M-Print® PRO, karty MultiCard/MetalliCard a atrament, ktorý spoločnosť Weidmüller schválila pre tento systém označovania.

Spoločnosť Weidmüller nebude ručiť za kvalitu a odolnosť tlače pri použití iného označovacieho softvéru, iných kariet MultiCard/MetalliCard a iného atramentu.

Nároky akéhokoľvek druhu vyplývajúce z použitia na iný ako na určený účel sú vylúčené. Prevádzkovateľ závodu je sám zodpovedný za akékoľvek poškodenia, ktoré možno pripísať použitiu mimo stanoveného účelu.

Používanie na stanovený účel zahŕňa aj

- dodržiavanie všetkých pokynov tohto návodu na použitie,
- dodržiavanie podmienok prevádzky a údržby.

Konstrukčné úpravy zariadenia

Konstrukcia a prebierka sú založené na nemeckom zákone o bezpečnosti výrobkov (ProdSG). Na tlačiarni sa nesmú vykonávať žiadne zmeny.

Nedodržiavanie bude viesť k strate platnosti vyhlásenia o zhode ES pre tlačiareň. Takéto porušenie zbavuje výrobcu tlačiarne záruky.

Nechajte servisného technika spoločnosti Weidmüller okamžite vymeniť poškodené súčasti tlačiarne, ktoré nie sú v bezchybnom stave.

2.5 Zvyšné riziká pri použití zariadenia

Zariadenie je konštruované podľa najnovšieho stavu techniky a spĺňa uznávané bezpečnostno-technické pravidlá. Napriek tomu sa pri používaní tlačiarne môžu vyskytnúť obmedzenia.

Tlačiareň je určená iba na používanie na stanovený účel. Pri používaní zariadenia dodržiavajte na ňom uvedené varovné označenia a bezpečnostné pokyny tohto návodu na použitie.

2.5.1 Nebezpečenstvo spôsobené elektrickým prúdom

	NEBEZPEČENSTVO
	<p>Varovanie pred nebezpečným elektrickým napätím!</p> <p>Dotýkanie sa častí pod napätím znamená priame ohrozenie života. Poškodenie izolácie alebo jednotlivých častí tiež môžu byť príčinou ohrozenia života.</p> <ul style="list-style-type: none"> ▶ Prácu na elektrických častiach tlačiarne môžu vykonávať len odborní elektrikári. ▶ Zariadenie zapájajte len do riadne uzemnenej zásuvky s poistkami. ▶ Tlačiareň nezapájajte do elektrickej zásuvky s vypínačom alebo časovým ovládaním. ▶ Nepoužívajte poškodené napájacie káble. ▶ Pravidelne kontrolujte elektrické súčasti tlačiarne, či sa na nich nevyskytli chyby, ako napríklad uvoľnené spoje alebo poškodenie izolácie. ▶ V prípade poškodenia okamžite vypnite elektrické napájanie tlačiarne a zabezpečte opravu poškodenia. ▶ Nechajte prírodné vedenia a zástrčky prekontrolovať vyškoleným elektrikárom minimálne každých 6 mesiacov!

	NEBEZPEČENSTVO
	<p>Varovanie pred nebezpečným elektrickým napätím!</p> <p>Dotýkanie sa častí pod napätím znamená priame ohrozenie života. Poškodenie izolácie alebo jednotlivých častí tiež môžu byť príčinou ohrozenia života.</p> <ul style="list-style-type: none"> ▶ Nikdy nepremosťujte poistky, ani ich nevyraďujte z prevádzky. ▶ Pri výmene poistiek dávajte pozor na správnu hodnotu prúdu. ▶ Ak pripojíte tlačiareň pomocou predlžovacieho kábla, dbajte na to, aby menovitý prúd neprekročil povolené prúdové zaťaženie predlžovacieho kábla. ▶ Zabezpečte, aby sa na diely, ktoré sú pod prúdom, nedostala vlhkosť, pretože by mohlo dôjsť k skratom. Dbajte na to najmä pri čistení tlačiarne. ▶ Zmeny elektrického vybavenia, vykonané po testovaní zariadenia, musia byť v súlade s požiadavkami normy DIN EN 60204-1.

2.5.2 Riziká spôsobené horúcimi povrchmi

	UPOZORNENIE
	<p>Riziko popálenia na horúcich povrchoch!</p> <p>Kontakt s horúcimi komponentami a kartami môže spôsobiť popáleniny.</p> <ul style="list-style-type: none"> ▶ Pred vykonávaním práce sa uistite, či všetky komponenty tlačiarne vychladli na teplotu okolitého prostredia.

2.5.3 Riziká spôsobené nesprávnymi náhradnými dielmi

POZOR
Poškodenie vplyvom chybných alebo nesprávnych náhradných dielov!
Chybné alebo nesprávne náhradné diely môžu spôsobiť poškodenie, nesprávnu funkciu alebo celkové zlyhanie zariadenia. Používajte len originálne náhradné diely.

Objednávajte si náhradné diely od spoločnosti Weidmüller Interface GmbH & Co. KG. Potrebné podrobnosti o náhradných dieloch sú uvedené v kapitole 9.2 na strane 58.

2.6 Bezpečnostné vybavenie tlačiarne

Tlačiareň je vybavená nasledujúcimi bezpečnostnými prvkami:

- kryt nádoby na farbu
- servisné veko (zberná nádoba atramentu)
- elektrická zástrčka



Tlačiareň sa nesmie uviesť do prevádzky bez krytu. Kryt tlačiarne sa nesmie skladať.

Tlačiareň používajte len s nasadeným krytom a zatvoreným vekom nádoby na farbu.

2.7 Požiadavky týkajúce sa personálu

Tlačiareň môže obsluhovať a vykonávať na nej údržbu iba vyškolený personál. Súčasťou zaškolenia je aj povinnosť prečítať si tento návod na použitie a porozumieť mu.



Opravy môžu po dohovore so servisným oddelením spoločnosti Weidmüller vykonávať iba elektrikári.

2.7.1 Kvalifikácie požadované od personálu

Je potrebné jasne definovať zodpovednosti personálu za uvedenie do prevádzky, prevádzku, údržbu a čistenie zariadenia.

V návode na použitie sú uvedené nasledujúce kvalifikačné požiadavky pre rôzne pracovné činnosti:

Vyškolený personál

Vyškoľený personál je schopný vykonávať svoju prácu, rozpoznávať potenciálne riziká a sám sa im vyhýbať vďaka jeho zaškoleniu, vedomostiam a skúsenostiam, ako aj oboznámením sa s nariadeniami.

Odborní elektrikári

Odborní elektrikári sú schopní samostatne vykonávať svoju prácu na elektrickom vybavení, rozpoznávať potenciálne riziká a vyhýbať sa im vďaka ich zaškoleniu, vedomostiam a skúsenostiam, ako aj oboznámením sa s normami a nariadeniami. Odborní elektrikári boli zaškolení na špecifické úlohy v oblasti, v ktorej pracujú, a poznajú príslušné normy a nariadenia.

3 Opis zariadenia

Táto atramentová tlačiareň **PrintJet CONNECT** je spolu s označovacím softvérom **M-Print® PRO** označovacím systémom na karty **MultiCard** a **MetalliCard**.

Pomocou tohto označovacieho systému sa môžu individuálne označovať prevádzkové prostriedky. Tlačiareň popisuje štítky vo formáte **MultiCard** určené pre spínacie zariadenia, automaty, radové svorkovnice, káble, vedenia alebo ventily. Tlačiareň **PrintJet CONNECT** umožňuje tlač aj veľmi malých typov písma. Dokonca aj najmenšie znaky sa ľahko čítajú a umožňujú vyššiu hustotu informácií na štítku.

Karty **MultiCard** možno podávať samostatne alebo ich vložiť do zásobníka ako stoh (až 50 kariet **MultiCard**).

Karty **MetalliCard** sa môžu vkladať len jednotlivo. Spracovanie stohu nie je určené pre karty **MetalliCard**. Karta **MetalliCard** sa na spracovanie vkladá do vložky.

Karta **MultiCard/MetalliCard** vložená do tlačovej jednotky, bude potlačená atramentom tuhúcim za tepla a potom sa prenesie do stabilizačnej jednotky.

V stabilizačnej jednotke potom označenie tuhne vďaka špeciálnemu tepelnému ohrievaču. Tento proces trvá pre karty **MultiCard** a **MetalliCard** rôzne dlho.

Na záver sa karty **MultiCard** vysunú do výstupného zásobníka a karty **MetalliCard** na výstupnú koľajnicu.

Nastohované karty **MultiCard** a karta **MetalliCard** sa potom môžu odobrať.

Kartu **MultiCard/MetalliCard** možno použiť okamžite. Upozorňujeme vás, že karty **MultiCard** a **MetalliCard** sa počas stabilizácie veľmi zohrejú. V prípade potreby ich preto pred odobratím z výstupného zásobníka alebo koľajnice nechajte vychladnúť.

3.1 Tlačiareň

3.1.1 Náhľady

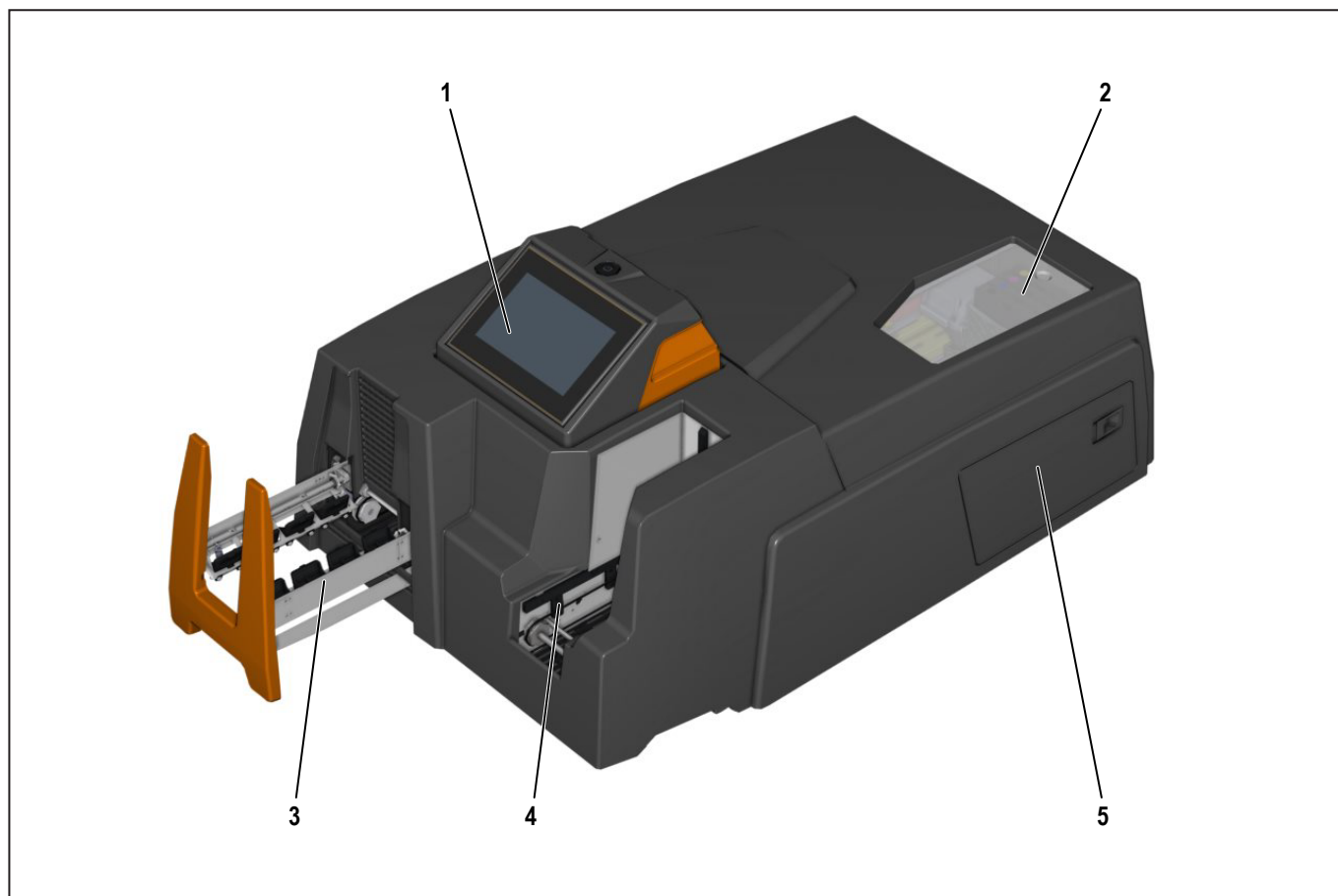

Ilustrácia 3.1 Predný náhľad tlačiarne

- 1 Dotykový panel
- 2 Kryt nádoby na farbu
- 3 Výstupný zásobník
- 4 Vstupný zásobník
- 5 Servisné veko (údržba obslužným personálom)

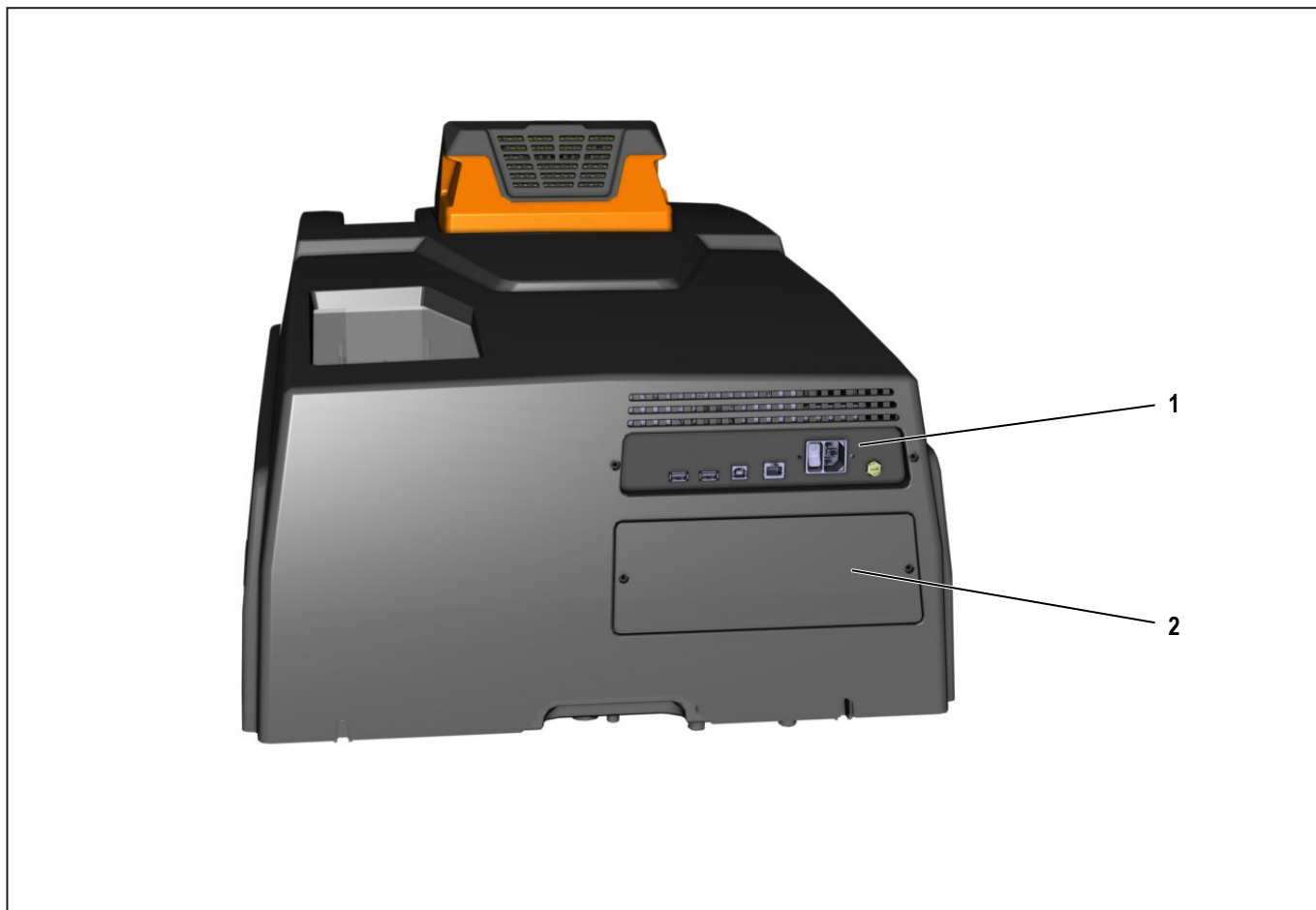

Ilustrácia 3.2 Zadný náhľad tlačiarne

- 1 Prípojky
- 2 Servisný kryt (údržba servisným personálom)

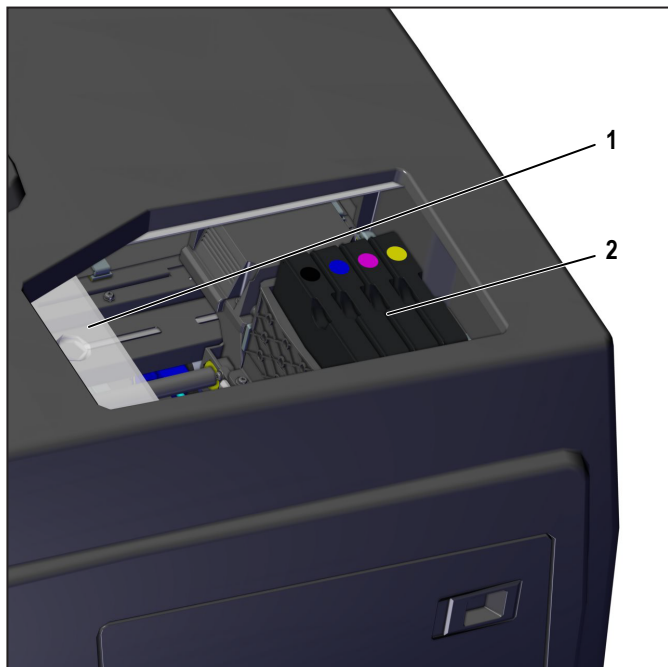

Ilustrácia 3.3 Kryt nádob na farbu otvorený

- 1 Kryt nádob na farbu (otvorený)
- 2 Atramentové náplne

3.1.2 Prípojky

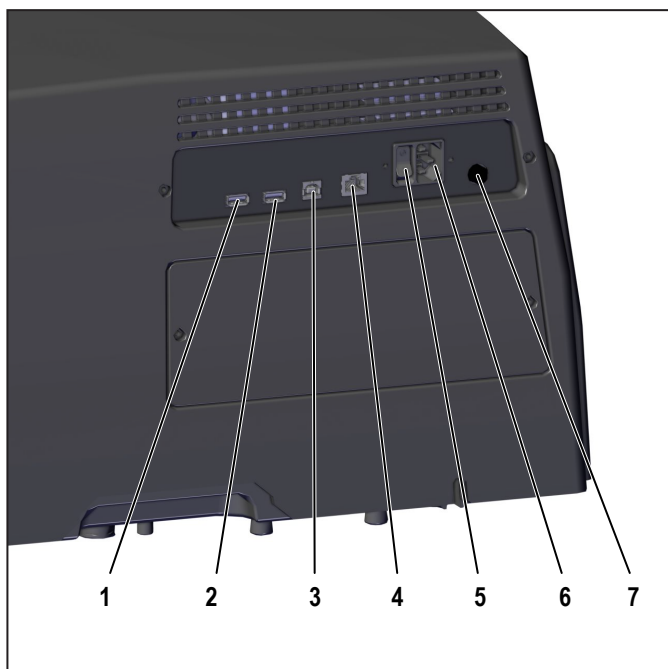

Ilustrácia 3.4 Prípojky

- 1 Tlačové úlohy USB-A konektor Wifi adaptér/M-Print® PRO
- 2 Tlačové úlohy USB-A konektor Wifi adaptér/M-Print® PRO
- 3 USB-B-Connector tlačiareň/PC
- 4 Prípojka Ethernet (LAN spojenie)
- 5 Hlavný vypínač
- 6 Prípojka elektrickej zástrčky (115/230 volt)
- 7 Poistka (typ: 10 AHT)

3.1.3 Typový štítok

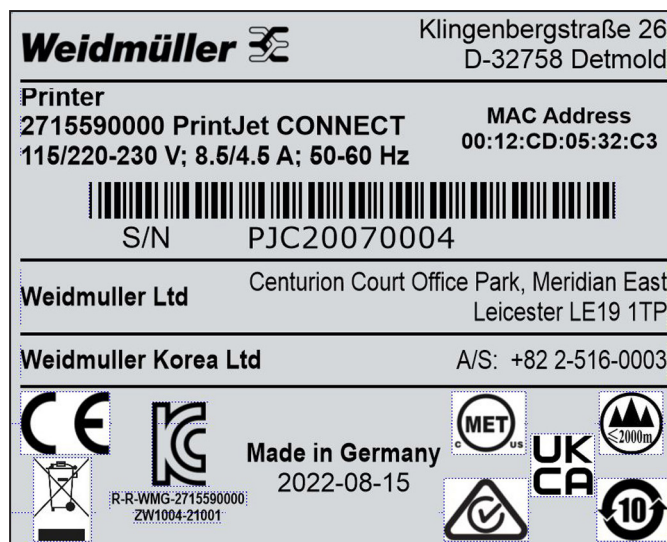





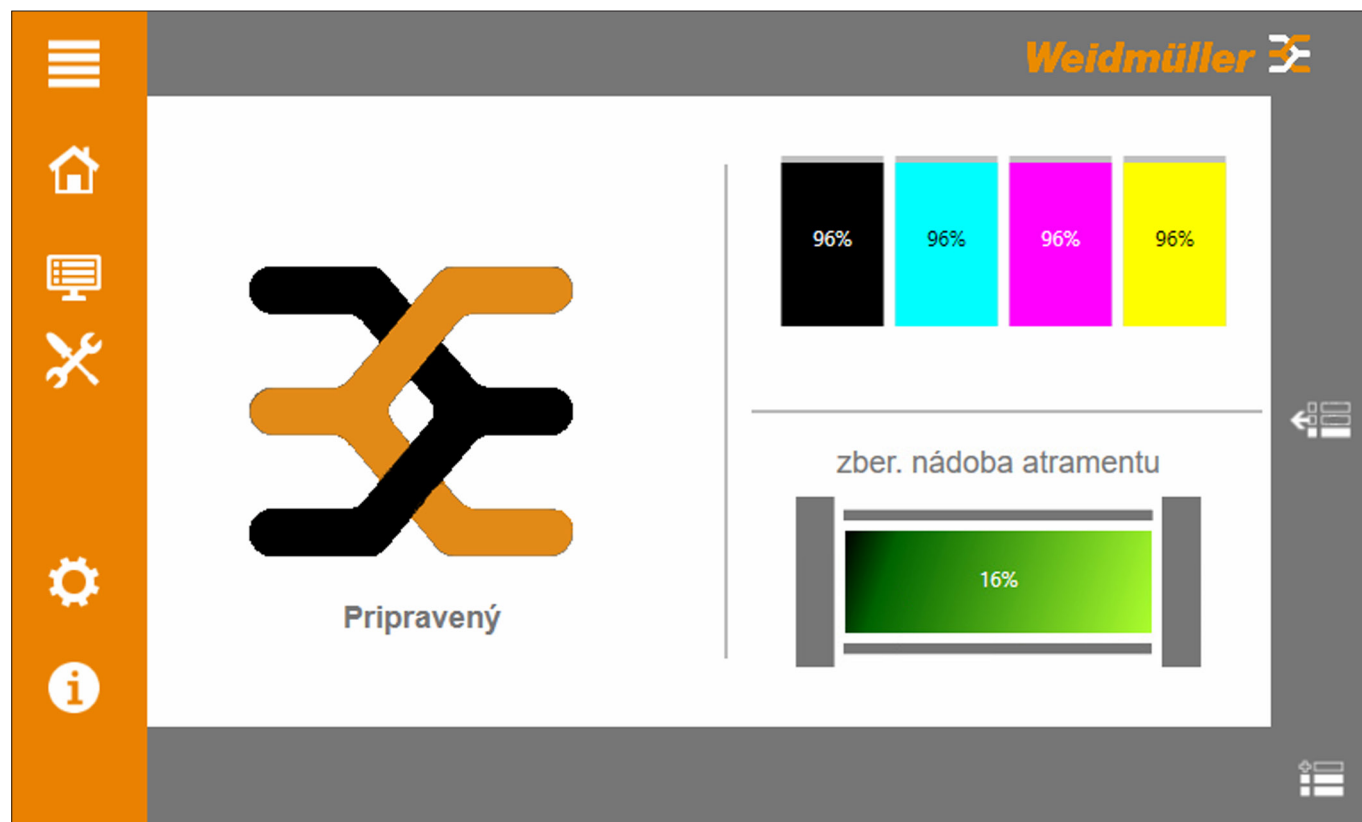

Ilustrácia 3.5 Typový štítok

Typový štítok obsahuje informácie o napätí, čísle výrobku, sériovom čísle a adrese MAC (adresa sieťovej karty).

3.2 Dotykový panel



Ilustrácia 3.6 Štartovacia obrazovka (hlavná ponuka „Stav systému“)

Symbol	Hlavná ponuka	Opis
		Rozširuje náhľad symbolu označením hlavnej ponuky.
	Stav systému	Zobrazuje aktuálny stav tlačiarne: prevádzková pohotovosť, stav naplnenia atramentových náplní a zbernej nádoby atramentu
	Úlohy	Zobrazuje podmenu, ktoré sú k dispozícii: aktuálne úlohy, história tlačových úloh, demonstračné tlačové úlohy, tlačové úlohy z karty USB
	Údržba	Zobrazuje podmenu, ktoré sú k dispozícii: čistenie tlačovej hlavy, test trysiek, dlhodobé odstavenie
	Nastavenie	Zobrazuje podmenu, ktoré sú k dispozícii: Rozhrania, jazyk, rozšírené nastavenia, skupiny používateľov, spojenie podpory
	Informácie	Zobrazuje podmenu „Systémové informácie“.

3.2.1 Hlavná ponuka „Úlohy“

Symbol Podmenu



Aktuálne úlohy

Opis

V tomto podmenu sa zobrazia aktuálne tlačové úlohy s nasledujúcimi informáciami:

Číslo postupné číslo aktuálnej tlačovej úlohy
Typ štítku typ karty
Počet počet kariet
Stav stav spracovania
Spracováva sa Tlačová úloha sa spracováva.
Čakanie Tlačová úloha sa spracuje, keď bude dokončená aktuálna tlačová úloha.



História tlačových úloh

V tomto podmenu sa zobrazia dokončené tlačové úlohy s informáciami o používanom type karty.



Demonštračné tlačové úlohy

V tomto podmenu sa zobrazia príklady, ktoré sa môžu vykonávať ako tlačové úlohy.



Tlačové úlohy z karty USB

V tomto podmenu sa zobrazia tlačové úlohy, ktoré sú uložené na USB karte a pripravené pre tlač.

3.2.2 Hlavná ponuka „Údržba“

Symbol Podmenu



Čistenie tlačovej hlavice

Opis

V tomto podmenu sa môže konfigurovať a vykonávať čistenie tlačovej hlavice.



Test trysiek

V tomto podmenu sa môže vykonávať test trysiek na prekontrolovanie ich funkcie.



Dlhodobé odstavenie

V tomto podmenu sa tlačiareň môže nastaviť do prevádzkového režimu potrebného na dlhodobé odstavenie. Všetky komponenty tlačiarne, ktoré sú naplnené atramentom, sa po výmene atramentových náplní za náplne s fluidovým médiom naplnia týmto médiom. Tým sa zaisťuje, aby sa po odpojení tlačiarne od prúdu komponenty vodiace atrament zapchali zaschnutým atramentom.

Hlavná ponuka „Informácie“

Symbol Podmenu



Systémové informácie

Opis

V tomto podmenu sa zobrazujú informácie v nasledujúcich kategóriách:

Atrament stav naplnenia a dátum použiteľnosti atramentových náplní, stav naplnenia zbernej nádoby atramentu
Tlačiareň individuálne charakteristiky tlačiarne
Číslo verzieverzia aktuálneho firmvéru
Okolie aktuálne okolité podmienky (teplota, vlhkosť vzduchu, zásobovanie napätím)

3.2.3 Hlavná ponuka „Nastavenia“

Symbol **Podmenu**



Rozhrania

Opis

V tomto podmenu sa konfiguruje komunikácia medzi tlačiarňou a sieťou.



Jazyk

V tomto podmenu sa môže nastaviť jazyk používateľskej plochy.



Rozšírené nastavenia

V tomto podmenu sa vykonávajú nastavenia komunikácia a tlačových úloh, ktoré sú relevantné pre bezpečnosť. Môže sa vykonať manuálna kalibrácia tlačových hlavíc.



Skupiny používateľov

V tomto podmenu sa stanovujú prístupové práva na ovládanie tlačiarne. Vybrať sa môže z dvoch úrovní používateľov.

Administrátor prístup ku všetkým nastaveniam vo všetkých hlavných ponukách a v podmenu.

Superpoužívateľ prístup ku všetkým nastaveniam v nasledujúcich hlavných ponukách:
stav systému, úlohy, údržba, informácie

Prístup ku všetkým nastaveniam v nasledujúcich podmenu:
jazyk, skupiny používateľov, spojenie podpory

Používateľ prístup ku všetkým nastaveniam v nasledujúcich podmenu:
jazyk, skupiny používateľov (zmena používateľa), spojenie podpory

Symbole a záznamy v hlavných ponukách a v podmenu, ku ktorým nemá superpoužívateľ a používateľ žiadne prístupové práva, sú patrične skryté.

V tomto podmenu môže servisná služba spoločnosti Weidmüller zasiahnuť pomocou diaľkového prístupu na funkcie a parametre tlačiarne.



Spojenie podpory

3.2.4 Podmenu „Rozhranie“

Symbol **Podmenu**



Ethernetové spojenie

Opis

V tomto podmenu sa konfiguruje komunikácia medzi tlačiarňou a sieťou, keď komunikácia tlačiarne prebieha pomocou LAN kábla.



WiFi spojenie

















V tomto podmenu sa konfiguruje komunikácia medzi tlačiarňou a sieťou, keď komunikácia tlačiarne prebieha pomocou WiFi (WiFi USB karta).











USB spojenie

V tomto podmenu sa konfiguruje komunikácia medzi tlačiarňou a počítačom, keď sa tlačové úlohy do tlačiarne odosielajú USB spojením. Konfigurácia USB spojenia sa vykonáva v označovacom softvéri M-Print® PRO (viď návod na použitie M-Print® PRO“).

3.2.5 Funkčné prvky používateľskej plochy

Symbol	Názov	Opis
	Potvrdiť	Potvrďuje zvolenú úroveň používateľa. Otvára okno s informáciami o stave naplnenia atramentových náplní a zbernej nádoby atramentu.
	Editovať	Mení heslo pomocou virtuálnej klávesnice.
	Zavrhnúť	Zavrhne vykonané zmeny.
	Zobraziť online pomocníka	Zobrazuje online pomocníka k patričnej funkcii.
	Zatvoriť online pomocníka	Zatvára aktuálnu stranu online pomocníka.
	Štart animácie	Štartuje animáciu pre servisné práce.
	Tlačiť	Nanovo vytlačí zobrazenú tlačovú úlohu.
	Prehľadávať naspäť	Prehľadáva v zozname naspäť.
	Prehľadávať vpred	Prehľadáva v zozname smerom napred.
	Posunúť nahor	Posúva vybranú tlačovú úlohu smerom nahor.
	Posunúť nadol	Posúva vybranú tlačovú úlohu smerom nadol.
	Odstrániť po jednom	Odstraňuje označené tlačové úlohy.
	Odstrániť všetko	Odstráni všetky tlačové úlohy.
	Načítať	Načíta nanovo pripojenú USB kartu.
	Vyčistiť	Vykonáva konfigurované čistenie tlačovej hlavy.
	Uložiť	Ukladá nastavenie.

Symbol	Názov	Opis
	Spojiť / oddeliť	Spája alebo oddeľuje tlačiareň a sieť.
	Aktivovať diaľkovú údržbu	Aktivuje funkciu diaľkovej údržby.
	Prerušiť spojenie	Preruší spojenie po poskytnutí podpory.
	Zobraziť tlačové úlohy	Zobrazuje tlačové úlohy.
	Zobraziť zoznam porúch	Zobrazuje zoznam s poruchovými a servisnými hláseniami, keď sa vyskytlo viac ako jedno hlásenie.
	Aktivuje začiarkavacie políčko	Funkcia je zvolená.
	Deaktivuje začiarkavacie políčko	Funkcia nie je zvolená.
		Volí trysky „čierna“ a „azúrová“ pre čistenie tlačovej hlavice.
		Volí trysky „purpurová“ a „žltá“ pre čistenie tlačovej hlavice.

3.3 Karty MultiCard a MetalliCard

Tlačiarňou môžete potlačiť karty MultiCard z plastu a karty MetalliCards z hliníku alebo nehrdzavejúcej ocele. Označovací systém, pozostávajúci z tlačiarne PrintJet **CONNECT** a označovacieho softvéru M-Print® PRO vyvinula spoločnosť Weidmüller pre karty MultiCard a MetalliCard.

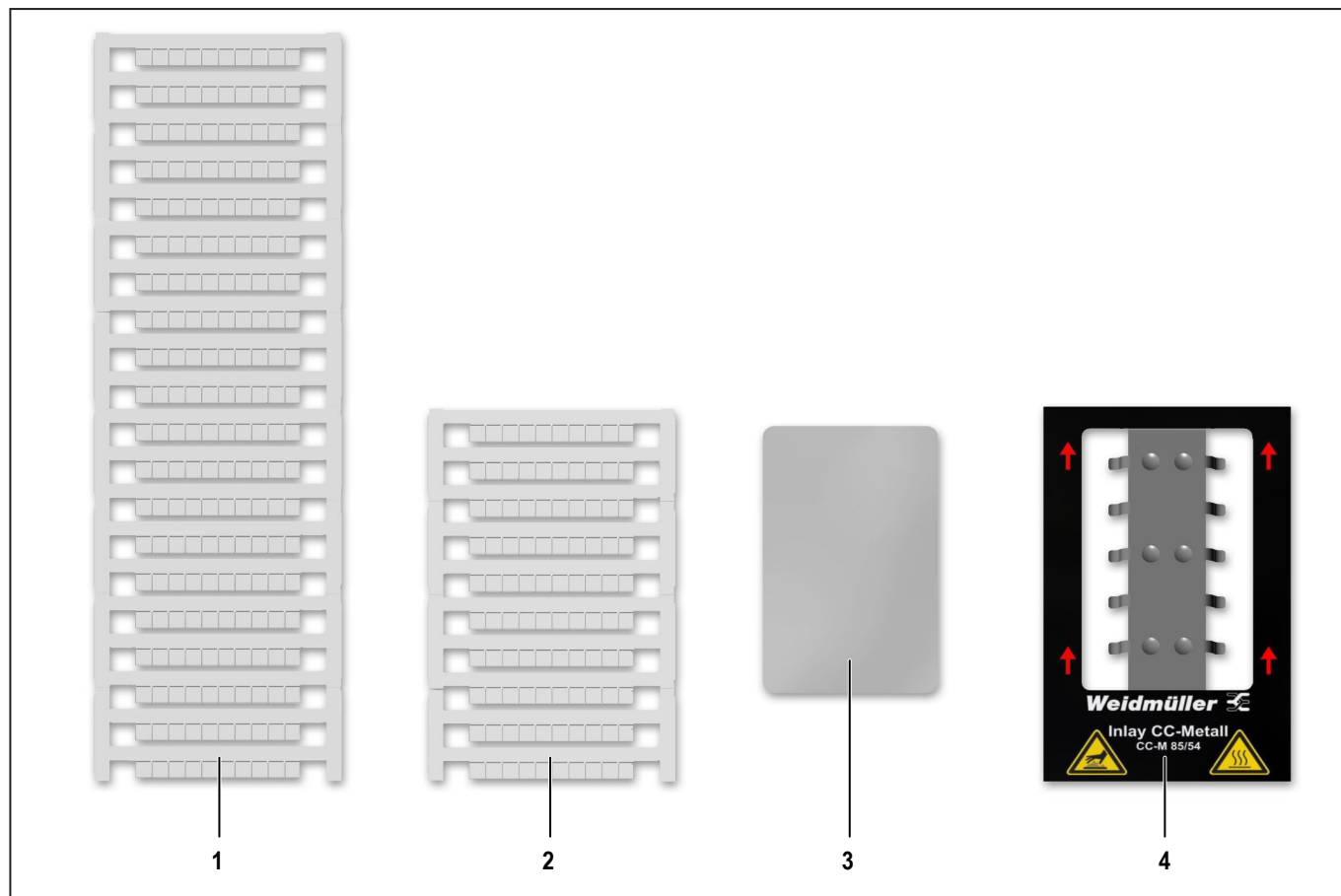

Ilustrácia 3.7 Karty MultiCard a MetalliCard (príklady)

- 1 MultiCard
- 2 Polovičná karta MultiCard
- 3 Karta MetalliCard
- 4 Vložka pre karty MetalliCard

Karty MultiCard možno podávať samostatne alebo ako stoh. Karty MetalliCard sa môžu vkladať len jednotlivo. Karty MultiCards možno rozdeliť na polovicu. Polovičnú kartu MultiCard získate tak, že ju stredom pretrhnete. V jednom stohu sa nesmú miešať celé a polovičné karty MultiCard. Môžu sa ale spracovávať rôzne typy kariet MultiCard v jednom stohu, napr. DEK 5/5 a SM 27/27.

3.3.1 Opis karty MultiCard

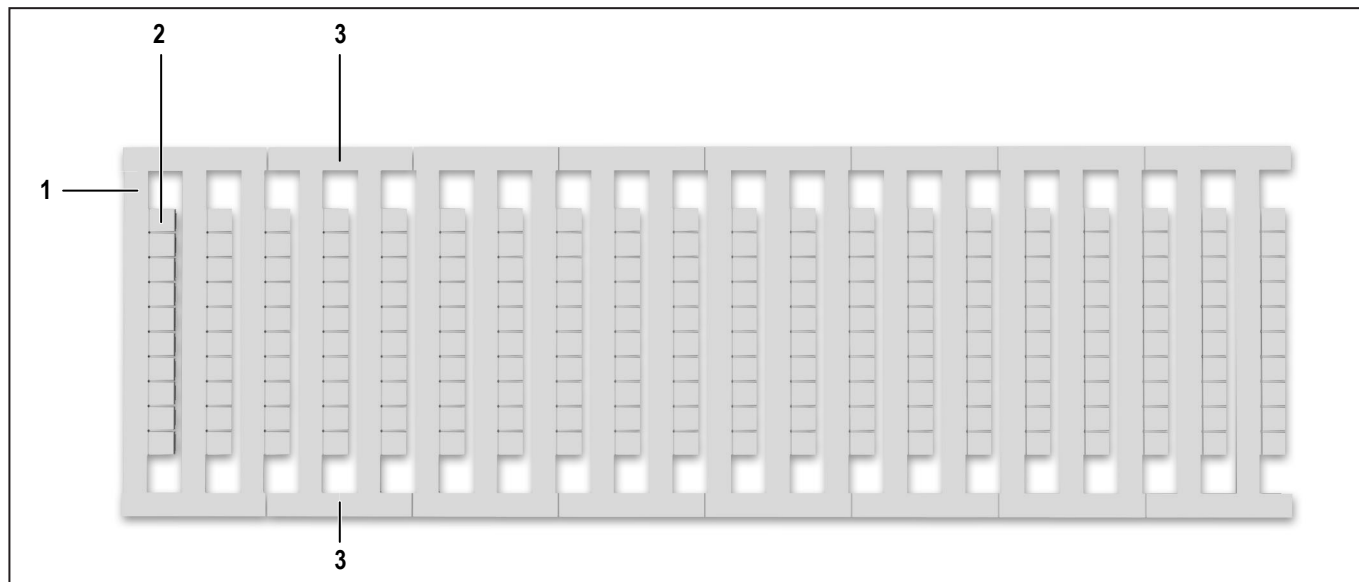

Ilustrácia 3.8 Opis karty MultiCard

- 1 Povrch značkovača projektu
- 2 Plocha štítku
- 3 Bočný pás

4 Uvedenie do prevádzky

4.1 Rozbalenie

	UPOZORNENIE
	Riziko poranenia rozmliažením počas prevozu! Kvôli veľkej hmotnosti tlačiarne je nutné, aby ju prenášali dve osoby. Pri prenášaní pridriavajte tlačiareň vždy na jej prednom a zadnom konci.

POZOR
Vecné poškodenie! Pri neodbornej preprave môže uniknúť atrament a zašpieniť alebo poškodiť zariadenie. Tlačiareň prevádzajte vždy iba v horizontálnej polohe.

- ▶ Otvorte obal.
- ▶ Vyberte všetko príslušenstvo.
- ▶ Tlačiareň s polystyrénovým obalom musia z kartónu dvíhať dve osoby.
- ▶ Odstráňte polystyrénový baliaci materiál.

 Originálne balenie si odložte pre prípad ďalšieho prevozu.



Ilustrácia 4.1 Prepravné poistky

- ▶ Odstráňte prepravné poistky (1) z krytu nádoby na farbu.

4.2 Rozsah dodávky

Po vybratí tlačiarne a všetkého príslušenstva z obalu skontrolujte, či je dodávka kompletná:

- PrintJet **CONNECT**
- 1 sada atramentových náplní
- Napájací kábel
- kábel USB
- kábel LAN
- 1 karta MultiCard DEK 5/5
- 2 PrintJet Cleaner vreckovky
- Stručný návod na stiahnutie označovacieho softvéru M-Print® PRO a návodu na použitie

Atramentové náplne sú uložené oddelene a nie sú nainštalované v tlačiarňi. Tlačiareň je prepláchnutá fluidným médiom.

4.3 Inštalácia tlačiarne

POZOR
Vecné poškodenie! Nepoužívajte tlačiareň v blízkosti potenciálnych elektromagnetických rušivých polí, akými sú napr. reproduktory alebo základňové stanice mobilných telefónov. Mohli by obmedziť fungovanie tlačiarne. Tlačiareň umiestnite na rovnú a pevnú podložku. Tlačiareň nebude správne fungovať, ak je naklonená alebo na nerovnom povrchu. Vyhnite sa pri inštalácii miestam, na ktorých by bola tlačiareň vystavená silným výkyvom teploty a vlhkosti, priamemu slnečnému žiareniu, silnému svetlu, nadmernej horúčave a vysokej prašnosti. Vyhnite sa miestam, ktoré sú vystavené vibráciám alebo nárazom. Zabráňte prenosu kmitov na tlačiareň.

 Dodržiavajte potrebné rozostupy pre obsluhu a údržbu.

- ▶ Tlačiareň umiestnite na povrch, ktorý presahuje spodnú časť tlačiarne na všetkých stranách.
- ▶ Nechajte pred výstupným podávačom tlačiarne dostatočný priestor.
- ▶ Zaisťte, aby bola výmena vzduchu okolo tlačiarne dostatočná.

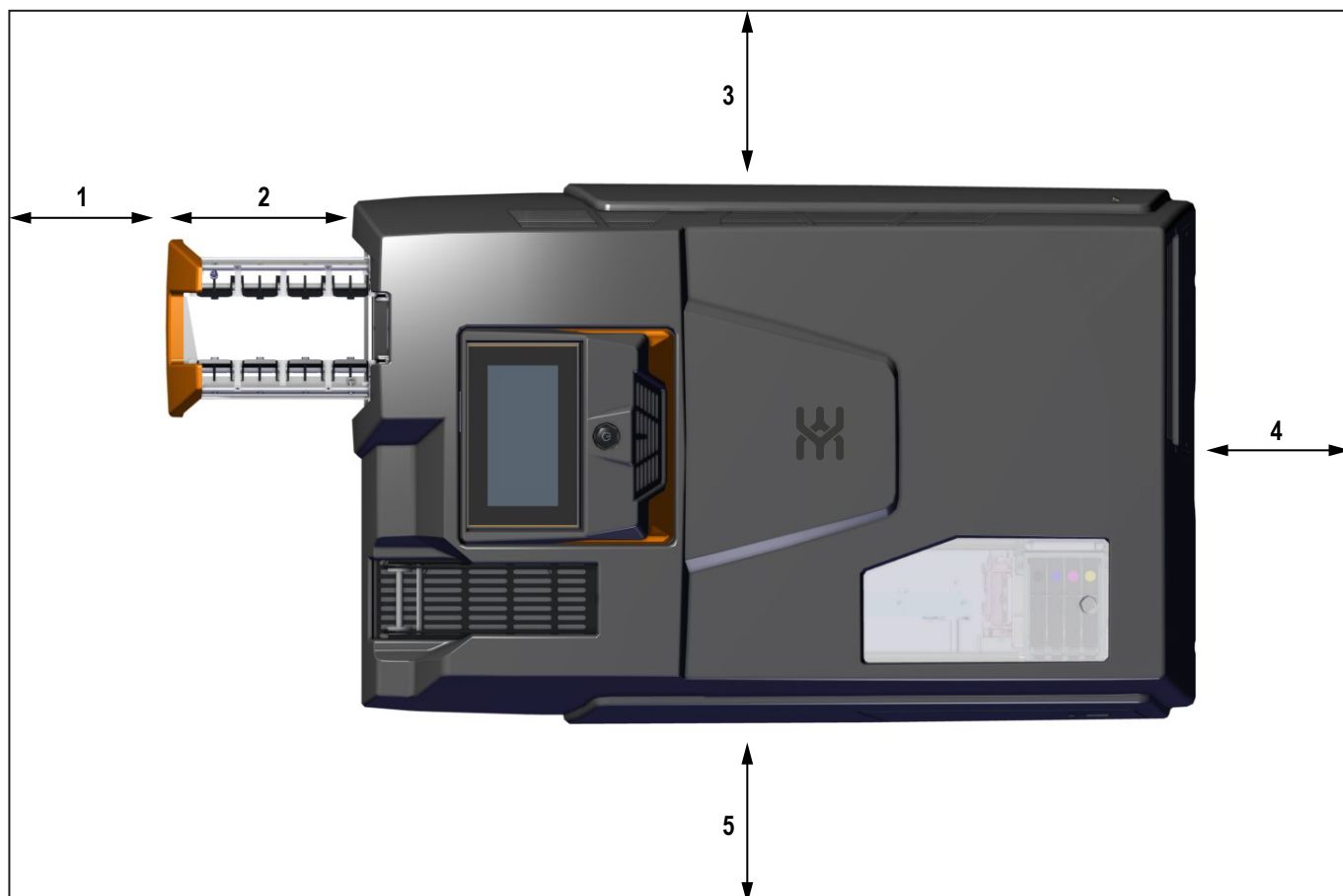

Ilustrácia 4.2 Priestor na prevádzku a údržbu

- 1 250 mm
- 2 203 mm výstupný podávač
- 3 100 mm
- 4 100 mm
- 5 100 mm

4.4 Vytiahnutie výstupného zásobníka

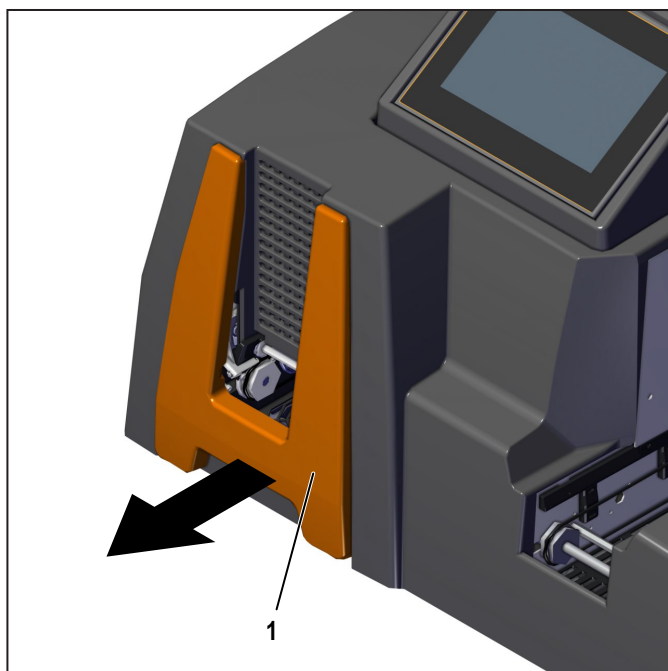

Ilustrácia 4.3 Vytiahnutie výstupného zásobníka

- ▶ Vytiahnite výstupný zásobník von, kým sa nezablokuje.
- ▶ Vyklopte zdvíhací prvok celý (dvoma krokmi) smerom nadol.

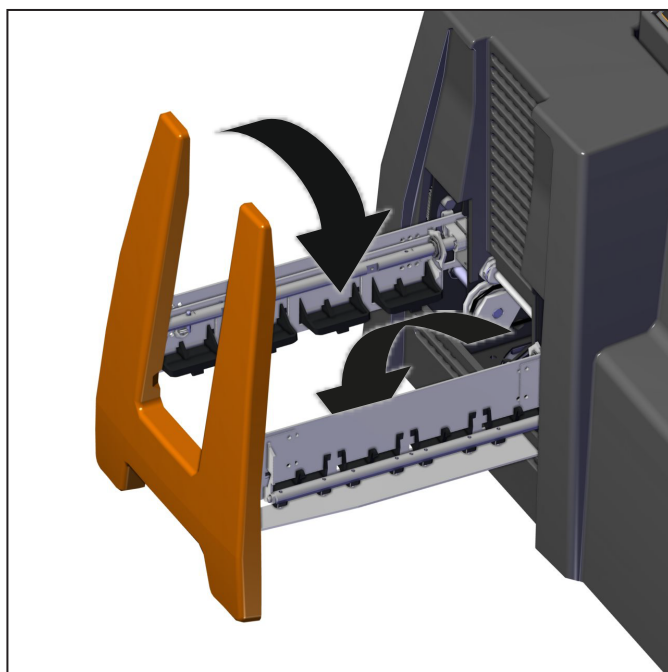

Ilustrácia 4.4 Zdvíhací prvok

4.5 Nasmerovanie dotykového panela

Dotykový panel možno nasmerovať do troch polôh.

- ▶ Vytiahnite dotykový panel (1) smerom nahor.

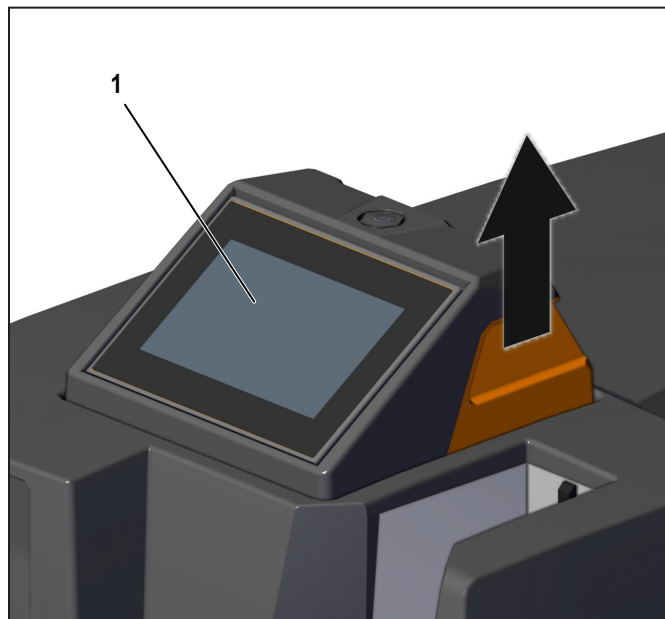

Ilustrácia 4.5 Dotykový panel v polohe „Obsluha z priechnej strany“

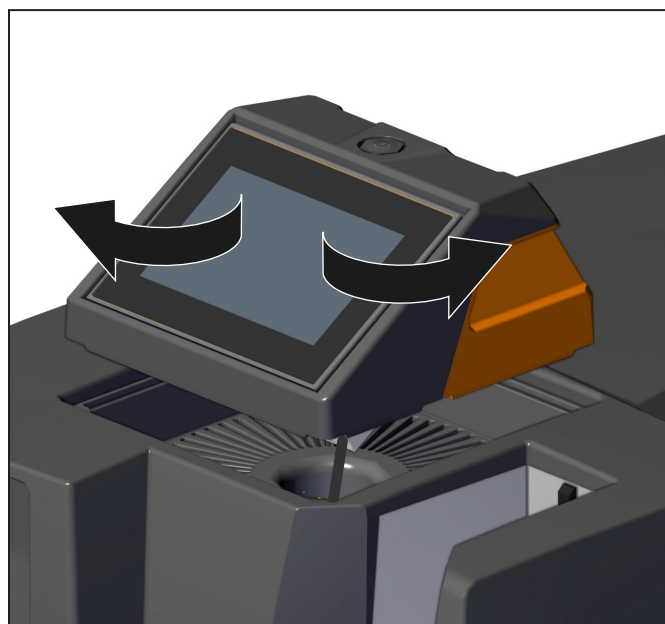

Ilustrácia 4.6 Dotykový panel vytiahnutý smerom nahor

- ▶ Otočte dotykový panel o 90° doľava alebo doprava a nechajte ho opäť zablokovať.

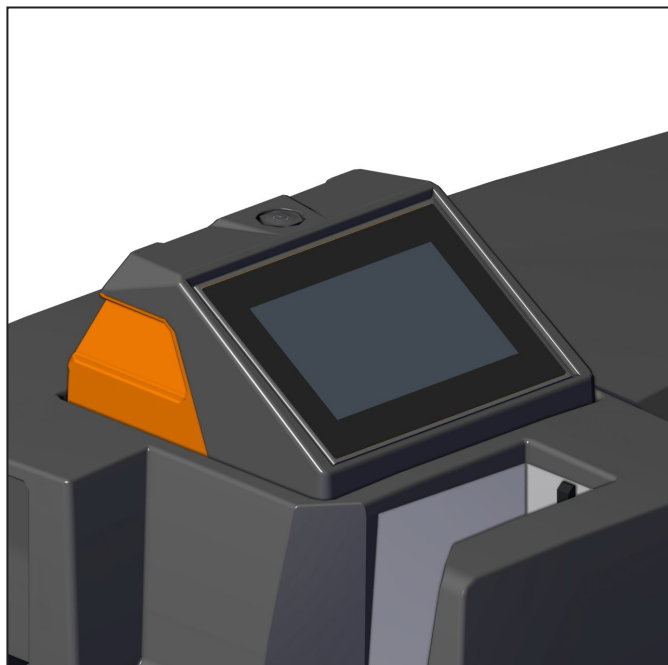

Ilustrácia 4.7 Dotykový panel v polohe „Obsluha z pozdĺžnej strany“

4.6 Pripojenie tlačiarne

NEBEZPEČENSTVO	
	<p>Varovanie pred nebezpečným elektrickým napätím!</p> <ul style="list-style-type: none"> ▶ Zaistite, aby sieťové napätie uvedené na typovom štítku tlačiarne súhlasilo s používaným napätím. ▶ Zariadenie zapojte len do riadne uzemnenej zásuvky, oddelene zaistenej. ▶ Tlačiareň nezapájajte do elektrickej zásuvky s vypínačom alebo časovým ovládaním. ▶ Zaistite, aby pri používaní predlžovacieho kábla neprekračovala hodnota menovitého prúdu tlačiarne prúdovú zaťažiteľnosť kábla. ▶ Zaistite, aby bola inštalácia budovy pri pripojení tlačiarne na zásobovanie prúdom zaistená patričnými poistkami.

NEBEZPEČENSTVO	
	<p>Varovanie pred zasiahnutím elektrickým prúdom a požiarom dôsledkom poškodených sieťových káblov!</p> <ul style="list-style-type: none"> ▶ Zaistite, aby bol sieťový kábel nepoškodený. ▶ Ponechajte sieťový kábel v pôvodnom stave. ▶ Nekladte na sieťový kábel žiadne predmety. ▶ Zaistite, aby kábel nebol zalomený ani ohnutý. ▶ Nevyťahujte zástrčku zo zásuvky za kábel.

4.6.1 Pripojenie pomocou kábla

Tlačiareň sa môže pripojiť do počítača pomocou USB kábla alebo pomocou miestnej siete prostredníctvom sieťového kábla (viď kapitola 3.1.2 na strane 14).

- ▶ Tlačiareň zapojte do zásuvky elektrickej siete, ktorá sa nachádza v jej blízkosti.
- ▶ Zaistite, aby bola zásuvka ľahko prístupná.
- ▶ Zaistite, aby boli obe dve zástrčky kompletne zasunuté do zdierky tlačiarne a do sieťovej zásuvky.
- ▶ Položte kábel tak, aby nevzniklo nebezpečenstvo zaskopnutia.



Skôr ako zapojíte USB kábel, nainštalujte si označovací softvér M-Print® PRO.

4.6.2 Pripojenie bez kábla

Tlačiareň sa môže k miestnej sieti pripojiť pomocou WiFi USB karty (pozri kapitola 3.1.2 na strane 14).

4.7 Zapnutie tlačiarne / zapnutie do pohotovostného režimu

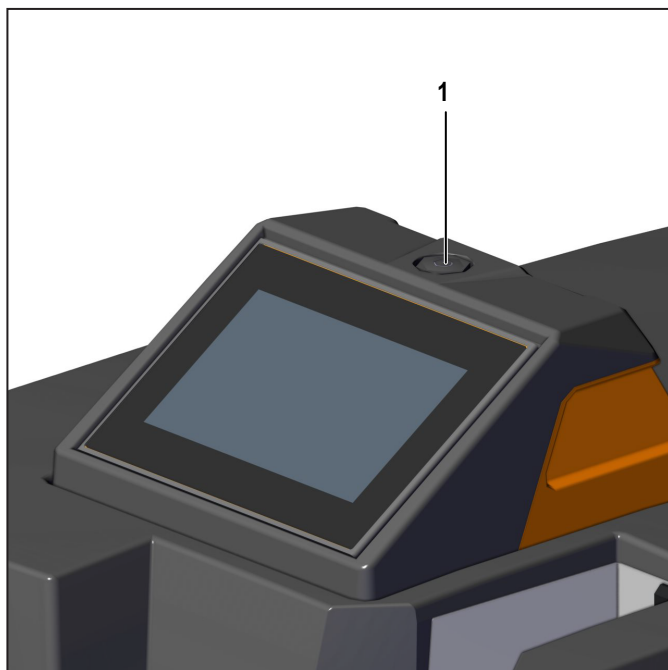

Ilustrácia 4.8 Zapnutie tlačiarne

1 Tlačidlo pohotovostného režimu

4.7.1 Zapnúť

- Zapnite tlačiareň hlavným vypínačom na zadnej strane zariadenia (pozri kapitola 3.1.2 na strane 14).

Tlačidlo pohotovostného režimu svieti nazeleno:

- Tlačiareň je prevádzkyschopná.
 - Tlačiareň nemá aktuálne žiadnu tlačovú úlohu.
- Tlačidlo pohotovostného režimu svieti naoranžovo
- Tlačiareň je teraz v pohotovostnom režime.
 - Tlačiareň spracováva aktuálnu tlačovú úlohu.

4.7.2 Zapnutie do pohotovostného režimu

- Pridržte tlačidlo pohotovostného režimu (1) po dobu troch sekúnd, aby ste tlačiareň nastavili do pohotovostného režimu.

Tlačidlo pohotovostného režimu svieti naoranžovo. Teraz sa prúdom zásobuje iba tlačová hlavica a ovládanie tlačiarne. Tlačová hlavica sa tak môže zásobovať atramentom, aby sa predišlo jej vyschnutiu.

POZOR

Vecné poškodenie!

Vypnutie tlačiarne hlavným vypínačom na zadnej strane zariadenia by mohlo viesť k upchatiu atramentových trysiek. Po opätovnom zapnutí tlačiarne je preto potrebné automatické čistenie.

- Tlačiareň nevypínajte.
- Udržiavajte tlačiareň v pohotovostnom režime.
- Pokiaľ bude tlačiareň dlhšie ako 3 týždne mimo prevádzky, nastavte ju do režimu odstavenia (pozri hlavná ponuka **Údržba**)

4.8 Inštalácia atramentových náplní

UPOZORNENIE	
	<p>Varovanie pred poranením rúk špicatými predmetmi!</p>
	<p>Opatrne otvorte kryt nádoby na farbu, aby ste zabránili poraneniu špicatými predmetmi.</p>

Pri dodaní nie sú atramentové náplne nainštalované v tlačiarňi.

- Dbajte na nasledujúce pokyny:
 - Obal atramentovej náplne otvorte až krátko pre jej vloženie do tlačiarne.
 - Nové atramentové náplne sú v mieste výstupu atramentu zakryté ochrannou fóliou. Túto fóliu neodstraňujte. Ochranná fólia bude prederavená pri vložení atramentovej náplne a zostáva na náplni.
 - Atramentové náplne sa nesmú triasť, rozkladať ani dodatočne naplňať.
 - Neotvorené atramentové náplne skladujte v chlade a suchu (odporúča sa pri teplote 4 °C). Pred ich použitím by sa mali atramentové náplne najmenej 3 hodiny nechať zohriať na izbovú teplotu.

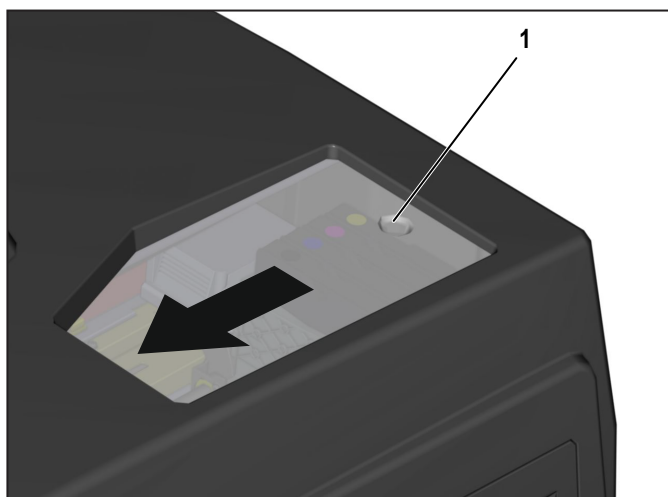

Ilustrácia 4.9 Otvorenie krytu nádoby na farbu

- ▶ Posuňte kryt nádoby na farbu (1) v smere šípky.
- ▶ Zložte 4 modré ochranné veká na prívodných otvoroch atramentu.
- ▶ V žiadnom prípade na prívodné otvory atramentu nesiahajte.

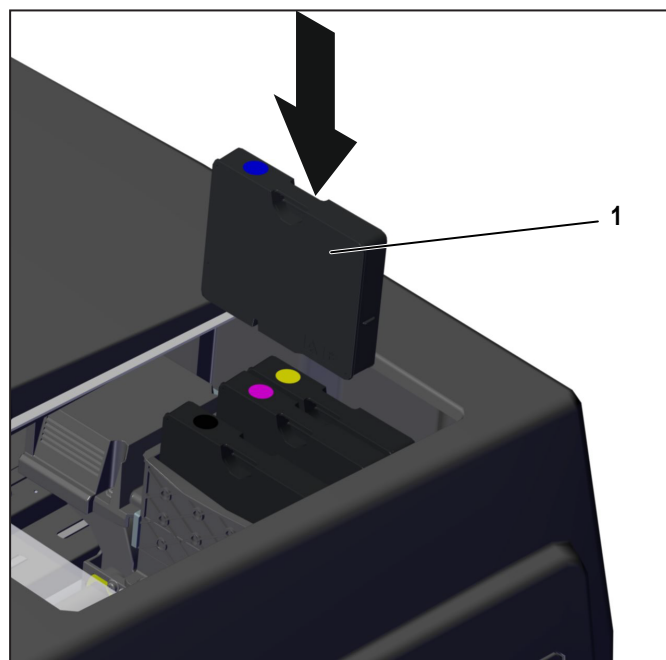

Ilustrácia 4.11 Umiestnenie atramentovej náplne (príklad: azúrová atramentová náplň)

- ▶ Vložte každú atramentovú náplň (1) na jej určené miesto. Dbajte na to, aby sa každá náplň zablokovala.
- ▶ Zatvorte kryt nádoby na farbu.

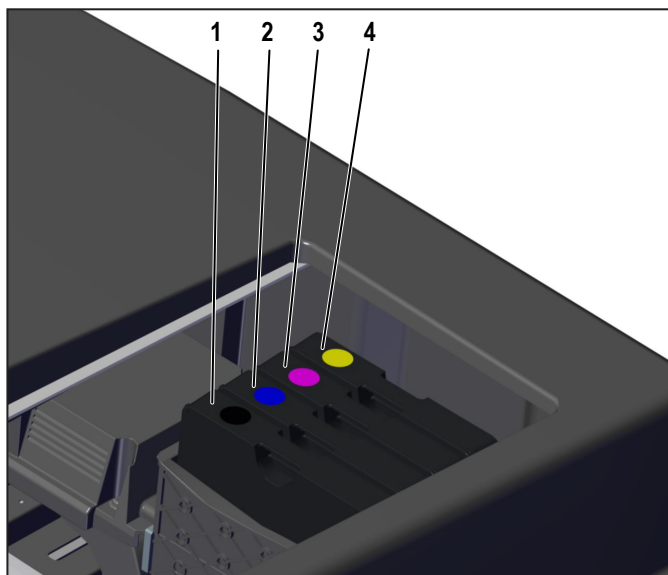

Ilustrácia 4.10 Umiestnenie atramentových náplní

- 1 Čierna atramentová náplň
- 2 Azúrová atramentová náplň
- 3 Purpurová atramentová náplň
- 4 Žltá atramentová náplň

4.9 Výber jazyka na dotykovom paneli

Keď zapnete tlačiareň, zobrazí sa na dotykovom paneli hlavná ponuka **Stav systému**.

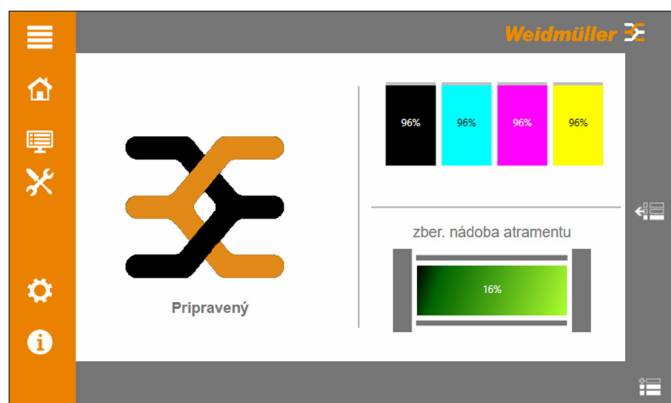

Ilustrácia 4.12 Hlavná ponuka Stav systému

- ▶ Vyberte hlavnú ponuku **Nastavenia**.
- ▶ Kliknite na podmenu **Jazyk**.



Ilustrácia 4.13 Podmenu Jazyk

- ▶ Vyberte si požadovaný jazyk.
- Jazyk sa zmení bez nového naštartovania ovládania.

4.10 Inštalácia označovacieho softvéru M-Print® PRO

Označovací systém je koncipovaný pre operačné systémy Microsoft Windows® (32-bitová verzia/64-bitová verzia).



Prenechajte inštaláciu odbornému personálu. Tento proces si vyžaduje administrátorské práva. Informácie o označovacom softvéri nájdete v návode na použitie softvéru M-Print® PRO. Označenie funkčných prvkov, ktoré sa týkajú označovacieho softvéru M-Print® PRO, sú v tomto návode na použitie zobrazené v anglickom jazyku "English".

Softvér M-Print® PRO) si môžete bezplatne stiahnuť v internetovom e-shope (<https://eshop.weidmueller.com>).

Uvedením označenia výrobku alebo zadáním čísla výrobku 1905490000 vo vyhľadávacom paneli možno otvoriť stránku s výrobkom. V bode ponuky "Podpora softvéru" nájdete odkaz na stiahnutie aktuálnej verzie.

- ▶ Spustite stiahnutý program.

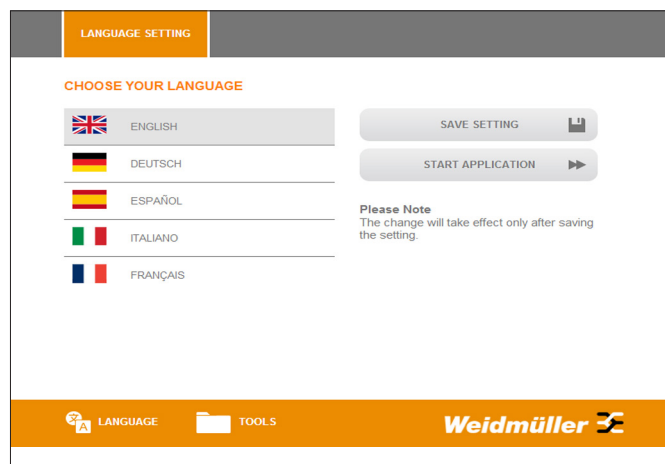

Ilustrácia 4.14 Inštalácia M-Print® PRO - Nastavenie jazyka

- ▶ Kliknite na požadovaný jazyk.
- ▶ Kliknite na **START APPLICATION**.



Ilustrácia 4.15 Inštalácia M-Print® PRO - Ponuka Štart

- Kliknite na **SOFTWARE**.

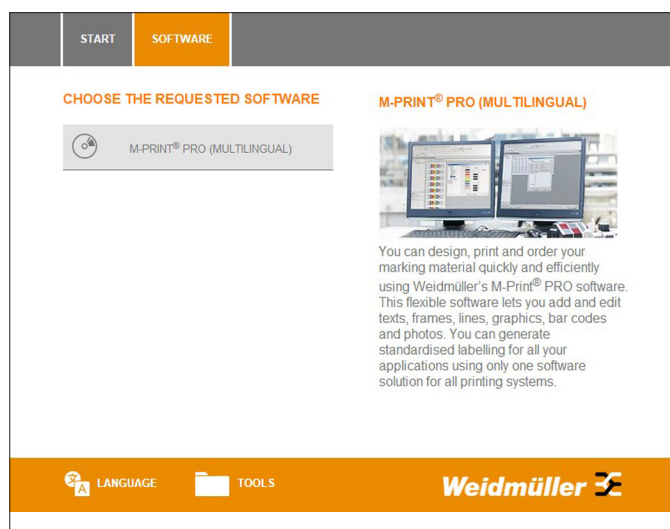

Ilustrácia 4.16 Inštalácia softvéru M-Print® PRO

- Kliknite na **M-Print® PRO (MULTILINGUAL)**.
 - Vyberte si požadovaný jazyk.
- Proces inštalácie sa začne automaticky a zobrazí sa sprievodca nastavením.
- Kliknite na tlačidlo **Next**.
- Zobrazia sa podmienky licenčnej zmluvy.
- Potvrďte podmienky licenčnej zmluvy a stlačte tlačidlo **Next**.
 - Vyberte spôsob inštalácie:

Spôsob inštalácie	Opis
Typical	Označovací softvér M-Print® PRO sa nainštaluje so štandardnými funkciami.

Spôsob inštalácie	Opis
Custom	Označovací softvér M-Print® PRO sa nainštaluje a prídavné moduly si možno vybrať, prípadne ich výber zrušiť.
Complete	Označovací softvér M-Print® PRO sa nainštaluje automaticky so všetkými prídavnými modulmi.
Network	Označovací softvér M-Print® PRO sa nainštaluje v sieťovej jednotke a môžu ho používať viacerí používatelia.

- Kliknite na **Typical**, ak chcete softvér nainštalovať so štandardnými funkciami.
 - Kliknite na **Install**.
- Stav inštalácie sa zobrazuje na indikátore priebehu.
- Po dokončení inštalácie stlačte tlačidlo **Finish**.

4.10.1 Konfigurácia M-Print® PRO pre jedného používateľa

Inštalácia pre jediného používateľa sa vykonáva vtedy, keď k riadeniu dochádza z počítača. Na tomto počítači je nainštalovaný softvér M-Print® PRO.

- Prenechajte túto inštaláciu a konfiguráciu odbornému personálu. Informácie o konfigurácii nájdete v dokumente `printersetup.pdf`.

4.10.2 Konfigurácia inštalácie M-Print® PRO v sieti

Sieťová inštalácia sa používa vtedy, ak s označovacím softvérom M-Print® PRO potrebujú v rámci jednej siete pracovať viacerí používatelia. Namiesto inštalácie softvéru M-Print® PRO do každého počítača stačí nainštalovať softvér v serveri alebo centrálnom počítači. Klientske počítače sa k označovaciemu softvéru M-Print® PRO pripájajú prostredníctvom zdieľanej sieťovej cesty.

- Prenechajte inštaláciu a konfiguráciu siete odbornému personálu. Informácie o konfigurácii nájdete v návode na použitie softvéru M-Print® PRO a v dokumente `printersetup.pdf`.

4.11 Nastavenie a premeranie karty MultiCard pre tlačiareň

Ak chcete správne nastaviť polohu tlače pre kartu MultiCard a upraviť zmeny jej fyzických vlastností, je potrebné vykonať niektoré nastavenia pomocou softvéru M-Print® PRO. Presný opis si môžete prečítať v návode na použitie označovacieho softvéru M-Print® PRO.

4.12 Vykonanie testu tlače

Po zapnutí tlačiarne môžete vykonať test tlače.

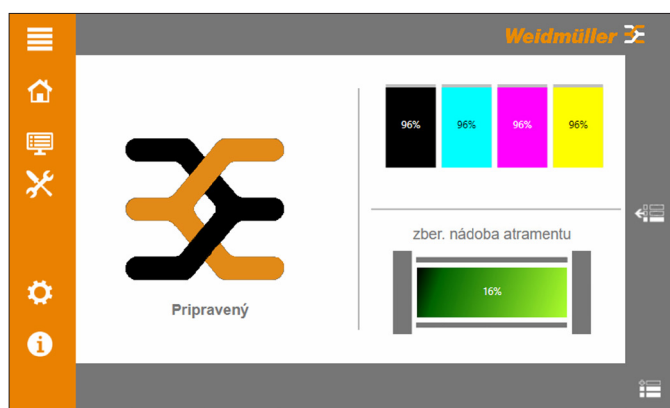

Ilustrácia 4.17 Dotykový panel - hlavná ponuka Stav systému

- ▶ Vyberte v hlavnej ponuke **Úlohy** podmenu **Demonštračné tlačové úlohy**.
- ▶ Zvoľte si šablónu, ktorá zodpovedá dodávanej karte MultiCard.





Ilustrácia 4.18 Podmenu Demonštračné tlačové úlohy

- ▶ Vložte do vstupného zásobníka kartu MultiCard.
- ▶ Kliknite na **Tlačiť**, aby ste naštartovali proces tlače.

5 Obsluhovanie

5.1 Pokyny pre obslužný personál

UPOZORNENIE	
	Varovanie pred nebezpečenstvom poranenia rozmliaždením! Nepoužívajte tlačiareň bez krytu a nenačahujte ruky ponad otvory, keď je tlačiareň v prevádzke.

UPOZORNENIE	
	Varovanie pred automatickým rozbehom tlačiarne! Tlačiareň sa môže kedykoľvek bez upozornenia zapnúť, keď sa tlačová úloha posielala prostredníctvom siete.

UPOZORNENIE	
	Varovanie pred horúcimi povrchmi! Kontakt s horúcimi komponentami výstupného zásobníka a kartami môže spôsobiť popáleniny. ► Pred vykonávaním prác na výstupnom zásobníku sa uistite, či všetky jeho komponenty vychladli na teplotu okolitého prostredia. ► V prípade potreby nechajte karty pred odobratím z výstupného podávača vychladnúť.

POZOR	
Vecné poškodenie! Použitie atramentu po dátume použiteľnosti môže znížiť kvalitu tlače a spôsobiť poškodenie tlačiarne.	

- Dbajte na nasledujúce pokyny:
- Otvory na kryte tlačiarne sa nesmú blokovať ani zakrývať.
 - Nevkladajte predmety do otvorov, ktoré na to nie sú určené.
 - Dávajte pozor, aby sa do tlačiarne nedostala žiadna tekutina.
 - Tlačiareň nevypínajte! Tlačiareň prejde automaticky do pohotovostného režimu.
Prevádzkové parametre sa uchovávajú len pokiaľ je

tlačiareň zapnutá. Tieto parametre zaisťujú napríklad to, že bude tlačová hlavička optimálne vyčistená.

5.1.1 Dlhodobé odstavenie

Vypnutie tlačiarne alebo jej nepoužívanie môže po dlhšom čase spôsobiť upchatie trysiek na atrament.

- Nechajte tlačiareň zapnutú, keď je nepoužívate po dobu približne 3 týždňov.
- Vymeňte atramentové náplne za náplne s fluidným médiom, keď nebudete tlačiareň používať dlhšie ako tri týždne (pozri kapitola 8 na strane 56).

Fluidné médium zaisťuje, že komponenty vodiace atrament (napr. vedenia a trysky) nezaschnú.

5.1.2 Doba použiteľnosti atramentu

Odobranie atramentových náplní môže spôsobiť vytečenie atramentu na spoji medzi náplňou a vedením atramentu. Spôsobuje to potom poruchy vodiaceho systému atramentu.

- Vyberte atramentové náplne len vtedy, keď sú prázdne alebo skončila ich použiteľnosť.
- Nepoužívajte atramentové náplne, keď skončil dátum ich použiteľnosti. Ak sa blíži koniec použiteľnosti atramentu, na dotykovom paneli sa zobrazí hlásenie. Vymeňte uvedenú atramentovú náplň (pozri kapitola 6.4 na strane 43).
- Používajte len výrobky poskytované alebo schválené spoločnosťou Weidmüller ((M-Print® PRO, karty Multi-Card/MetalliCard a atramentové náplne). V opačnom prípade spoločnosť nenesie zodpovednosť za kvalitu a trvanlivosť tlače.



Na poruchy a škody spôsobené na tlačiarňu použitím neschváleného a nevhodného príslušenstva a spotrebného materiálu sa nevzťahuje záruka.

5.2 Vloženie kariet MultiCard a MetalliCard

Karty MultiCard

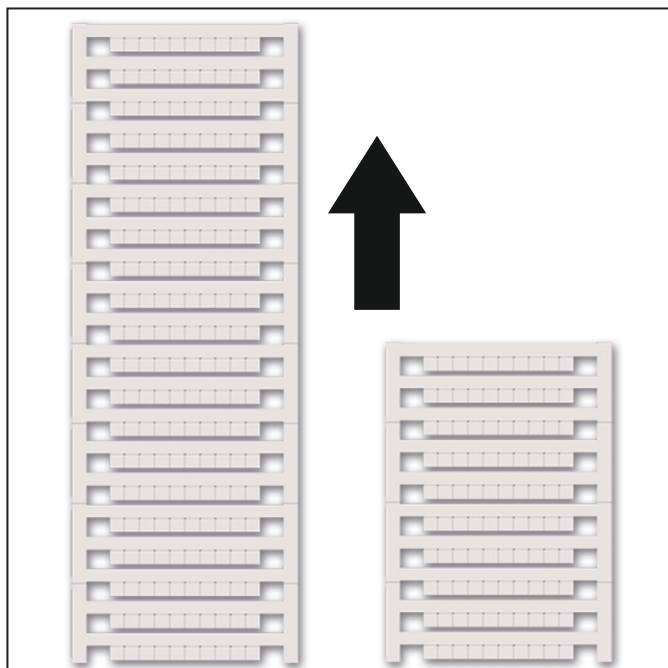

Ilustrácia 5.1 Smer vloženia kariet MultiCard

Karty MultiCard možno vkladat' priamo bez predchádzajúcej úpravy.

- Vložte kartu MultiCard tak, aby bola jej strana so zatvoreným prúžikom otočená smerom k tlačiarňi.

Karty MetalliCard

- Odoberte z karty MetalliCard jej ochrannú fóliu.
- Vyčistite kartu MetalliCard vlhkou utierkou (Primer CC-M – 2068020000).
- Pri vkladaní karty MetalliCard do vložky ju pridržiavajte na stranách. Nedotýkajte sa oblasti, na ktorú sa bude tlačiť, mohlo by dôjsť k zníženiu kvality tlače.

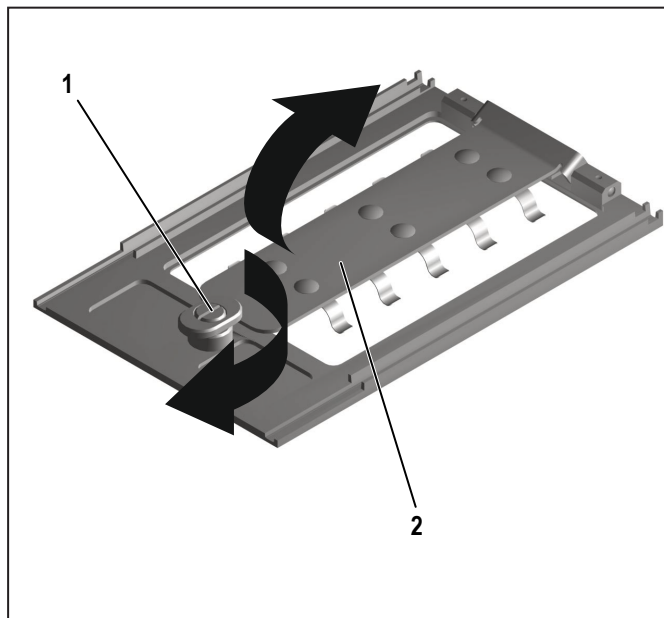

Ilustrácia 5.2 Otvorenie vložky

- Otvorte zablokovanie vložky (1) a vyklopte závoru (2) smerom nahor.

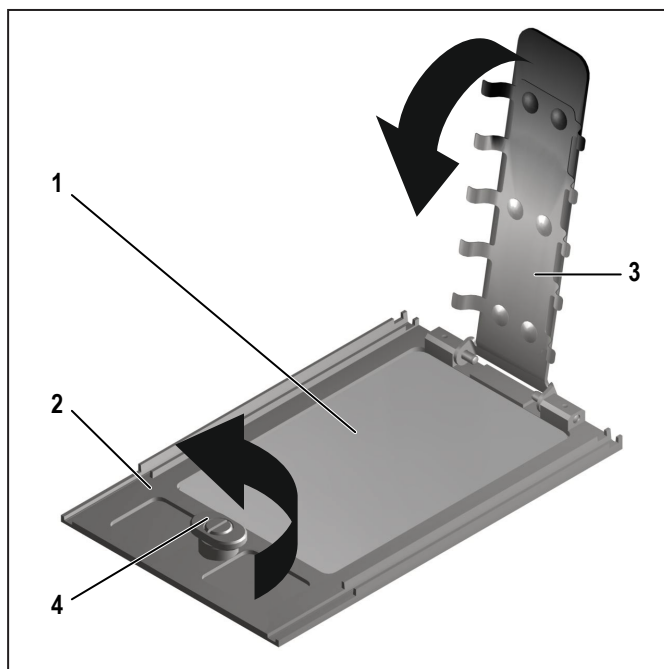

Ilustrácia 5.3 Vloženie karty MetalliCard do vložky

- Vložte kartu MetalliCard (1) do vložky (2).
- Sklopte závoru (3) nadol a zatvorte blokovanie vložky.

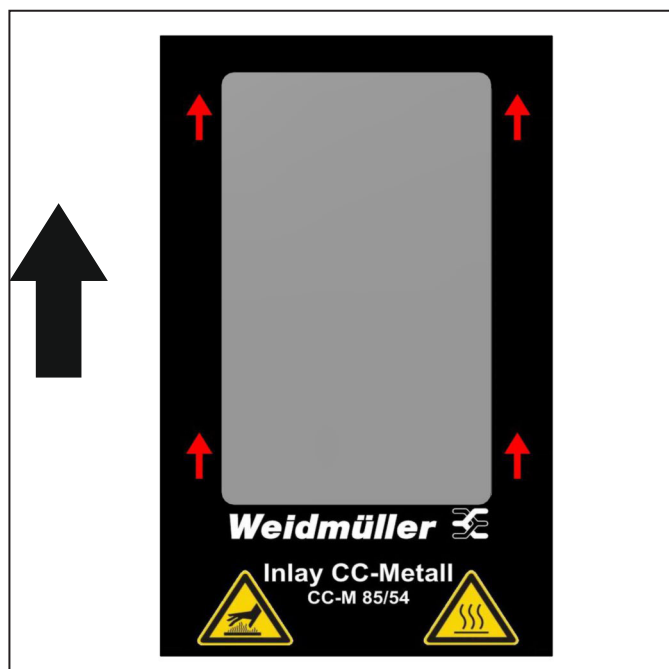

Ilustrácia 5.4 Smer vloženia kariet MetalliCard

5.2.1 Spracovanie stohu kariet MultiCard



- Iba karty MultiCard sa môžu spracovávať hromadne viaceré naraz.
- Do podávača môžete naraz vložiť stoh skladajúci sa až z 50 kariet MultiCard. Výška stohu 50 kariet MultiCard sa nesmie prekročiť.
- **Nemiešajte** v jednom stohu polovičné a celé karty MultiCard.
- Polovičné karty MultiCard sa **nemôžu** stohovať vo výstupnom zásobníku.

- ▶ Vložte stoh kariet MultiCard (1) do zásobníka (2) v smere vkladanie uvedené vyššie.

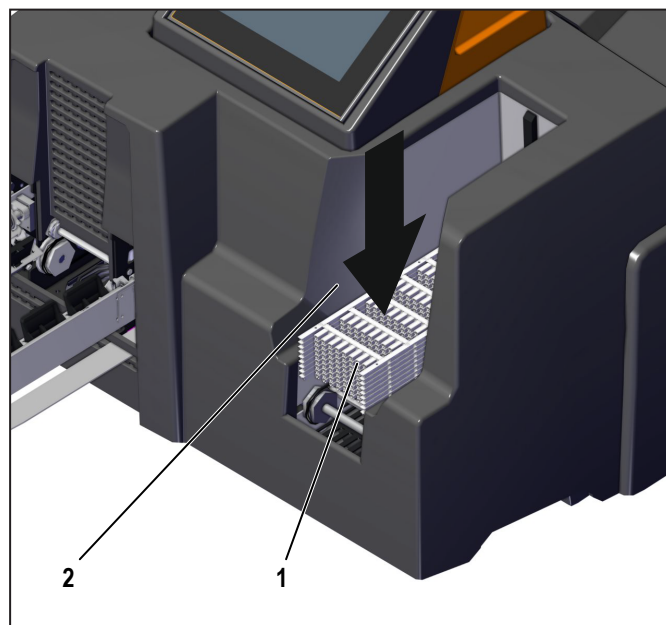

Ilustrácia 5.5 Vloženie stohu kariet MultiCard

5.2.2 Spracovanie jednej karty MetalliCard

- ▶ Vložte jednu jedinú kartu MetalliCard (1) v smere šípky na prepravné remienky (2).

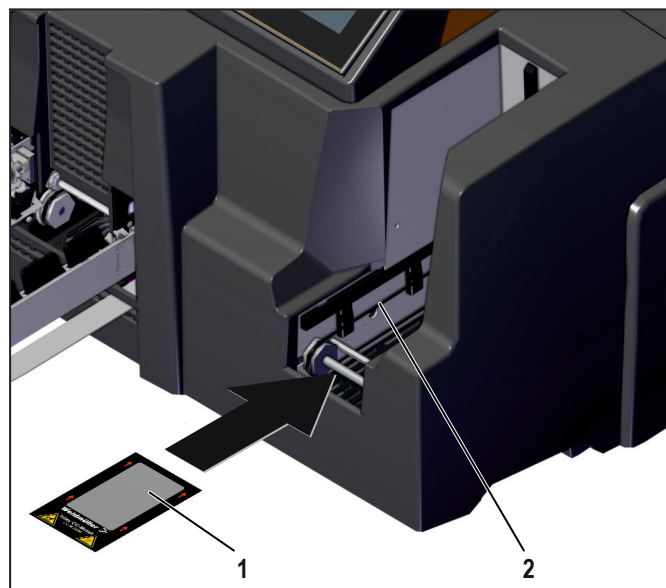

Ilustrácia 5.6 Vloženie jednej karty MetalliCard do vložky

Jednotlivé karty MultiCard sa vkladajú obdobne ako jedna karta MetalliCard.

5.3 Softvérové nastavenia

V označovacom softvéri M-Print® PRO sa tlačiareň priraduje a kalibruje.



Na zistenie potrebných nastavení sa musí potlačiť jedna karta MultiCard. Karta MultiCard v tomto procese nie je vytvrdená. Vytlačené karty MultiCard možno vyčistiť studenou vodou a znovu použiť.

Ďalšie informácie o nastavení si môžete prečítať v návode na použitie označovacieho softvéru M-Print® PRO.

5.4 Automatické nameranie kariet

V označovacom softvéri M-Print® PRO môžete nastaviť automatické nameranie kariet MultiCard.



Ďalšie informácie o nastavení si môžete prečítať v návode na použitie označovacieho softvéru M-Print® PRO.

5.5 Tlač kariet MultiCards a MetalliCards

- ▶ Naštartujte označovací softvér M-Print® PRO.
- ▶ Zvoľte požadovanú kartu MultiCard/MetalliCard.
- ▶ Zadajte text alebo vložte obrázok, prípadne čiarový kód, ktorý chcete vytlačiť.
- ▶ Vložte kartu MultiCard/MetalliCard alebo stoh kariet MultiCard.
- ▶ Spustíte tlač v softvéri M-Print® PRO.

Tlačovú úlohu v softvéri M-Print® PRO môžete tiež uložiť na USB kartu a túto spojiť s USB rozhraním tlačiarne. Tlačová úloha sa potom zvolí a naštartuje na dotykovom paneli (pozri Obsluha na dotykovom paneli v podmenu **Tlačové úlohy z karty USB**).



Ďalšie informácie o tlači si môžete prečítať v návode na použitie označovacieho softvéru M-Print® PRO.

5.5.1 Nastavenie vytvrdzovania/Úroveň zahrievania

Nastavenie vytvrdzovania kariet MultiCard a MetalliCard je odlišné a nastavuje sa automaticky.

Môžete nastaviť vyššiu alebo nižšiu intenzitu vytvrdzovania. Po vychladnutí skontrolujte, či je karta MultiCard, resp. MetalliCard odolná proti rozmazaniu a poškrabaniu.



Ďalšie informácie o nastavení úrovne zahrievania si môžete prečítať v návode na použitie označovacieho softvéru M-Print® PRO.

5.5.2 Výber kvality tlače

Kvalitu tlače ovplyvňujú tri rôzne parametre: rozlíšenie, farebný profil a predhrievanie.

Rozlíšenie

Stupeň kvality	Rozlíšenie/použitie
Speed Print	300 dpi, 1-násobná tlač: Tlač s max. tlačovou rýchlosťou
Quality Print Text	600 dpi, 1-násobná tlač: Tlač alfanumerických údajov
Quality Print Graphic	600 dpi, 3-násobná tlač: Tlač grafiky
Premium Print	1200 dpi, 2-násobná tlač (MultiCard), 3-násobná tlač (MetalliCard): Tlač v maximálne nožnej kvalite

Farebný profil

Text, grafika, optimalizovaný

Predhrievanie

Aktivácia/deaktivácia prehrievania, nastavenie doby predhrievania

Tlačiareň tlačí v farebnom profile CMYK. Odchádzajúce teplo, ktoré vzniká počas tlačiarenskeho procesu, sa používa na predhrievanie kariet, ktoré sú uložené vo vstupnom zásobníku. Čím dlhšie sa karty predhrievajú, tým lepšia je kvalita tlače. Čas na predhrievanie kariet je konfigurovaný v označovacom softvéri M-Print® PRO. Môžete si vybrať medzi Speed Print (príp. bez času na predhrievanie), Quality Print Text, Quality Print Graphic a Premium Print (pre dlhšie časy na predhrievanie každej jednotlivéj karty).



Ďalšie informácie o nastavení kvality tlače si môžete prečítať v návode na použitie označovacieho softvéru M-Print® PRO.

5.6 Nastavenia na dotykovom paneli

Dotykový panel sa dá vodorovne otáčať o 90° a 180° a môže sa nastaviť do troch rôznych polôh (pozri kapitola 4.5 na strane 24). Má farebný displej 7" zobrazujúci symboly, grafiky, webové a čiarové kódy, ovládacie prvky a widgety.

Dotykový panel umožňuje rozšírené ovládanie tlačiarne a kontrolu tlačových úloh s informáciami o nastavení tlačiarne a tlačových úlohách a poskytuje tiež animované pomocné funkcie určené obsluhu, údržbu a pre servisné práce.

Na dotykovom paneli sa vykonávajú tieto nastavenia:

- nastavenie požadovaného jazyka,
- zobrazenie, tlač a vymazanie tlačových úloh,
- tlač vzorových predlôh,
- získanie informácií o tlačiarne, napr. stav naplnenia atramentových náplní, požiadavky na práce údržby,
- vykonávanie údržbárskych prác.

5.6.1 Stav systému

V hlavnej ponuke **Stav systému** sa zobrazí aktuálny stav tlačiarne: prevádzková pohotovosť, stav naplnenia atramentových náplní a zbernej nádoby atramentu, aktuálne tlačové úlohy.

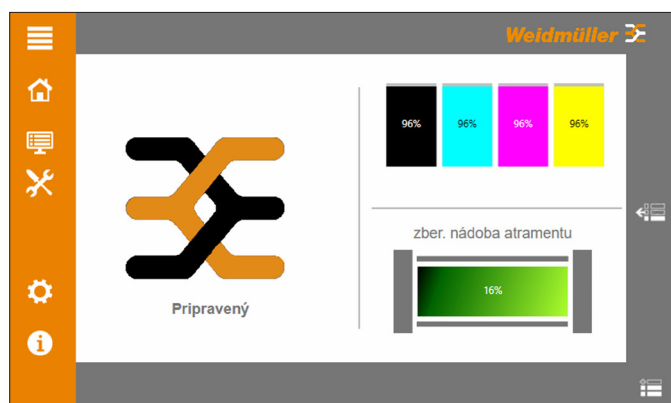

Ilustrácia 5.7 Hlavná ponuka Stav systému

► Kliknite na **Zobrazíť tlačové úlohy**.

Zobrazí sa maximálne 50 tlačových úloh, ktoré sú aktuálne nahrané.



Ilustrácia 5.8 Aktuálne tlačové úlohy

5.6.2 Aktuálne úlohy

V podmenu **Aktuálne úlohy** sa zobrazia tlačové úlohy, ktoré boli softvérom M-Print® PRO odoslané do tlačiarne. Poradie tlačových úloh sa môže zmeniť. Tlačové úlohy sa môžu tiež vymazať. Aktuálny stav tlačových úloh sa zobrazí.



Ilustrácia 5.9 Podmenu Aktuálne úlohy

5.6.3 História tlačových úloh

V podmenu **História tlačových úloh** sa zobrazia vykonané tlačové úlohy. Vykonané tlačové úlohy sa môžu opakovane vytlačiť.

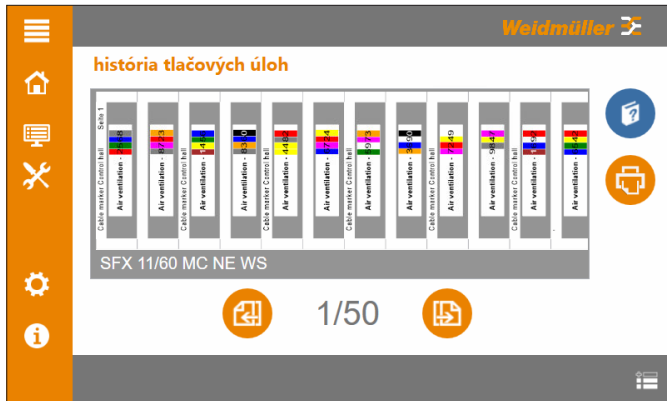

Ilustrácia 5.10 Podmenu História tlačových úloh

5.6.4 Demonštračné tlačové úlohy

V podmenu **Demonštračné tlačové úlohy** sa zobrazia nakonfigurované tlačové úlohy určené na demonštračné účely. Nakonfigurované tlačové úlohy sa môžu vytlačiť.



Ilustrácia 5.11 Podmenu Demonštračné tlačové úlohy

5.6.5 Tlačové úlohy z karty USB

V podmenu **Tlačové úlohy z karty USB** sa v softvéri M-Print® PRO môžu exportovať tlačové úlohy a uložiť na USB kartu. USB karta sa pripojí k tlačiarni. Zoznam tlačových úloh sa zobrazí a môže byť vykonaný.

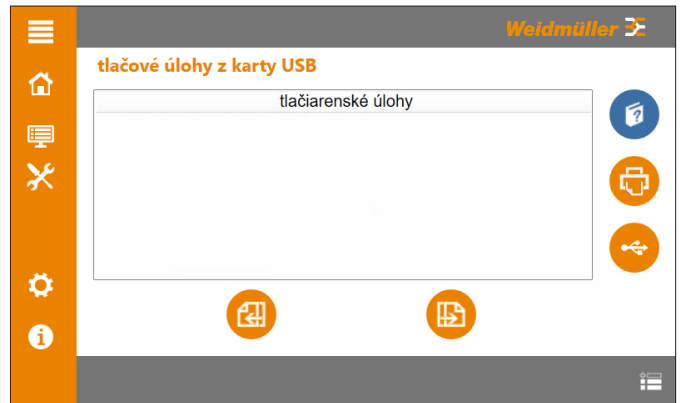

Ilustrácia 5.12 Podmenu Tlačové úlohy z karty USB

► Exportujte tlačové úlohy v softvéri M-Print® PRO na USB kartu.

➔ Ďalšie informácie o exportu tlačových úloh si môžete prečítať v návode na použitie označovacieho softvéru M-Print® PRO.

► Pripojte USB kartu k tlačiarni. Tlačové úlohy, ktoré sú uložené na USB karte, budú nahrané.

5.6.6 Rozhranie / nastavenie Ethernetu

➔ Prenechajte inštaláciu odbornému personálu. Tento proces si vyžaduje administrátorské práva.

V podmenu **Nastavenie Ethernetu** sa vytvorí sieťová komunikácia pomocou LAN kábla.

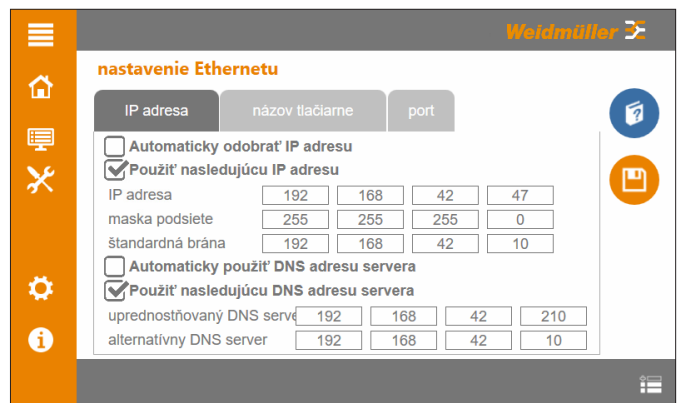

Ilustrácia 5.13 Podmenu Nastavenie Ethernetu

IP adresa

Môžete aktivovať buď dynamické priradenie adresy (DHCP) **Automaticky odobrať IP adresu** alebo statické priradenie adresy **Použiť nasledujúcu IP adresu**.

Dynamické priradenie IP adresy (DHCP):

- Server DHCP musí byť v sieti dosiahnuteľný.
- IP adresa a maska podsiete sa automaticky odoberajú zo serveru DHCP.
- Pri dynamickom priradení adresy môže tlačiareň prípadne po novom štarte obdržať inú IP adresu.

Statické priradenie IP adresy

- Zadaná IP adresa a maska podsiete sú statické hodnoty, ktoré sa pri tlačiarni nemenia.
- Údaje IP adresy a masky podsiete musia byť zadané manuálne.

- ▶ Zvoľte spôsob priradenia IP adresy.

Môžete buď adresu DNS servera získať automaticky (aktivácia: **Automaticky použiť DNS adresu servera**) alebo ju zadať manuálne (aktivácia: **Použiť nasledujúcu adresu DNS servera**).

- ▶ Zvoľte spôsob priradenia adresy DNS servera.

Názov tlačiarne

Prednastaveným názvom tlačiarne je vždy jej sériové číslo. Môžete tlačiarňu priradiť iný názov, napr. aby ste ju vedeli lepšie identifikovať.

- ▶ Zadajte nový názov na virtuálnej klávesnici a zadanie potvrdte.

Port

Prednastaveným portom je "8181". Podľa sieťového protokolu môžete meniť aj port.

- ▶ Zadajte port na virtuálnej klávesnici a zadanie potvrdte.
- ▶ Kliknite na **Uložiť**, aby ste zadania uložili.

5.6.7 Rozhrania / nastavenie WiFi

Prenechajte inštaláciu odbornému personálu. Tento proces si vyžaduje administrátorské práva.

V podmenu **Nastavenie WiFi** sa vytvorí sieťová komunikácia pomocou WLAN kábla.

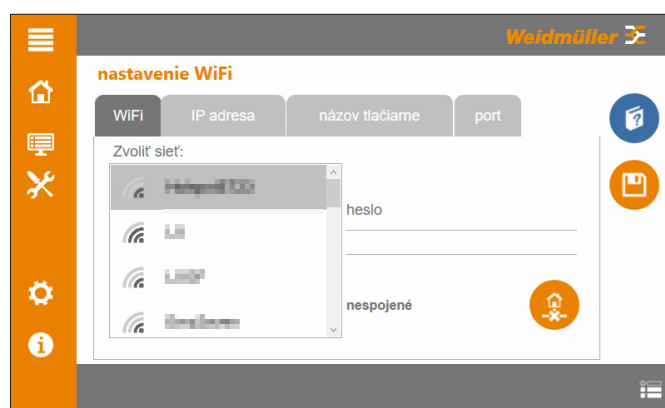

Ilustrácia 5.14 Podmenu Nastavenie WiFi

WiFi

Vo výberovom okne **Zvoliť sieť** ... sa objaví zoznam dostupných WLAN sietí.

- ▶ Vyberte si WLAN sieť.
- ▶ Zadajte pre vybranú WLAN sieť meno používateľa a heslo.
- ▶ Kliknite na funkčný prvok **Spojité**.



Pre nastavenia IP adresy, názvu tlačiarne a portu pozri kapitolu 5.6.6 na strane 36.

- ▶ Kliknite na **Uložiť**, aby ste zadania uložili.

5.6.8 Rozhrania / USB spojenie

Prenechajte inštaláciu odbornému personálu. Tento proces si vyžaduje administrátorské práva.

V podmenu **USB spojenie** sa vytvorí sieťová komunikácia pomocou USB spojenia.



Ilustrácia 5.15 Podmenu USB spojenie

Tlačové úlohy môžu byť z počítača odoslané pomocou USB rozhrania nanajvýš na 3 tlačiarne (konfigurácia USB rozhraní na počítači pozri „Návod na použitie M-Print® PRO“).

- ▶ Konfigurujte USB spojenie v softvéri M-Print® PRO a aktivujte zodpovedajúce USB spojenie („USB spojenie 1“, „USB spojenie 2“ alebo „USB spojenie 3“).
- ▶ Kliknite na **Uložiť**, aby ste zadania uložili.

5.6.9 Jazyk

V podmenu **Jazyk** môžete nastaviť jazyk používateľskej plochy.



Ilustrácia 5.16 Podmenu Jazyk

- ▶ Vyberte si požadovaný jazyk.
- Jazyk sa zmení bez nového naštartovania ovládania.

5.6.10 Rozšírené nastavenia

V podmenu **Rozšírené nastavenia** sa vykonajú bezpečnostné nastavenia a nastavenia tlačiarne.



Ilustrácia 5.17 Podmenu Rozšírené nastavenia

Bezpečnosť

Nasledujúce nastavenia sa môžu aktivovať alebo deaktivovať:

- **Povoliť USB spojenie**
Aktivuje komunikáciu počítač/tlačiareň cez USB (USB kábel).
- **Povoliť spojenie Ethernet**
Aktivuje komunikáciu počítač/tlačiareň cez Ethernet (LAN kábel).
- **Externé USB porty aktívne**
Aktivuje komunikáciu počítač/tlačiareň cez WLAN (WLAN USB karta, USB dátová karta).
- **Povoliť prístup podpory (remote desktop aktívny):**
Servisné práce spoločnosti Weidmüller: Povolí ovládanie tlačiarne diaľkovým prístupom (remote desktop).
- **Systémové informácie sú k dispozícii v sieti (webové služby)**
Umožňuje prístup k systémovým informáciám po zadaní IP adresy tlačiarne v internetovom prehliadači.
- **TLS zakódovanie**
Bezpečnosť siete: Aktivuje TLS šifrovanie (odporúčané):

Tlačiareň

Tlačové úlohy sa môžu automaticky vymazať, ak bola tlačiareň vypnutá hlavným vypínačom. Po novom zapnutí tlačiarne už zoznam „Aktuálne tlačové úlohy“ žiadne tlačové úlohy neobsahuje.

- ▶ Aktivujte funkciu, ak sa majú tlačové úlohy vymazať.
- ▶ Kliknite na **Uložiť**, aby ste zadania uložili.

Kalibrácia

Výsledok tlače sa môže optimalizovať kalibráciou tlačových hlavic (pre kalibráciu tlačových hlavic pozri kapitola 6.5.2 na strane 45).

5.6.11 Spojenie podpory

V podmenu **Spojenie podpory** môže servis spoločnosti Weidmüller zasahovať do funkcií a parametrických údajov tlačiarne.

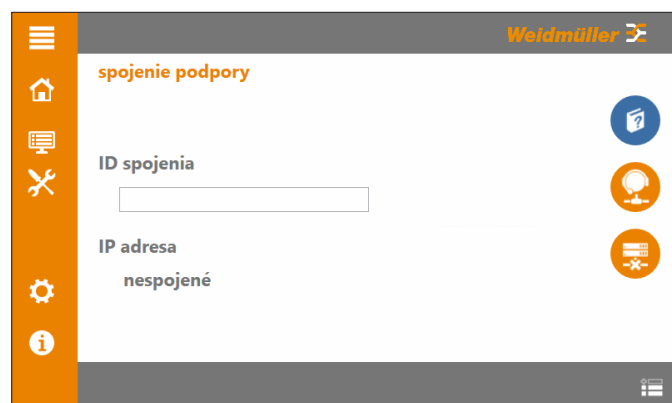

Ilustrácia 5.18 Podmenu Spojenie podpory

Na identifikáciu tlačiarne dostane zákazník spojovacie číslo, ktoré sa musí jednorazovo zadať.

- ▶ Pre získanie spojovacieho čísla sa obráťte na servis spoločnosti Weidmüller:

Odkaz:

https://www.weidmueller.com/int/company/our_company/locations/index.jsp

Čiarový kód:



- ▶ Na virtuálnej klávesnici zapíšte spojovacie číslo.
- ▶ Kliknite na **Aktivovať diaľkovú údržbu**.

5.6.12 Skupiny používateľov

V podmenu **Skupiny používateľov** budú zvolené práva pre prístup.

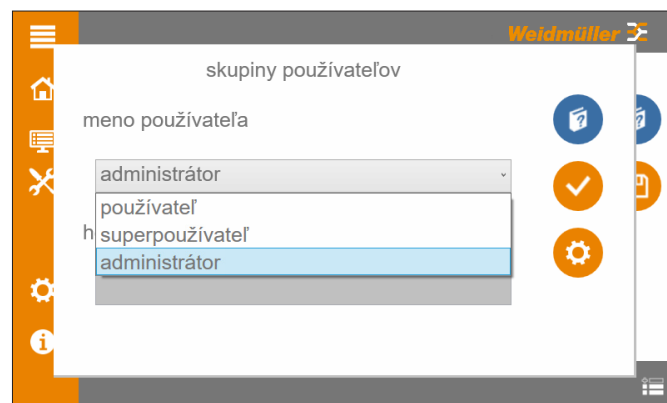

Ilustrácia 5.19 Podmenu Skupiny používateľov

Tlačiareň sa môže obsluhovať s rôznymi prístupovými právami. Obslužný personál môže voliť medzi 3 úrovňami používateľov (práva na prístup a úroveň používateľa, pozri kapitolu 3.2.3 na strane 17).

- ▶ Vyberte si úroveň používateľa.
- ▶ Na virtuálnej klávesnici k tomu zapíšte zodpovedajúce heslo.



Aktuálne heslá daných 3 úrovní používateľov môže zmeniť iba administrátor.

5.6.13 Systémové informácie

V podmenu **Systémové informácie** získate informácie o parametroch a charakteristikách tlačiarne.

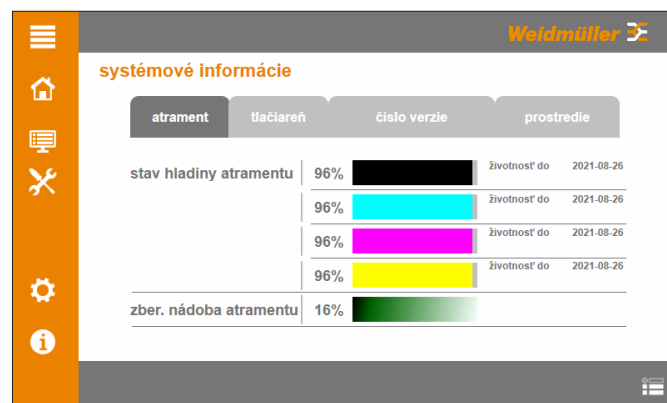

Ilustrácia 5.20 Podmenu Systémové informácie

6 Čistenie a údržba

6.1 Bezpečnostné pokyny

	NEBEZPEČENSTVO
	<p>Ohrozenie života zasahom elektrického prúdu!</p> <p>Nikdy pri údržbárskych a čistiacich prácach neodstraňujte kryt tlačiarne.</p>

	UPOZORNENIE
	<p>Nebezpečenstvo poranenia!</p> <p>Noste pri nasledujúcich údržbárskych a čistiacich prácach osobné ochranné vybavenie:</p> <ul style="list-style-type: none">– Manuálne čistenie tlačovej hlavy– Výmena atramentových náplní– Výmena atramentových náplní za náplne s fluidným médiom– Výmena zbernej nádoby atramentu

POZOR
<p>Vecné poškodenie!</p> <p>Poškodenie tlačiarne ostrými čistiacimi prostriedkami! Nepoužívajte žiadne abrazívne prostriedky alebo rozpúšťadlá na čistenie vonkajších plôch a dotykového panelu.</p>

6.2 Údržba riadená softvérom

Nasledujúce údržbárske práce sa vykonávajú na dotykovom paneli v hlavnej ponuke **Údržba** alebo sú tam podporované:

- Test trysiek v podmenu **Test trysiek**
- Automatické čistenie tlačovej hlavy v podmenu **Čistenie tlačovej hlavy**
- Príprava tlačiarne na dlhodobé odstavenie v podmenu **Dlhodobé odstavenie**

6.2.1 Test trysiek

V podmenu **Test trysiek** môžete testovať trysky tlačovej hlavy.

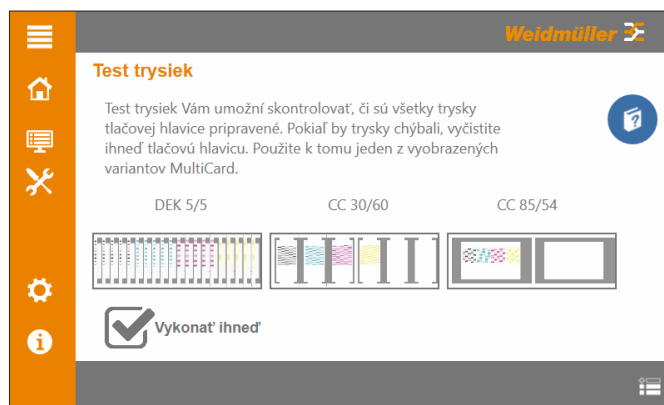

Ilustrácia 6.1 Podmenu Test trysiek

Pomocou testu trysiek sa kontroluje funkcia trysiek tlačovej hlavy. Test trysiek sa nahrá do zoznamu „Aktuálne úlohy“. Test trysiek sa vykoná, keď bude dokončená aktuálna tlačová úloha.

- ▶ Na vykonanie testu trysiek kliknite na variant karty Multi-Card (napríklad „CC 30/60“).
- ▶ Dbajte pri vkladaní karty MultiCard, určenej na test trysiek, na poradie už vložených kariet MultiCard.

Výsledok tlače po teste trysiek

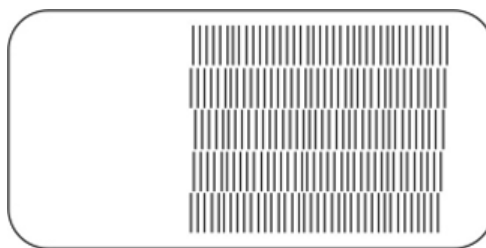

Ilustrácia 6.2 Výsledok tlače: 100 % funkčných trysiek

Všetky trysky sú funkčné. Nie je potrebné čistenie tlačovej hlavy.

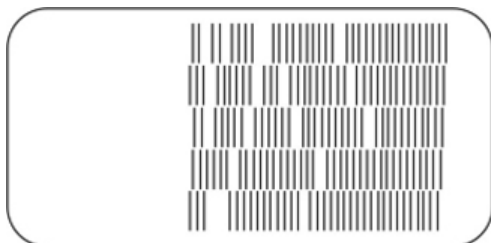

Ilustrácia 6.3 Výsledok tlače: cca 90 % funkčných trysiek

Cca 90 % trysiek je funkčných:

- Vykonať čistenie tlačovej hlavy s nastavením **Minimálny** (pozri kapitolu 6.2.2 na strane 41).

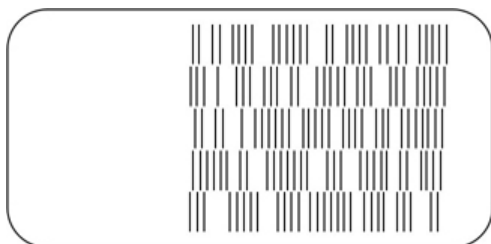

Ilustrácia 6.4 Výsledok tlače: cca 75 % funkčných trysiek

Cca 75 % trysiek je funkčných:

- Vykonať čistenie tlačovej hlavy s nastavením **Normálny** (pozri kapitolu 6.2.2 na strane 41).

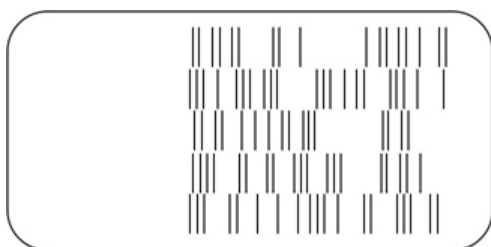

Ilustrácia 6.5 Výsledok tlače: cca 50 % funkčných trysiek

Cca 50 % trysiek je funkčných:

- Vykonať čistenie tlačovej hlavy s nastavením **Intenzívny** (pozri kapitolu 6.2.2 na strane 41).

6.2.2 Čistenie tlačovej hlavy



Počas čistenia tlačovej hlavy sa spotrebovávajú atrament.

Stav naplnenia atramentových náplní

Pred čistením tlačovej hlavy v nastavení **Intenzívny** vymeňte atramentové náplne za nové atramentové náplne, ak ich stav naplnenia je nižší ako 10 %.

Zvyšná kapacita zbernej nádoby atramentu

Vymeňte pred čistením tlačovej hlavy zbernú nádobu atramentu, ak jej zvyšná kapacita je menšia ako 10 %.

Spotreba atramentu pri čistení tlačovej hlavy:

- Nastavenie **Minimálny** cca 0,5 %
- Nastavenie **Normálny** cca 1,0 %
- Nastavenie **Intenzívny** cca 7,0 %

V podmenu **Čistenie tlačovej hlavy** môžete nechať tlačovú hlavu vyčistiť automaticky.

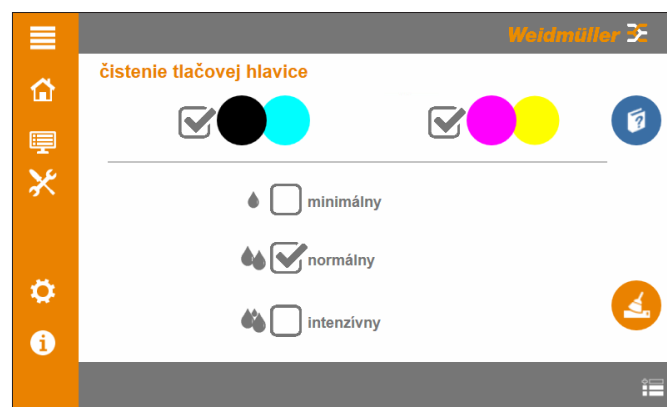

Ilustrácia 6.6 Podmenu Čistenie tlačovej hlavy

- Vykonať automatické čistenie tlačovej hlavy, ak mal výsledok testu trysiek nedostačujúcu kvalitu.
- Zvoľte trysky na čistenie tlačovej hlavy.
- Zvoľte intenzitu čistenia.

Vyčistite tlačovú hlavu manuálne, ak sa výsledok tlače po automatickom vyčistení tlačovej hlavy nezlepšil (pozri kapitolu 6.3 na strane 42).

6.3 Manuálne čistenie tlačovej hlavice

Manuálnym vyčistením tlačovej hlavice sa dajú odstrániť stvrdnuté zvyšky atramentu, ktoré sa z dosky s tryskami pri automatickom čistení tlačovej hlavice nepodarilo odstrániť.

► Počkajte, kým sa tlačiareň nezastaví.



Na čistenie obidvoch tlačových hlavíc nájdete v sade náhradných dielov dva čistiace obrúsky (výrobok č. 2449710000).

► Použite na každú tlačovú hlavicu nový čistiaci obrúsok.



Ilustrácia 6.7 Otvorenie bočného veka

- Zatlačte blokovaciu závoru (2) doľava.
- Zložte bočné veko (1).

Tlačová hlavica sa posunie od polohy určenej pre údržbu.

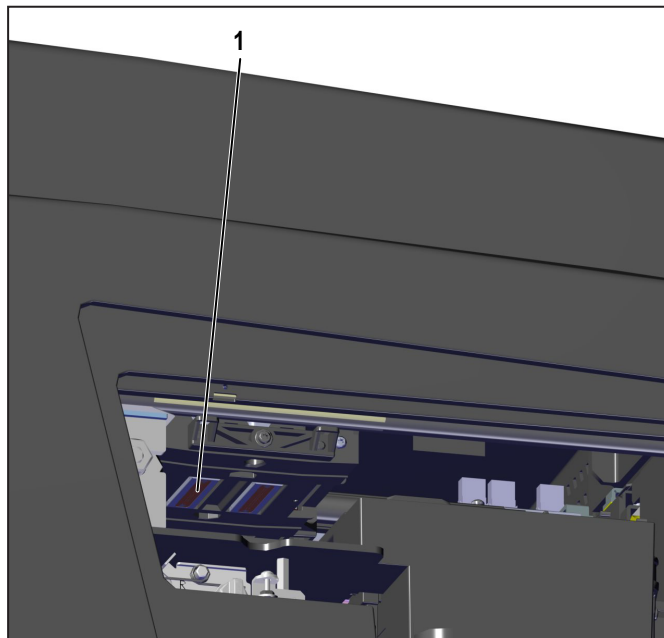

Ilustrácia 6.8 Tlačová hlavica 1

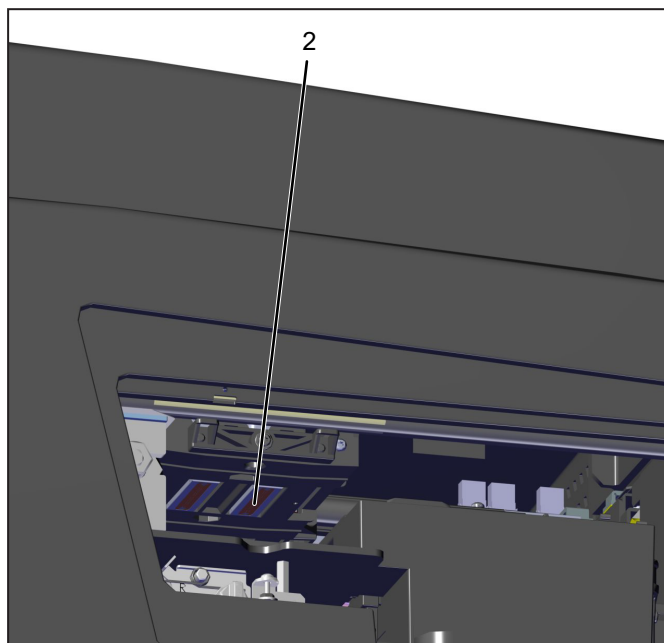

- Utrite čistiacim obrúskom prvú tlačovú hlavicu (1).



Ilustrácia 6.9 Tlačová hlavica 2

- Utrite druhým čistiacim obrúskom druhú tlačovú hlavicu (2).
- Zatvorte bočné veko.

6.4 Výmena atramentových náplní a náplní s fluidným médiom

UPOZORNENIE	
 	<p>Ohrozenie zdravia vplyvom atramentu a fluidného média!</p> <ul style="list-style-type: none"> ▶ Noste pri výmene atramentových náplní a náplní s fluidným médiom ochranné rukavice. ▶ Po dotyku s pokožkou postihnuté miesta riadne vyčistite vodou a mydlom. ▶ Ak sa atrament alebo fluidné médium dostanú do očí, ihneď ich dôkladne vypláchnite vodou. ▶ Ak ste atrament alebo fluidné médium požili, ihneď vypláchnite ústa, vypite veľké množstvo vody, nevyvolávajte vracanie. ▶ Uchovávajte atramentové náplne a náplne s fluidným médiom mimo dosahu detí.

POZOR
<p>Vecné poškodenie!</p> <p>Použitie atramentu po dátume použiteľnosti môže znížiť kvalitu tlače a spôsobiť poškodenie tlačiarne.</p>

 Vymeňte atramentové náplne iba vtedy, keď boli dokončené všetky aktuálne tlačové úlohy.

- ▶ Vymeňte atramentové náplne, keď sú prázdne alebo uplynul dátum ich použiteľnosti.

Na dotykovom paneli sa v oboch prípadoch zobrazí hlásenie. Dátum použiteľnosti je vytlačený na obalu a na etikete.

- ▶ Dbajte na nasledujúce pokyny:
 - Nikdy sa nedotýkajte otvoru na podávanie atramentu ani oblasti okolo neho.
 - Atramentové náplne sa nesmú triasť, rozkladať ani dodatočne naplňovať.
 - Neotvorené atramentové náplne skladujte v chlade a suchu (odporúča sa pri teplote 4 °C). Pred ich použitím by sa mali atramentové náplne najmenej 3 hodiny nechať zohriať na izbovú teplotu.
 - Atramentové náplne založte do tlačiarne okamžite po ich vybratí z obalu.
 - Pri zmene režimu odstavenia na režim tlače sa počas kontroly spoľahlivosti tlače spotrebuje 7 % atramentu. Stav náplne atramentu je vidno na dotykovom paneli.



Keď otvoríte kryt nádoby na atrament, tlačiareň sa zastaví.

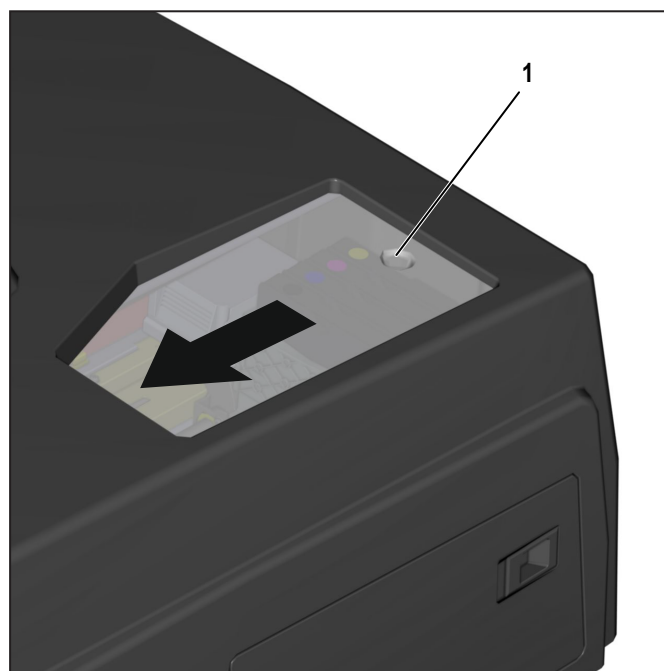

Ilustrácia 6.10 Otvorenie priehľadného veka

- ▶ Posuňte kryt nádoby na farbu (1) v smere šípky.

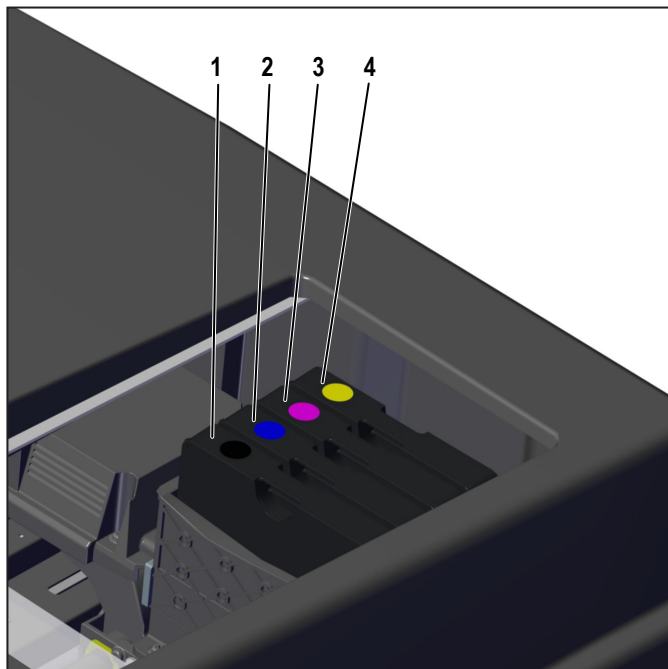

Ilustrácia 6.11 Umiestnenie atramentových náplní

- 1 Čierna atramentová náplň
- 2 Azúrová atramentová náplň
- 3 Purpurová atramentová náplň
- 4 Žltá atramentová náplň

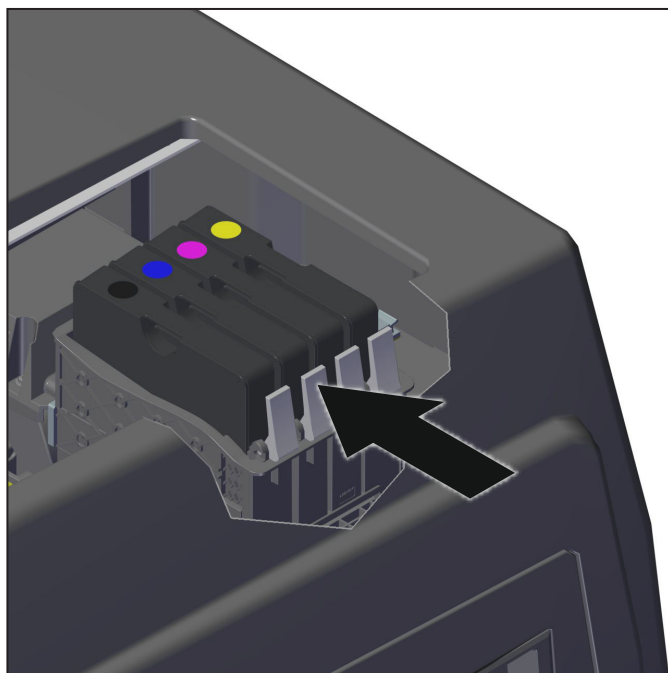

Ilustrácia 6.12 Odblokovanie atramentovej náplne

► Atramentové náplne odblokujete zatlačením aretačnej poistky v smere šípky.

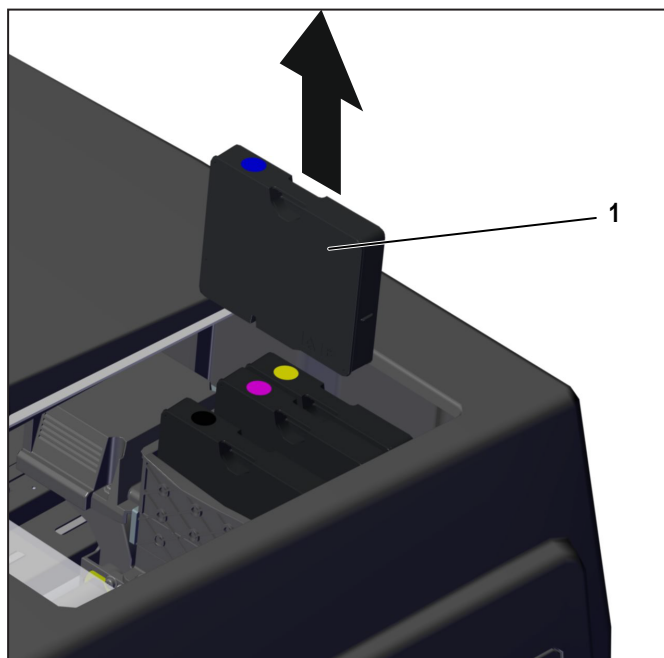

Ilustrácia 6.13 Odoberanie atramentových náplní

► Vytiahnite atramentovú náplň (1) von smerom nahor.
► Zabaľte atramentové náplne do originálneho obalu tak, aby z nich nevytiekol zvyšok atramentu.



Atramentové náplne môžete odoslať vašej predajnej spoločnosti Weidmüller.

Pokyny na osádzanie atramentových náplní

Atramentové náplne sú elektronicky a mechanicky kódované, a preto nie je možné vložiť ich na nesprávne miesto.

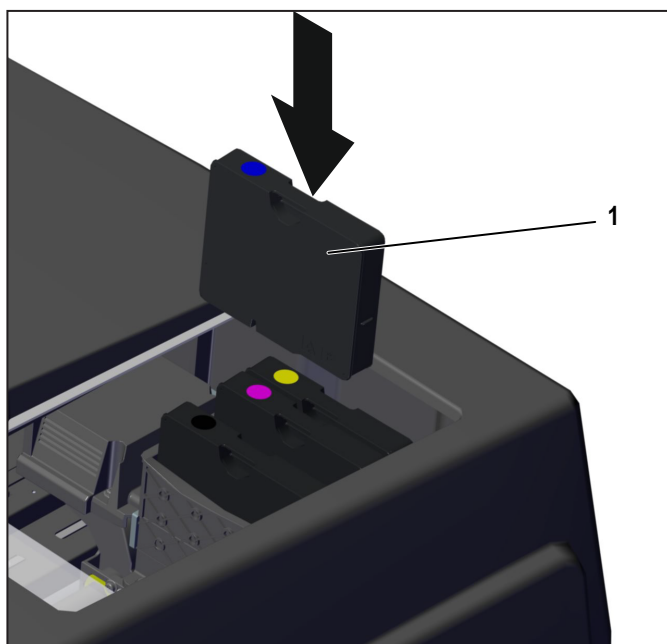

Ilustrácia 6.14 Inštalácia atramentovej náplne

- Zasuňte atramentovú náplň (1) do definovanej polohy, kým sa nezablokuje 4 na strane 22).

Výmena náplní s fluidným médiom sa vykonáva rovnako ako výmena atramentových náplní. Náplne s fluidným médiom majú dvojiročnú dobu životnosti.



Náplne s fluidným médiom môžete odoslať vašej predajnej spoločnosti Weidmüller.

6.5 Kalibrácia tlačových hlavic

Na optimalizáciu výsledkov tlače sa môžu tlačové hlavice nanovo kalibrovat'. Kalibrácia tlačových hlavic sa nastavuje na dotykovom paneli v podmenu **Rozšírené nastavenia**.

6.5.1 Prípravné opatrenia

Pred kalibráciou

Prv ako vykonáte kalibráciu, zaistíte, aby boli vykonané nasledujúce kroky:

- Tlačiareň PrintJet **CONNECT** musí mať nainštalovanú minimálne verziu softvéru 1.2.0. Informácie o verzii nainštalovaného softvéru nájdete v podmenu **Číslo verzie**. V prípade potreby aktualizujte softvér (pozri kapitola 6.8 na strane 51).
- Pred kalibráciou tlačových hlavic vykonajte test trysiek (pozri kapitola 6.2.1 na strane 40).
- V tlačiarňi už nesmú byť **žiadne** staré tlačové úlohy.
- Pre kalibráciu použite 2 karty MultiCard typu: CC 30/60 MC NE WS (výrobok č. 1934420000).

V priebehu kalibrácie

Zaistíte, aby v priebehu kalibrácie neboli do tlačiarne posielané **žiadne** tlačové úlohy.

6.5.2 Kalibrácia tlačových hlavic

V menu **Kalibrácia** podmenu **Rozšírené nastavenia** môžete vykonať kalibráciu tlačových hlavic.

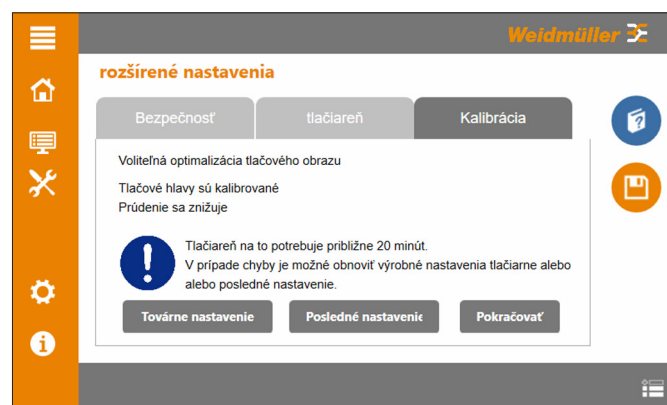

Ilustrácia 6.15 Menu Kalibrácia

- Kliknite na **Pokračovať**.



Kalibrácia tlačových hlavíc prebieha 2 fázami:

- V 1. fáze dôjde k vyrovnaniu tlačných prvkov na karte MultiCard pre tlačové rozlíšenie 300 dpi, 600 dpi a 1200 dpi
- V 2. fáze dôjde k nastaveniu na optimalizáciu homogénnych farebných plôch pre tlačové rozlíšenie 600 dpi a 1200 dpi.

► Vložte pre 1. fázu kalibrácie 1. kartu MultiCard do vstupného zásobníka.

► Kliknite na **Tlač**.

Tlačiareň tlačí 1. kartu MultiCard.

► Kliknite na **Pokračovať**.

Vyhodnotenie 1. výsledku tlače



Na vyhodnotenie výsledku tlače prípadne použite lupu.

Príklad výsledku tlače

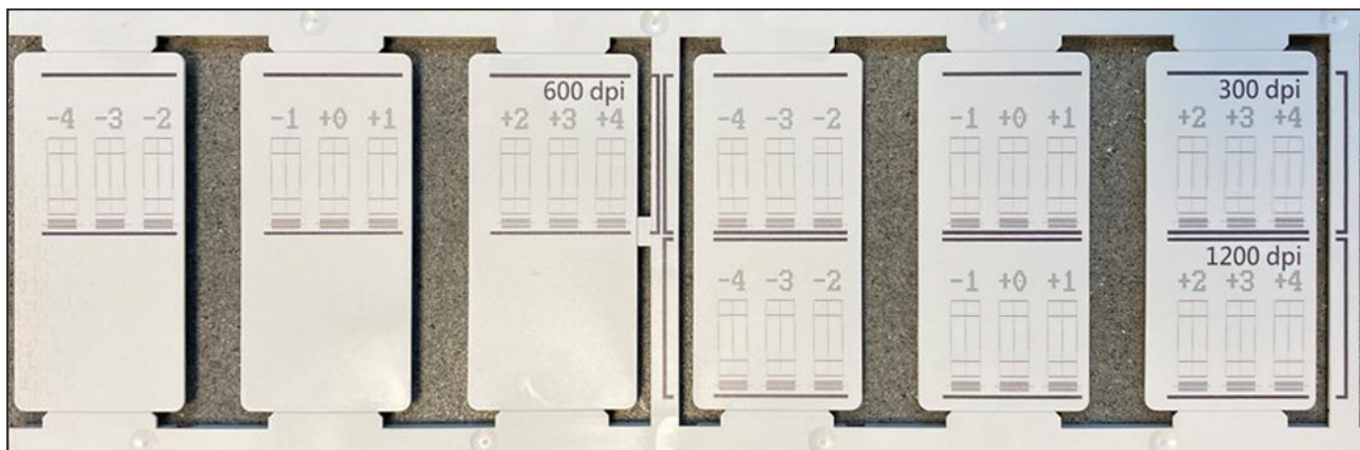

Ilustrácia 6.16 Výsledok tlače 300 dpi, 600 dpi, 1200 dpi

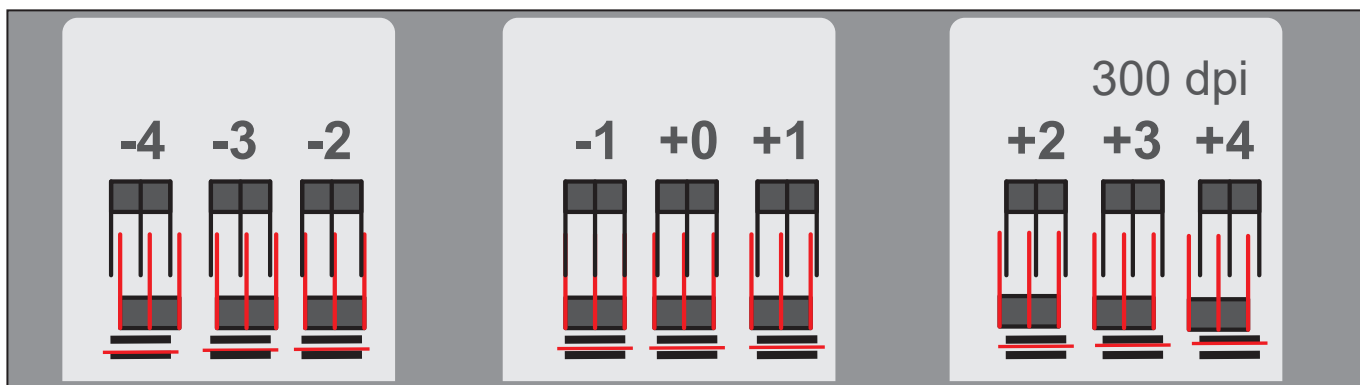

Ilustrácia 6.17 Výsledok tlače 300 dpi (schematické zobrazenie)

Vyrovnanie	nie je optimálne	optimálne
vodorovné (os x)		
zvislé (os y)		

Aktuálna výstupná hodnota je vždy **+0**.

V tomto príklade (rozlíšenie 300 dpi) však vodorovné a zvislé vyrovnanie **nie je** optimálne. Hodnoty sa musia opraviť v rámci rozsahu **-4 a +4**. Pre vodorovné vyrovnanie je hodnota **-1** optimálnou hodnotou. Pre zvislé vyrovnanie je hodnota **+1** optimálnou hodnotou.

- Kliknite pre vodorovnú opravu v stĺpci **-1** na symbol vodorovného vyrovnania.

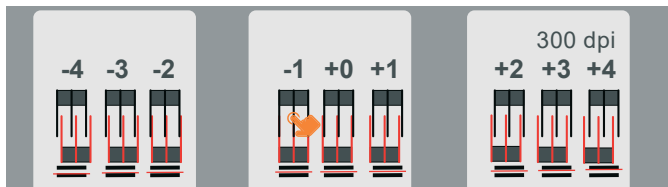

Symbol opravenej hodnoty **-1** je označený.

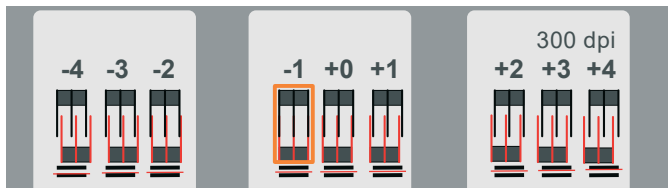

- Kliknite na zvislú opravu v stĺpci **+1** na symbol zvislého vyrovnania.

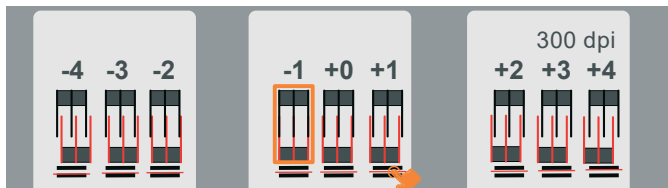

Symbol opravenej hodnoty **+1** je označený.

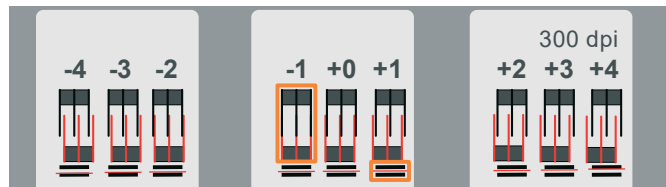

- Kliknite na **Pokračovať**.
- Opakujte opravné kroky pre rozlíšenie 600 dpi a 1200 dpi.
- Nastavenia potom uložte, keď ste vykonali opravu pre všetky rozlíšenia.
- Vložte pre 2. fázu kalibrácie 2. kartu MultiCard do vstupného zásobníka.
- Kliknite na **Tlač**.
- Tlačiareň tlačí 2. kartu MultiCard.
- Kliknite na **Pokračovať**.

Vyhodnotenie 2. výsledku tlače



Na vyhodnotenie výsledku tlače prípadne použite lupu.

Príklad výsledku tlače

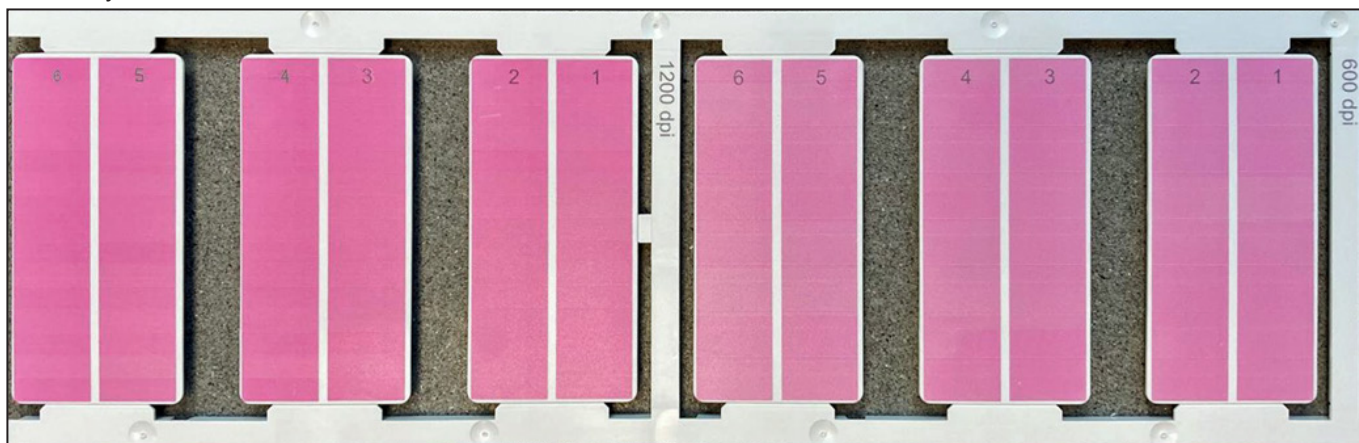

Ilustrácia 6.18 Výsledok tlače 600 dpi, 1200 dpi

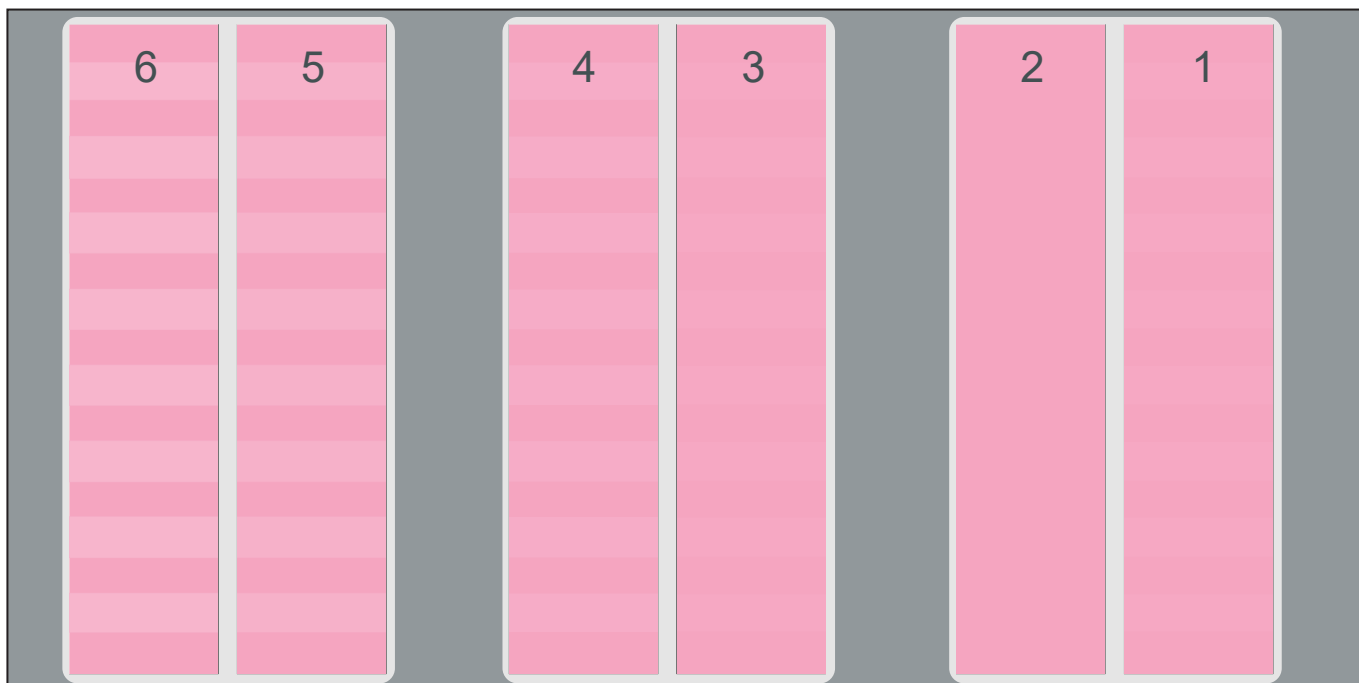

Ilustrácia 6.19 Výsledok tlače 600 dpi (schematické zobrazenie)

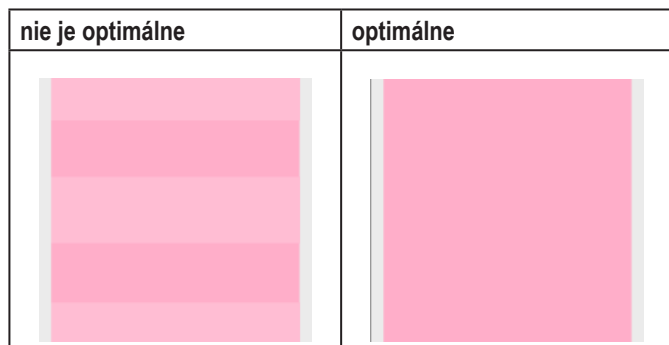

V tomto prípade (rozlíšenie 600 dpi) predstavuje farebné pole **2** optimálnu homogénnu farebnú plochu.

- ▶ Kliknite na **Pokračovať**.
- ▶ Vyberte v rozbaľovacom zozname pre rozlíšenie 600 dpi zodpovedajúcu číslicu (v tomto príklade: číslica **2**).
- ▶ Vyhodnoťte výsledok tlače pre rozlíšenie 1200 dpi.
- ▶ Vyberte v rozbaľovacom zozname pre rozlíšenie 1200 dpi zodpovedajúcu číslicu.
- ▶ Nastavenia uložte.

Kalibrácia tlačových hlavic je ukončená. Po kalibrácii ste opäť v hlavnom menu **Stav systému**.

6.5.3 Resetovanie kalibrácie

- ▶ Otvorte menu **Kalibrácia** podmenu **Rozšírené nastavenia**.

Resetujte späť na posledné nastavenie:

- ▶ Kliknite na **Posledné nastavenie**.
- Posledné nastavenia kalibrácie budú prevzaté.

Resetovanie na výrobné nastavenia:

- ▶ Kliknite na **Výrobné nastavenia**.

Výrobné nastavenie kalibrácie bude prevzaté.

6.6 Výmena zbernej nádoby atramentu



Zbernú nádobu atramentu vymeňte iba vtedy, keď sú dokončené aktuálne tlačové úlohy a ak sa na dotykovom paneli objaví hlásenie vyzývajúce k jej výmene.

Zberná nádobka atramentu sa musí vymeniť kompletná. Nesmie sa otvárať.



Keď otvoríte bočné veko, tlačiareň sa zastaví.



Ilustrácia 6.20 Otvorenie bočného veka

- ▶ Zatlačte blokovaciu závoru (2) doľava.
- ▶ Odoberte bočné veko (1).

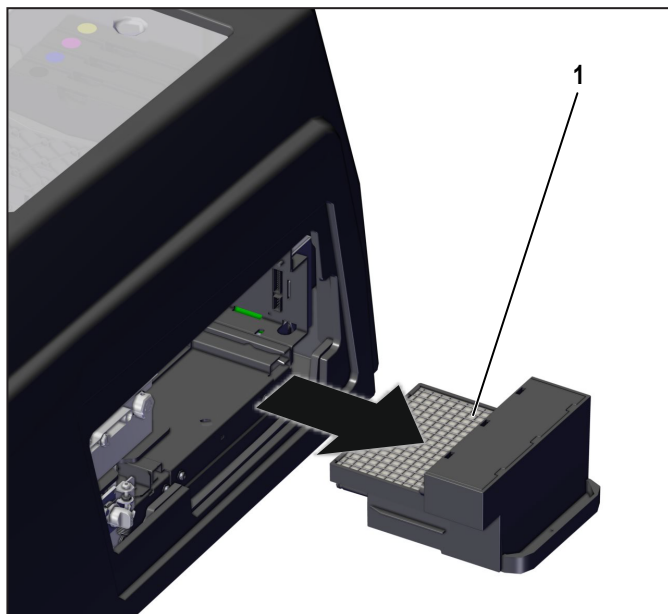

Ilustrácia 6.21 Vytiahnutie zbernej nádoby atramentu

- Zbernú nádobu atramentu zľahka nadvihnite, aby ste prekonal odpor plochého aretačného čapu a vytiahnite zbernú nádobu atramentu (1) von v smere šípky.



Zbernú nádobu atramentu môžete odoslať vašej predajnej spoločnosti Weidmüller. Zabaľte starú zbernú nádobu atramentu do obalu servisnej sady (PJC CON WASTE PAD 2715660000)

Nová zberná nádoba atramentu je vybavená vetracou poistkou (pečaťou). Aby bolo možné vetrať nádobu s fluidným médiom počas prevádzky, musí sa pred vložením zbernej nádoby atramentu odstrániť pečať.

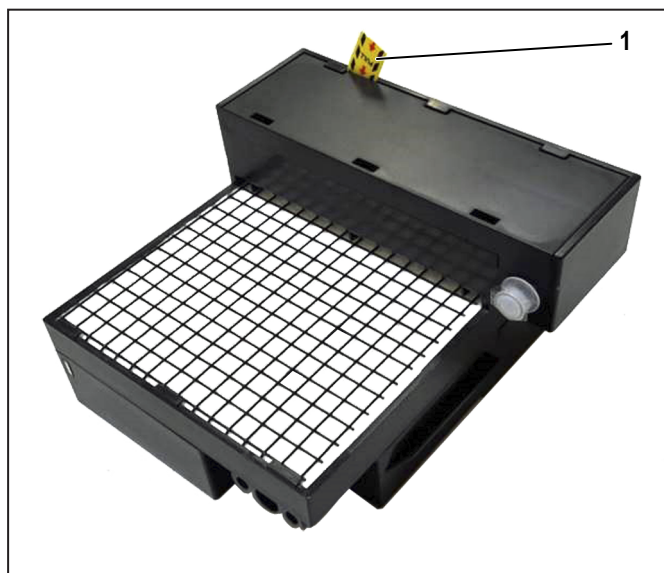

Ilustrácia 6.22 Zberná nádoba atramentu s pečaťou

- Odoberte zo zbernej nádoby pečať (1).

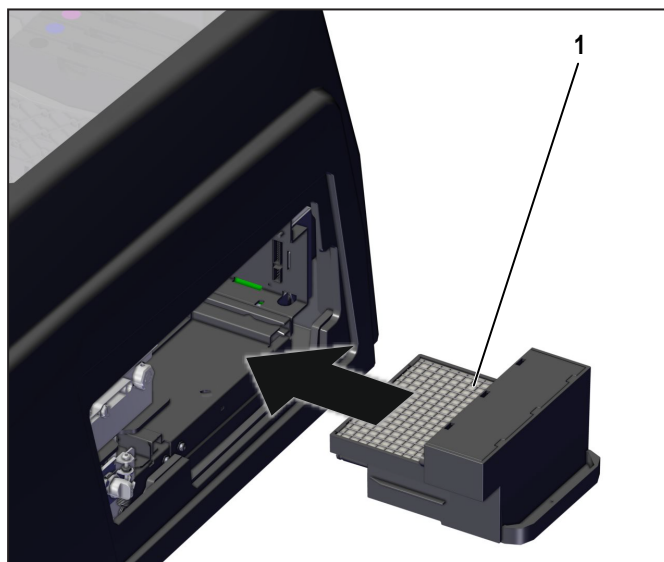

Ilustrácia 6.23 Vloženie zbernej nádoby atramentu

- Zasuňte novú zbernú nádobu atramentu (1) v smere šípky naspäť do tlačiarne tak, aby sa zaaretovala.
- Zatvorte bočné veko.

Aktualizácia z aktualizačného servera

- ▶ Naštartujte M-Print® PRO.
- ▶ Zvoľte v menu **Help** (Pomocník) záznam **Check for Updates...** (Vyhľadať aktualizácie...).
- ▶ Potvrďte nasledujúce bezpečnostné hlásenie stisnutím **Yes** (Áno).

Hľadanie aktualizácií v aktualizačnom servere sa zahájilo.

- ▶ Označte komponenty, ktoré majú byť aktualizované.
- ▶ Kliknite na **Start Update...** (Vykonať aktualizáciu...).
- ▶ Nasledujte pokyny na obrazovke.

6.8.2 Aktualizácia s PJC Update Helper

Súbor `PJC_Update_Helper.exe` obsahuje aktuálny firmvér a inštaluje ho v tlačiarňi.

- ▶ Stiahnite súbor na webovej stránke www.weidmueller.com.
- ▶ Navigujte za tým účelom na webovej stránke k nasledujúcemu umiestneniu ukladacieho priestoru:

Products > Software > M-Print® PRO > MORE INFORMATION > Downloads > Printer Firmware > PrintJet CONNECT Firmware

- ▶ Spustíte súbor a nasledujte pokyny programu.

7 Riešenie porúch

7.1 Všeobecné informácie

Nasledujúce opatrenia pomáhajú vyhýbať sa poruchám:

- Zabezpečte, aby bola tlačiareň položená na rovnom povrchu.
- Zabezpečte, aby tlačiareň nebola vystavená otrasom.
- Zabezpečte, aby boli karty MultiCard/MetalliCard správne nasmerované.
- Používajte len originálne atramentové náplne od spoločnosti Weidmüller.
- Ak tlačiareň nepoužívate, nastavte ju do pohotovostného režimu alebo do režimu odstavenia.
- Nikdy neskladajte kryt tlačiarne.



Keď otvoríte kryt nádoby na atrament, tlačiareň sa zastaví. Tlačová hlavica sa presunie do východiskovej polohy nad čistiacou jednotkou a zostane tam stáť.

Keď kryt nádoby atramentu opäť zatvoríte, bude tlačiareň ďalej pokračovať tam, kde prestala pracovať. Žiadne informácie sa nestratia a tlačiareň netreba znovu naštartovať.

- ▶ Ak v tlačiarňi zostane zaseknutá karta MultiCard alebo MetalliCard, zariadenie vypnite a opäť ho zapnite.

Karta MultiCard/MetalliCard bude z tlačiarne vysunutá.

Hlásenia na dotykovom paneli

Hlásenie na dotykovom paneli upozorňuje na poruchu tlačiarne alebo na to, že je potrebný zásah obsluhy.

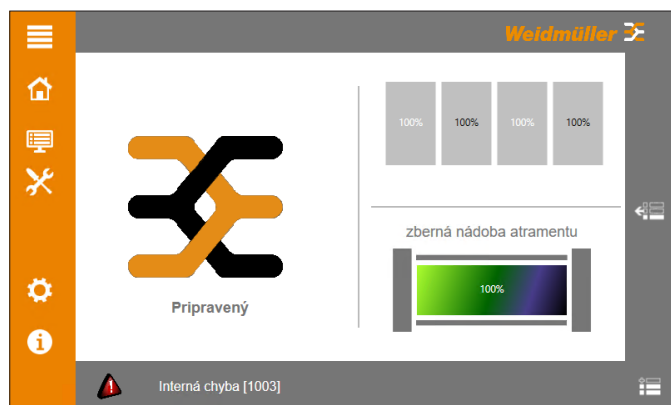

Ilustrácia 7.1 Hlásenie o chybe v päte strany (príklad).

- ▶ Kliknite na hlásenie o chybe.

Otvorí sa okno, v ktorom sa zobrazí celé hlásenie o chybe.

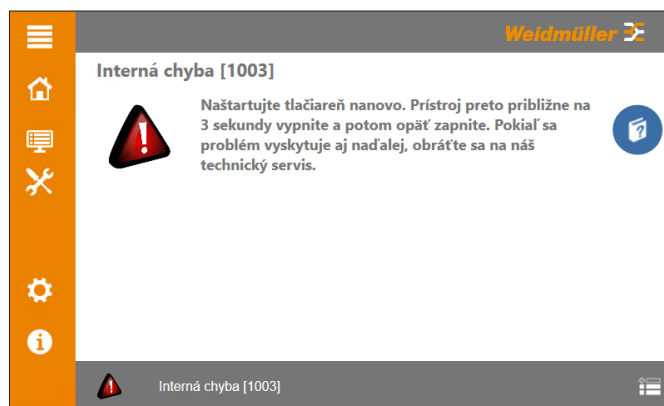

Ilustrácia 7.2 Informácie a opatrenie (príklad)

- ▶ Kliknite na **Zobrazit' online pomocníka**, aby ste získali ďalšie informácie o poruche.
- ▶ V prípade, že sa vám poruchu nedarí odstrániť, obráťte sa na servis spoločnosti Weidmüller.
- ▶ Kliknite na **Zatvoriť online pomocníka**, aby ste zatvorili dané okno.

7.2 Zoznam porúch

Porucha/kód	Príčina	Opatrenie
Tlačiareň nie je možné spojiť pomocou USB kábla.	USB kábel je defektný.	Vymeňte defektný USB kábel za funkčný.
	Bola zvolená nesprávna USB prípojka.	Zvoľte inú USB prípojku (pozri kapitolu 5.6.8 na strane 37).
Tlačiareň nie je možné spojiť pomocou Ethernetu.	Sieťový kábel je defektný.	Vymeňte defektný sieťový kábel za funkčný.
	IP adresa tlačiarne nie je správna.	Skontrolujte, či bola IP adresa tlačiarne správne stiahnutá. Stiahnite si v tomto prípade IP adresu tlačiarne znovu (pozri kapitolu 5.6.6 na strane 36).
	Tlačiareň a počítač nainštalované v softvéri M-Print® PRO nie sú v rovnakej sieti.	Zaistite, aby bola tlačiareň a počítač v rovnakej sieti. Obráťte sa kvôli tomu na administrátora.
Tlačiareň nie je možné spojiť pomocou WiFi.	Zadané heslo nie je správne.	Zadajte správne heslo.
	IP adresa tlačiarne nie je správna.	Skontrolujte, či bola IP adresa tlačiarne správne stiahnutá. Stiahnite si v tomto prípade IP adresu tlačiarne znovu (pozri kapitolu 5.6.7 na strane 37).
	Tlačiareň a počítač nainštalované v softvéri M-Print® PRO nie sú v rovnakej sieti.	Zaistite, aby bola tlačiareň a počítač v rovnakej sieti. Obráťte sa kvôli tomu na administrátora.
Výsledok tlače nie je dost' kvalitný.	Trysky tlačovej hlavice sú upchané.	Vykonajte test trysiek (pozri kapitolu 6.2.1 na strane 40). V závislosti od výsledku testu trysiek: Vykonajte automatické alebo manuálne čistenie tlačovej hlavice. Automatické čistenie tlačovej hlavice (pozri kapitolu 6.2.2 na strane 41). Manuálne čistenie tlačovej hlavice (pozri kapitolu 6.3 na strane 42).
	Vyrovnanie tlačových hlavic nie je dostatočné.	Vykonajte manuálnu kalibráciu tlačových hlavic (pozri kapitolu 6.5.2 na strane 45).

Porucha/kód	Príčina	Opatrenie
Atrament nie je dostatočne vytvrdený a dá sa rozotierať.	Vytvrdzovanie je slabé.	Zvýšte výkon vytvrdzovania v označovacom softvéri M-Print® PRO (viď návod na použitie M-Print® PRO).
	Zásobovacie napätie je príliš nízke.	Zaistite, aby malo zásobovacie napätie minimálnu hodnotu 210 voltov. Hodnotu zásobovacieho napätia nájdete v podmenu Systemové informácie (pozri kapitolu 5.6.13 na strane 39).
Potlačené štítky majú bubliny po dokončení tlačového procesu.	Vytvrdzovanie je príliš silné.	Znížte výkon vytvrdzovania v označovacom softvéri M-Print® PRO (pozri návod na použitie M-Print® PRO).
	Zásobovacie napätie je príliš vysoké.	Zaistite, aby malo zásobovacie napätie maximálnu hodnotu 240 voltov. Hodnotu zásobovacieho napätia nájdete v podmenu Systemové informácie (pozri kapitolu 5.6.13 na strane 39).
Potlač nie je na každom štítku umiestnená stredom.	Vymeriavacia funkcia nie je v označovacom softvéri M-Print® PRO zapnutá.	Zapnite automatické vymeriavanie v označovacom softvéri M-Print® PRO (pozri návod na použitie M-Print® PRO).

8 Vyradenie tlačiarne z prevádzky

8.1 Režim odstavenia

POZOR

Vecné poškodenie!

Ak sa tlačiareň nenachádza v prevádzkovom ani v pohotovostnom režime, spôsobuje to upchávanie trysiek.

► Nastavte tlačiareň do režimu odstavenia.

8.1.1 Dlhodobé odstavenie

V podmenu **Dlhodobé odstavenie** môžete aktivovať režim odstavenia. Ak bude tlačiareň odpojená od elektrickej siete dlhšie ako tri týždne, musí sa nastaviť do režimu odstavenia.



Ilustrácia 8.1 Podmenu Dlhodobé odstavenie

- Vymeňte atramentové náplne za náplne s fluidným médiom.
- Aktivujte režim odstavenia.

V režime odstavenia nahradzuje fluidné médium atrament a zabraňuje tým vyschnutiu atramentových vedení a trysiek.

- Počkajte, kým nebude preplachovací proces ukončený.
- Vypnite tlačiareň tlačidlom pohotovostného režimu na dotykovom paneli (pozri kapitolu 4.7 na strane 26).
- Vypnite tlačiareň hlavným vypínačom na zadnej strane zariadenia (pozri kapitolu 3.1.2 na strane 14).
- Odoberte zo vstupného a výstupného zásobníka všetky karty MultiCard a MetalliCard.
- Vyklopte zdvíhací prvok smerom nahor.
- Zasuňte výstupný zásobník smerom dovnútra.
- Vytiahnite z tlačiarne všetky káble.
- Zabezpečte veko nádoby atramentu lepiacou páskou.

Po dlhodobom odstavení:

- Pripravte tlačiareň opäť na prevádzku.
- Vymeňte náplne s fluidným médiom za atramentové náplne.
- Aktivujte režim tlače.

8.2 Zabalenie a preprava tlačiarne

POZOR

Z dôvodu vysokej hmotnosti tlačiarne ju vždy musia prenášať dve osoby.

► Pri prenášaní pridržiavajte tlačiareň vždy na jej prednom a zadnom konci.

- Používajte na prepravu tlačiarne výhradne originálny obal.
- Pokiaľ už originálny obal nemáte, vyžiadajte si nové balenie od spoločnosti Weidmüller Interface GmbH & Co. KG an.

8.3 Likvidácia tlačiarne

- Odošlite tlačiareň predajcovi spoločnosti Weidmüller. Spoločnosť Weidmüller zlikviduje a recykluje vašu tlačiareň v súlade s aktuálnymi právnymi predpismi. Spoločnosť Weidmüller uhradí všetky prípadné náklady.

Likvidácia batérií

	<p>Tlačiareň obsahuje lítiové batérie typu CR 2032 (3 V).</p> <p>Spotrebované batérie nepatria do domáceho odpadu. Batérie sa musia likvidovať odborným spôsobom. Dodržiavajte pritom špecifické miestne ustanovenia na likvidáciu batérií. Informácie o tom dostanete od miestnej zbernej prevádzkarne alebo od komunálnej správy.</p> <p>V súvislosti s prevádzkou batérií alebo dodávkami zariadení, ktoré obsahujú batérie, sme povinní vás informovať o nasledujúcom: Ako konečný používateľ ste podľa zákona povinný vrátiť prázdne batérie.</p>
--	--

9 Príloha

9.1 Technické údaje

Technické údaje	
Materiál na potlač	Materiál na potlač od spoločnosti Weidmüller: Karty MultiCard a MetalliCard
Technológia:	atramentová tlač s tepelnou stabilizáciou
Kvalita tlače:	4 stupne (Speed Print, Quality Print Text, Quality Print Graphic, Premium Print)
Označovací softvér	M-Print® PRO
Systémové požiadavky	Microsoft Windows® 8, 8.1, 10, 11
Podávanie:	zásobník na max. 50 kariet MultiCard (len pre karty MultiCard) jednotlivé podávanie kariet MultiCard a MetalliCard
Rýchlosť tlače	až 3 karty MultiCard za minútu, podľa zvolených parametrov
Rozhrania	USB 2.0 a sieť 10 Base-T / 100 Base-TX, WiFi duálny pás
Zásobovacie napätie	AC 115/230 V, 8 A, 50/60 Hz
Poistky	10 ATH 250 VAC
Miesto prevádzky	kancelárske podmienky
Teplota okolitého prostredia	18 °C – 30 °C 65 °F – 86 °F
Relatívna vlhkosť vzduchu	10 % - 80 %
Rozmery (D x Š x V)	Dĺžka vrátane výstupného zásobníka: 1133 mm Dĺžka bez výstupného zásobníka: 930 mm Šírka: 590 mm Výška vrátane dotykového panelu 454 mm
Hmotnosť	63 kg (138,60 lb) s obalom 38 kg (83,60 lb) bez obalu
Systém atramentu	Systém farieb 1 x čierna 1 x azúrová, 1 x purpurová, 1 x žltá

9.2 Objednávacie údaje

Výrobok / náhradný diel	Označenie a objednávacie č.
Atramentová tlačiareň	PrintJet CONNECT 2715590000
Sada atramentových náplní	PJ CON INK SET 2715600000
Azúrová atramentová náplň	PJ CON INK C 2715610000
Purpurová atramentová náplň	PJ CON INK M 2715620000
Žltá atramentová náplň	PJ CON INK Y 2715630000
Čierna atramentová náplň	PJ CON INK K 2715640000
Sada náplní s fluidným médiom	PJ CON FLUID SET 2715650000
Zberná nádoba atramentu	PJ CON WASTE PAD 2715660000
Ochranný obal	PJ ADV TEXTILE COVER 2592960000
Servisné veko	PJ CON SERVICE FLAP 2715690000
Čistiaca jednotka	PJ CON CLEANING UNIT 2715700000
Návod na použitie	Návod na použitie nájdete na internete na stiahnutie: https://eshop.weidmueller.com Vo vyhľadávacom paneli e-shopu zadajte číslo výrobku 2715590000. V bode ponuky "Podpora softvéru" nájdete odkaz na stiahnutie aktuálnych dokumentov a návodov produktov.

9.3 Prehlásenie o zhode

Tlačiareň PrintJet CONNECT zodpovedá jednoznačným základným bezpečnostným požiadavkám a požiadavkách na ochranu zdravia smerníc EÚ:

- 2014/35/EÚ smernica o elektrickom zariadení určenom na používanie v určitom rozsahu napätia
- 2014/30/EÚ smernica vzťahujúca sa na elektromagnetickú kompatibilitu
- 2011/65/EU smernica o obmedzení používania určitých nebezpečných látok v elektrických a elektronických zariadeniach

Prehlásenie o zhode nájdete v online katalógu na stránke <https://eshop.weidmueller.com>

Vo vyhľadávacom paneli e-shopu zadajte číslo výrobku 2715590000. V bode ponuky "Podpora softvéru" nájdete odkaz na stiahnutie aktuálnych dokumentov a návodov produktov.