

PrintJet CONNECT

PrintJet CONNECT 2715590000



Etikettskrivare, bruksanvisning

Innehåll

1	Om denna dokumentation	4	5	Användning	31
1.1	Komplettdokumentation	4	5.1	Information om användning	31
1.2	Beteckningskonventioner	4	5.2	Lägga in MultiCard/MetalliCard	32
1.3	Garanti och ansvar	5	5.3	Programvaruinställningar	34
1.4	Upphovsrätt	5	5.4	Automatisk inmätning	34
1.5	Garantivillkor	5	5.5	Skriva ut MultiCard/MetalliCard	34
2	Allmän säkerhetsinformation	6	5.6	Inställningar på pekpanelen	35
2.1	Grundläggande information för drift	6	6	Rengöring och underhåll	40
2.2	Återvinning i enlighet med WEEE	7	6.1	Säkerhetsinformation	40
2.3	Symboler och information som används på enheten	8	6.2	Programstyrt underhåll	40
2.4	Avsedd användning	8	6.3	Manuell rengöring av skrivhuvud	42
2.5	Kvarvarande risker vid användning av enheten	9	6.4	Byta ut bläckpatroner och fluidpatroner	43
2.6	Säkerhetsanordningar och skydd	9	6.5	Kalibrera skrivhuvud	45
2.7	Krav på personalen	10	6.6	Byta ut bläcksamlare	49
3	Produktbeskrivning	11	6.7	Rengöra skrivarhöljet / pekpanelen	51
3.1	Skrivare	12	6.8	Uppdatera skrivarens programvara	51
3.2	Pekpanel	15	7	Störningsåtgärder	53
3.3	MultiCard och MetalliCard	20	7.1	Allmän information	53
4	Driftsättning	22	7.2	Lista över störningar	54
4.1	Packa upp	22	8	Ta skrivaren ur drift	56
4.2	Leveransens omfattning	22	8.1	Viloläge	56
4.3	Installera skrivaren	22	8.2	Förpacka skrivaren och transportera den därefter	56
4.4	Dra ut utmatningsmagasinet	24	8.3	Kassera skrivaren	56
4.5	Ställa in pekpanelen	24	9	Bilaga	57
4.6	Ansluta skrivaren	25	9.1	Tekniska data	57
4.7	Slå på skrivaren / ställ den i standby-läge	26	9.2	Beställningsdata	58
4.8	Sätta in bläckpatroner	26	9.3	Försäkran om överensstämmelse	58
4.9	Välja språk på pekpanelen	28			
4.10	Installera märkningsprogramvara M-Print® PRO	28			
4.11	Konfigurera och justera ett MultiCard för skrivaren	30			
4.12	Köra ett utskriftstest	30			

Tillverkare

Weidmüller Interface GmbH & Co. KG
Klingenbergrasse 26
32758 Detmold, Germany
T +49 5231 14-0
F +49 5231 14-292083
www.weidmueller.com

Dokument-nr. 2779770000
Revision 02/April 2026

1 Om denna dokumentation

I denna bruksanvisning finns all information du behöver för problemfri användning av skrivaren PrintJet **CONNECT** (hädanefter kallad skrivare eller enhet). Bruksanvisningen ska läsas, förstås och följas av all personal innan de påbörjar arbete, underhållsarbete, rengöring och felsökning av skrivaren. Detta gäller framför allt säkerhetsinformation som ges.

När du har läst bruksanvisningen kommer du att kunna

- använda skrivaren på ett säkert sätt,
- rengöra skrivaren på rätt sätt,
- vidta lämpliga åtgärder i händelse av ett fel.

Utöver att följa bruksanvisningen är det också nödvändigt att följa rådande lagstiftning och förordningar vad gäller förebyggande av olyckor och miljöskydd i det land där enheten används. Denna bruksanvisning medföljer som en del av skrivaren. Den ska förvaras tillsammans med skrivaren under hela dess livslängd.

1.1 Komplettdokumentation

Komplettdokumentationen omfattar följande dokument:

- Användarhandbok PrintJet **CONNECT**
- Snabbguide PrintJet **CONNECT**
- Användarhandbok M-Print® PRO

Dokument och produktnedladdningar (t.ex. programvaran M-Print® PRO) kan du ladda ned från vår webbutik (<https://eshop.weidmueller.com>).

Ange artikelns beteckning eller nummer i söklisten om du vill öppna artikelsidan.

Efter att du har tryckt på "Nedladdningar av produkter" visas de dokument och produktnedladdningar som hör till artikeln.

Alternativt kan du även skanna QR-koden på märkplåten på PrintJet **CONNECT** eller i bifogad snabbguide. Efter att du har angett artikelnumret visas alla tillgängliga nedladdningar.

Artikelnummer

- PrintJet **CONNECT**: 2715590000
- M-Print® PRO: 1905490000

1.2 Beteckningskonventioner

Varningsskyltar i denna bruksanvisning har olika utformningar beroende på farans allvarlighet.



	FARA
	Livsfara! Information med signalordet "Fara" varnar för situationer som leder till dödliga eller allvarliga personskador om angiven information inte beaktas.

	VARNING
	Livsfara kan förekomma! Information med signalordet "Varning" varnar för situationer som kan leda till dödliga eller allvarliga personskador om angiven information inte beaktas.

	VAR FÖRSIKTIG
	Personskador! Information med signalordet "Var försiktig" varnar för situationer som kan leda till personskador om angiven information inte beaktas.

	OBSERVERA
	Materialsador! Information med signalordet "Observera" varnar för faror som kan leda till materialsador om angiven information inte beaktas.

Situationsberoende varningsanvisningar kan innehålla följande varningssymboler:

Symbol	Betydelse
	Varning för farlig elektrisk spänning
	Varning för handsador (krossning)

Symbol	Betydelse
	Varning för brännskador vid heta ytor
	Varning för automatisk uppstart av skrivaren
	Varning för handskador av spetsiga föremål
	Varning för elektromagnetiska störfält!
	Arbetsuppgifter får endast utföras av en behörig elektriker.
	Arbetsuppgifterna får endast utföras med personlig skyddsutrustning.
	Information om dokumentationen

I övriga texter används andra formateringar som betyder följande:



Texter bredvid denna pil är information som inte är säkerhetsrelevant, men som innehåller viktig information för rätt och effektivt arbete.

- ▶ Text efter denna markering representerar handlingsanvisningar.
- Text efter denna markering representerar ett objekt i en lista.

1.3 Garanti och ansvar

De skyldigheter som anges i leverantörskontraktet, i allmänhet, i villkoren för leverans från Weidmüller Interface GmbH & Co. KG samt i enlighet med aktuell rådande lagstiftning vid tiden då avtalet skrevs under gäller.

All information och alla instruktioner i den här bruksanvisningen har sammanställts i enlighet med rådande lagstiftning

och riktlinjer, den senaste tekniken och vår omfattande expertis och erfarenhet.

Garantianspråk och ansvar för person- och materialskador utesluts om de kan anses ha uppstått som en följd av något av följande:

- Icke avsedd eller olämplig användning av skrivaren (se kapitel 2.4 på sida 8),
- Olämplig installation, driftsättning, drift, underhåll eller rengöring av skrivaren
- Drift av skrivaren med defekt eller felaktigt installerat skrivarhölje.
- Åsidosättande av bruksanvisningen.
- Användning av ej instruerad personal.
- Strukturella ändringar av skrivaren (modifieringar och andra ändringar av skrivaren är ej tillåtna. Om detta inte efterlevs är EG-förklaringen om överensstämmelse inte längre giltig)
- Tekniska ändringar
- Öppna skrivarhöljet.
- Användning av utgångna bläckpatroner.
- Användning av ej godkända reservdelar eller reservdelar som inte uppfyller de tekniska kraven.
- Katastroffall, effekter av främmande element och force majeure.

Vi förbehåller oss rätten att göra tekniska förändringar allteftersom tekniska framsteg görs för att förbättra funktionerna.

1.4 Upphovsrätt

Denna bruksanvisning är upphovsrättsskyddad och endast avsedd för internt bruk.

Varje användning utanför upphovsrättslagen är endast tillåten med skriftligt tillstånd från Weidmüller Interface GmbH & Co. KG. Detta gäller särskilt för duplicering och översättningar.

Lagöverträdelser medför skadeståndsanspråk. Med förbehåll för ytterligare anspråk.

1.5 Garantivillkor

Garantivillkoren anges i de allmänna affärvillkoren för Weidmüller Interface GmbH & Co. KG.

2 Allmän säkerhetsinformation

VARNING	
	Om följande säkerhetsinformation inte följs kan detta medföra allvarliga personskador!
	Risk för personer på grund av elektriska och kemiska faror
	► Läs säkerhets- och varningsinformation i detta kapitel noggrant innan du tar skrivaren i drift.
	► Förutom informationen i denna bruksanvisning ska även befintliga nationella arbetsmiljölagar, driftföreskrifter och säkerhetsföreskrifter beaktas.

► Beakta föreliggande föreskrifter.

I följande fall ska skrivaren kopplas ifrån elnätet. Kontakta en kvalificerad servicetekniker:

- Nätkabeln eller kontakten är sliten eller skadad.
- Vätska har trängt in i skrivaren.
- Skrivaren har fallit ned eller höljet har skadats.
- Skrivaren uppvisar markanta avvikelser i prestandan, t.ex. dålig utskriftskvalitet eller otillräckligt motstånd mot utsmetning och repor.

VAR FÖRSIKTIG	
	Personskador i den öppna skrivaren!
	När man utför arbeten i den öppna skrivaren finns det risk för skär- och krossningsskador.
	► Ta aldrig bort skrivarhöljet. ► Tillkalla en servicetekniker från Weidmüller om komponenter i enhetens inre ska bytas ut.

OBSERVERA
Skador på enheten!
Skrivarhöljet får inte tas bort. Om höljet öppnas kommer garantin att sättas ur spel.

- Kontrollera att alla personer som utför arbetsuppgifter vid enheten har läst igenom och förstått bruksanvisningen.
- Använd endast skrivaren för dess avsedda ändamål (se kapitel 2.4 på sida 8).
- Se till att alla säkerhets- och varningsskyltar på skrivaren hålls i läsligt skick och byt ut dem vid behov.
- Låt endast instruerad personal utföra arbetsuppgifter på enheten.

- Förvara alltid bruksanvisningen tillsammans med enheten för framtida referens. Se till att alla som arbetar med enheten kan läsa i bruksanvisningen när som helst.

2.1 Grundläggande information för drift

- Välj en installationsplats för skrivaren med lämplig driftmiljö (se kapitel 9.1 på sida 57).
- Kontrollera att öppningarna i skrivarens hölje inte blockeras eller täcks över.
- Stäng inte av skrivaren!
- Stäng inte av skrivaren! Skrivaren ställs automatiskt i standby. Driftparametrarna behålls endast om skrivaren är på. Dessa parametrar säkerställer t.ex. att skrivhuvudet rengörs optimalt.
- Se till att locket till bläckbehållarna hålls stängda under drift.



Använd endast produkter som har tillverkats av eller godkänts av Weidmüller (märkningsprogramvara M-Print® PRO, MultiCard/MetalliCard och bläckpatroner).

Störningar, bristfällig utskriftskvalitet och skador på skrivaren, som kan härledas till att icke godkända och olämpliga tillbehör och förbrukningsartiklar har använts, omfattas inte av garantin.

2.1.1 Hantering av bläck- och fluidpatroner

- Förvara bläck- och fluidpatroner utom räckhåll för barn.
- Bläck och fluid får inte förtäras. Undvik all kontakt med slemhinnor. Om du oavsiktligt förtär bläck ska du skölja munnen och dricka rikligt med vatten. Framkalla inte kräkning.
- Hantera alltid bläck- och fluidpatroner försiktigt för att inte spilla bläck eller fluid och orsaka nedsmutsning.
- Hantera alltid förbrukade bläck- och fluidpatroner varsamt eftersom deras matningsöppning fortfarande kan innehålla mindre mängder bläck resp. fluid. Om du får bläck eller fluid på huden ska du tvätta av noggrant med tvål och vatten.
- Rör aldrig vid matningsöppningen på bläck- eller fluidpatronen eller området runt om matningsöppningen.
- Skaka aldrig bläck- eller fluidpatroner eftersom detta kan leda till att bläck eller fluid läcker ut.
- Montera inte isär och försök inte att fylla på bläck- eller fluidpatroner.
- Öppnade bläck- eller fluidpatroner ska förvaras på en sval och torr plats, helst i ett kylskåp vid ca. 4 °C. Låt kylda bläck- eller fluidpatroner värmas upp till rumstemperatur i minst tre timmar innan de används.
- Ta endast bort bläckpatroner från skrivaren när de är tomma eller när de har passerat sitt bäst före-datum.
- Använd inga bläckpatroner vars bäst före-datum har passerats.
- När bläckets bäst före-datum närmar sig (anges på förpackningen) visas ett meddelande på pekpanelen. För att uppnå bästa utskriftsresultat bör bläcket förbrukas före det datum som anges på bläckpatronens etikett.

OBSERVERA

Skada på enheten av gammalt bläck!

Skador kan uppstå på skrivaren om bläck som har passerat sitt bäst före-datum används.

2.2 Återvinning i enlighet med WEEE

Produkter som är märkta med denna symbol lyder under direktivet: 2012/19/EU: återtagande och återvinning av avfall som utgörs av eller innehåller elektrisk och elektronisk utrustning

Produkterna innehåller ämnen som kan vara farliga för miljön och hälsan. Kasta därför inte produkterna i osorterat hushållsavfall.

Efter att produkterna har nått sin livslängd kan de lämnas in till Weidmüller. Vi ombesörjer föreskriven avfallshandling. Skicka produkterna i föreskriven förpackning till din återförsäljare.

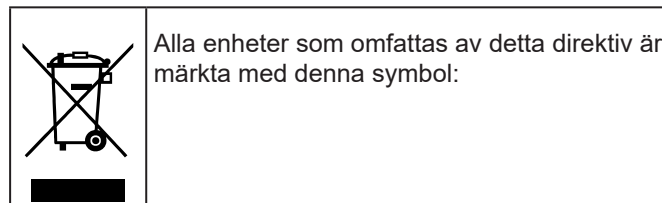

2.3 Symboler och information som används på enheten

Följande information och symboler anges på skrivaren:

	Varning för het yta Denna symbol varnar för risk för brännskador på grund av heta ytor.
	
	Varning för krosskador Denna symbol varnar för risk för handskador och krossning.
	Automatisk uppstartsvarning Denna symbol varnar för automatisk start av skrivaren.
	Varning för spetsigt föremål Denna symbol varnar för risk för handskador av spetsiga föremål.
	Instruktioner för införande Denna symbol visar hur MultiCard förs in på rätt sätt.

Varningsskylt på enheten

Achtung: Gerät nicht öffnen !	Attention: Do not open the printer !
Verletzungsgefahr ! Es gibt keine zu wartenden Teile im Inneren des Gerätes. Durch Öffnen verlieren Sie alle Garantieansprüche.	Risk of injury ! There are no serviceable parts inside the housing. Opening will cause loss of any warranty rights.
<ul style="list-style-type: none"> • Apparatets stikprop skal tilsluttes en stikkontakt med jord, som giver forbindelse til stikproppens jord. • Apparaten skall anslutas till jordat uttag. • Apparatet må tilkoples jordet stikkontakt. • Laite on liitettävä suojakoskettimilla varustettuun pistorasiaan. 	



Se till att alla säkerhets- och varningsskyltar på skrivaren hålls i läsligt skick och byt ut dem vid behov.

2.4 Avsedd användning

I kombination med märkningsprogramvaran M-Print® PRO är skrivaren avsedd för märkning av MultiCard och MetalliCard inom kommersiella och industriella områden. En annan användning är inte tillåten. Om skrivaren används på ett icke godkänt sätt leder detta omedelbart till att alla garantier som ges av tillverkaren sätts ur spel.

Om du använder den utvalda produkten utanför specifikationerna eller om användarinstruktionerna och varningarna inte beaktas kan detta leda till allvarliga felfunktioner, personskador eller materialskador.

Använd endast märkningsprogramvaran M-Print® PRO samt MultiCard/MetalliCard och bläck som Weidmüller har godkänt för detta märksystem.

Weidmüller kan inte garantera utskriftskvalitet och beständighet om en annan märkningsprogramvara eller andra MultiCard/MetalliCard och bläck används.

Ersättningsanspråk för person- eller materialskador som har uppstått av olämplig användning kan inte accepteras. Ägaren ansvarar själv för alla skador vid ej avsedd användning.

Avsedd användning omfattar även:

- att all information i bruksanvisningen beaktas
- att drift- och underhållsvillkoren beaktas

Strukturella ändringar av enheten

Utformning och godkännande baseras på den tyska lagen för utrustnings- och produktsäkerhet (ProdSG). Ändringar får inte utföras på skrivaren.

Om detta inte beaktas gäller skrivarens EG-försäkrans om överensstämmelse inte längre. Sådana handlingar innebär också att tillverkarens garanti sätts ur spel.

Tillkalla alltid en servicetekniker från Weidmüller för att byta ut komponenter i skrivaren som inte längre befinner sig i fullgott skick.

2.5 Kvarvarande risker vid användning av enheten

Enheten har konstruerats enligt aktuell teknisk nivå erkända säkerhetstekniska regler. Trots detta kan begränsningar uppstå när enheten tas i bruk.

Enheten får endast tas i bruk enligt sin avsedda användning.

När du använder enheten ska du observera varningsskyltar på enheten och säkerhetsinformation i denna bruksanvisning.

2.5.1 Faror på grund av elektrisk energi

	FARA
	<p>Varning för elektrisk spänning!</p> <p>Direkt livsfara föreligger om spänningsförande delar rörs vid. Skador på isoleringen eller enskilda komponenter kan vara livsfarliga.</p> <ul style="list-style-type: none"> ▶ Endast behöriga elektriker får utföra arbeten på skrivarens elektriska komponenter. ▶ Anslut enheten endast till ett korrekt jordat och säkrat uttag. ▶ Anslut inte skrivaren till ett brytarkopplat eller timerkontrollerat uttag. ▶ Använd inte skadade elkablar. ▶ Inspektera regelbundet skrivarens elektriska komponenter på brister, t.ex. lösa anslutningar eller skadad isolering. ▶ Om brister föreligger ska spänningsförsörjningen till skrivaren genast brytas. Se till att skrivaren bristen åtgärdas. ▶ Låt en behörig elektriker kontrollera alla anslutningsledningarna och kontaktdon minst var 6:e månad. ▶ Bryggkoppla aldrig säkringar och sätt dem inte ur spel. ▶ När säkringar byts ut måste korrekt amperetal beaktas. ▶ Om skrivaren ansluts till en förlängningskabel måste man se till att det nominella strömvärdet inte överskrider den tillåtna ampere-belastningen i förlängningskabeln. ▶ Se till att spänningsförande delar inte är fuktiga då detta kan orsaka kortslutning. Var särskilt noggrann med detta när du rengör skrivaren. ▶ Ändringar på den elektriska utrustningen som utförs efter provning måste uppfylla DIN EN 60204-1.

2.5.2 Fara på grund av heta ytor

	VAR FÖRSIKTIG
	<p>Brännskador på grund av heta ytor!</p> <p>Kontakt med heta komponenter och kort kan orsaka brännskador.</p> <ul style="list-style-type: none"> ▶ Kontrollera att alla komponenter har svalnat till rumstemperatur innan service och underhålls utförs.

2.5.3 Fara på grund av felaktiga reservdelar

OBSERVERA
<p>Skador på grund av defekta eller felaktiga reservdelar!</p> <p>Felaktiga eller defekta reservdelar kan orsaka skador, felfunktioner eller totalt driftavbrott. Använd endast reservdelar i original.</p>

Beställ reservdelar från Weidmüller Interface GmbH & Co. KG. All nödvändig information om reservdelar finns i kapitel 9.2 på sida 58.

2.6 Säkerhetsanordningar och skydd

Skrivaren är utrustad med följande säkerhetsanordningar:

- Lock till bläckbehållare
- Servicelucka (bläcksamlare)
- Stickkontakt



Skrivaren får inte tas i drift om skrivarhöljet saknas. Skrivarhöljet får inte tas bort.

Skrivaren kan endast tas i drift om locket till bläckbehållarna har stängts.

2.7 Krav på personalen

Endast instruerad personal får använda skrivaren och utföra underhåll. Instruktionen omfattar även att bruksanvisningen har lästs igenom komplett.



Reparationer får endast utföras efter samråd med Weidmüller Service. Dessa arbetsuppgifter ska utföras av en behörig elektriker.

2.7.1 Krav på personalens kvalifikationer

Personalens ansvar för driftsättning, användning, underhåll och rengöring ska definieras klart och tydligt.

I bruksanvisningen anges vilka kvalifikationer som krävs till olika arbetsuppgifter:

Instruerad yrkespersonal

Instruerad yrkespersonal kan till följd av sin yrkesutbildning, kunskap och erfarenhet samt kunskap om tillämpliga bestämmelser utföra tilldelade arbetsuppgifter samt känna igen och undvika faror på egen hand.

Behörig elektriker

En behörig elektriker kan till följd av sin yrkesutbildning, kunskap och erfarenhet samt kunskap om tillämpliga standarder och bestämmelser utföra arbetsuppgifter på elektriska utrustningar samt känna igen och undvika faror på egen hand.

Behöriga elektriker har utbildats för sina specifika uppgifter och känner till viktiga standarder och bestämmelser.

3 Produktbeskrivning

I kombination med märkningsprogramvaran M-Print® PRO bildar bläckstråleskrivaren PrintJet **CONNECT** ett märkningssystem för MultiCard och MetalliCard.

Märkningssystemet kan användas till individuella märkningar för driftenheter. Skrivaren skriver på märkningar i MultiCard-format för strömställare, automater, kopplingsplintar, kablar, ledningar eller ventiler. Med hjälp av PrintJet **CONNECT** kan du skriva ut mycket små teckensnitt. Även de allra minsta tecknen är enkla att läsa vilket gör att du kan öka informationstätheten i märkningen. MultiCard kan matas en och en eller läggas in som en bunt med upp till 50 MultiCard i magasinet.

MetalliCard kan endast föras in ett och ett. Buntbearbetning är inte avsedd för MetalliCard. MetalliCard läggs in i ett inlägg för bearbetning.

MultiCard/MetalliCard som matas in i skrivarenheten skrivs ut med termiskt härdad bläck och överförs sedan till en fixeringsenhet.

I fixeringsenheten härdas bläcket med hjälp av ett särskilt värmeelement. Denna process tar olika lång tid för MultiCard och MetalliCard.

Slutligen förs MultiCard till utmatningsmagasinet och MetalliCard till utmatningsskenan.

MultiCard och MetalliCard i bunt kan tas ut.

MultiCard/MetalliCard kan användas omedelbart. Observera att MultiCard och MetalliCard blir heta under fixeringsprocessen. Vid behov måste de svalna innan de tas ut ur utmatningsmagasinet resp. från utmatningsskenan.

3.1 Skrivare

3.1.1 Översikt



Bild 3.1 Vy över skrivarens framsida

- 1 Pekpanel
- 2 Lock till bläckbehållare
- 3 Utmatningsmagasin
- 4 Inmatningsmagasin
- 5 Servicelucka (underhåll genomförs av användaren)

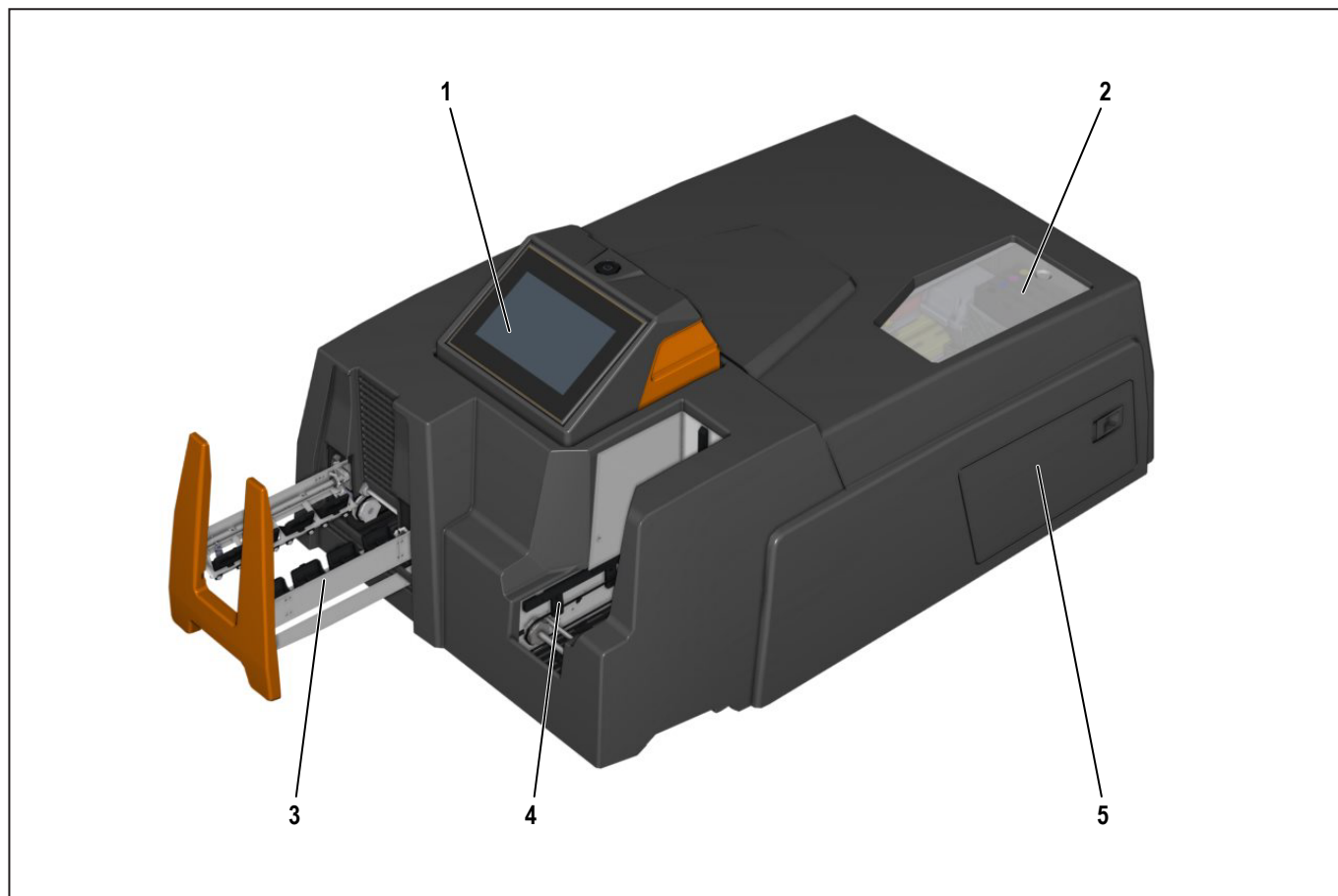

Bild 3.2 Vy över skrivarens baksida

- 1 Anslutningar
- 2 Serviceskydd (underhålls genomförs av service)

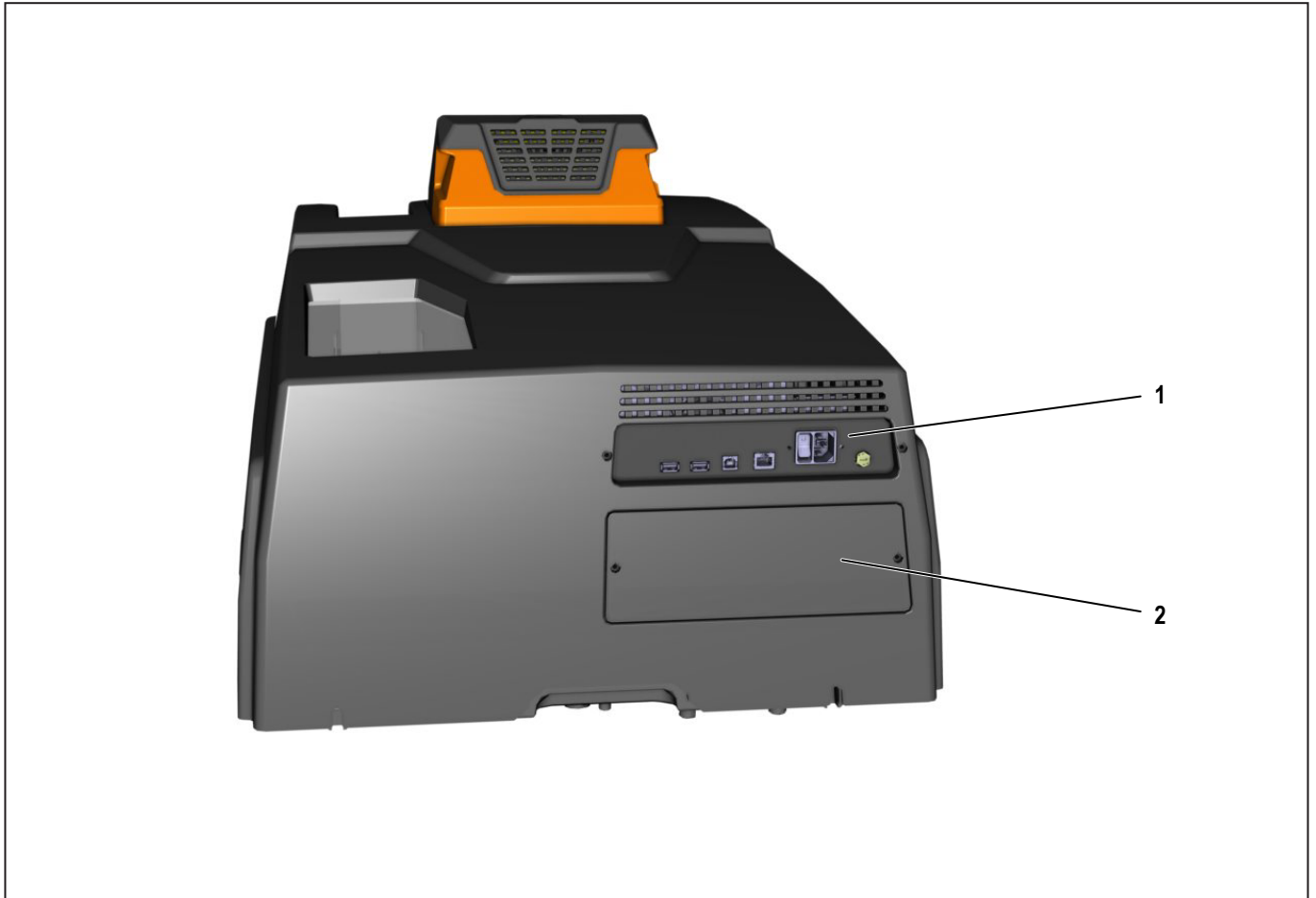

Bild 3.3 Lock till bläckbehållare öppet

- 1 Lock till bläckbehållare (öppet)
- 2 Bläckpatroner

3.1.2 Anslutningar

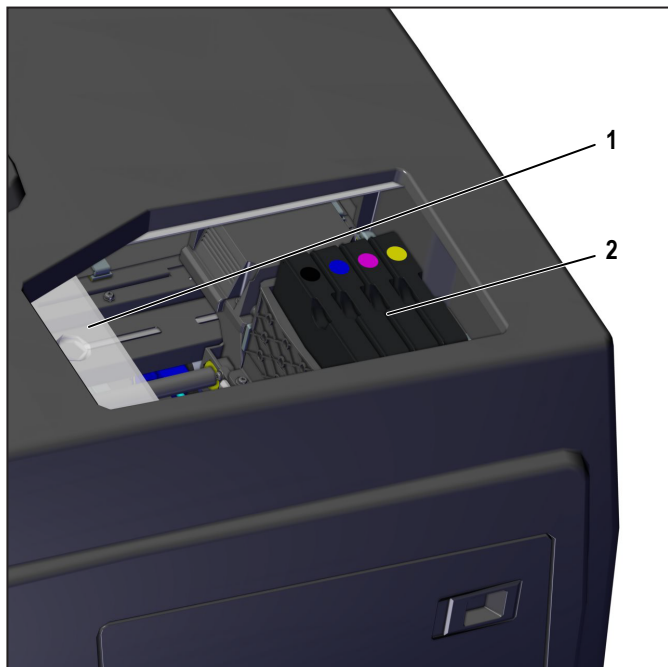

Bild 3.4 Anslutningar

- 1 USB-A-connector Wifi-adapter/M-Print® PRO-utskriftsjobb
- 2 USB-A-connector Wifi-adapter/M-Print® PRO-utskriftsjobb
- 3 USB-B-Connector skrivare/dator
- 4 Ethernet-anslutning (LAN-anslutning)
- 5 Huvudströmbrytare
- 6 Anslutning för nätkabel (115/230 V)
- 7 Säkring (typ: 10 AHT)

3.1.3 Märkplåt



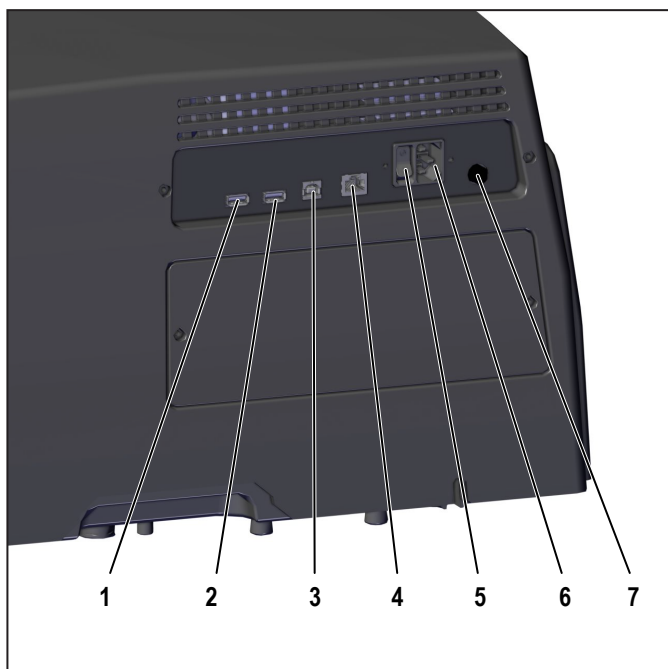





Weidmüller 		Klingenbergstraße 26 D-32758 Detmold
Printer 2715590000 PrintJet CONNECT 115/220-230 V; 8.5/4.5 A; 50-60 Hz		MAC Address 00:12:CD:05:32:C3
 S/N PJC20070004		
Weidmuller Ltd	Centurion Court Office Park, Meridian East Leicester LE19 1TP	
Weidmuller Korea Ltd	A/S: +82 2-516-0003	
  R-R-WMG-2715590000: ZW1004-21001	Made in Germany 2022-08-15	   

Bild 3.5 Märkplåt

Märkplåten innehåller information om nätspänning, artikelnummer, serienummer och MAC-adress (nätverkskortets adress)

3.2 Pekpanel



Bild 3.6 Startbild (huvudmeny "Systemstatus")

Symbol	Huvudmeny	Beskrivning
		Utökar symbolbilden med huvudmenyns beteckning.
	Systemstatus	Visar skrivarens aktuella status: beredskap, nivå i bläckpatronerna och bläcksamlaren
	Jobb	Visar tillgängliga undermenyer: Aktuell jobb, Utskriftsjobb-historik, Demo-utskriftsjobb, USB-sticka-utskriftsjobb
	Underhåll	Visar tillgängliga undermenyer: Rengöring av skrivhuvud, Munstyckstest, Längre vilotid
	Inställningar	Visar tillgängliga undermenyer: Gränssnitt, Språk, Utökade inställningar, Användargrupper, Supportanslutning
	Information	Visar undermenyn "Systeminformation".

3.2.1 Huvudmeny ”Jobb”

Symbol Undermeny

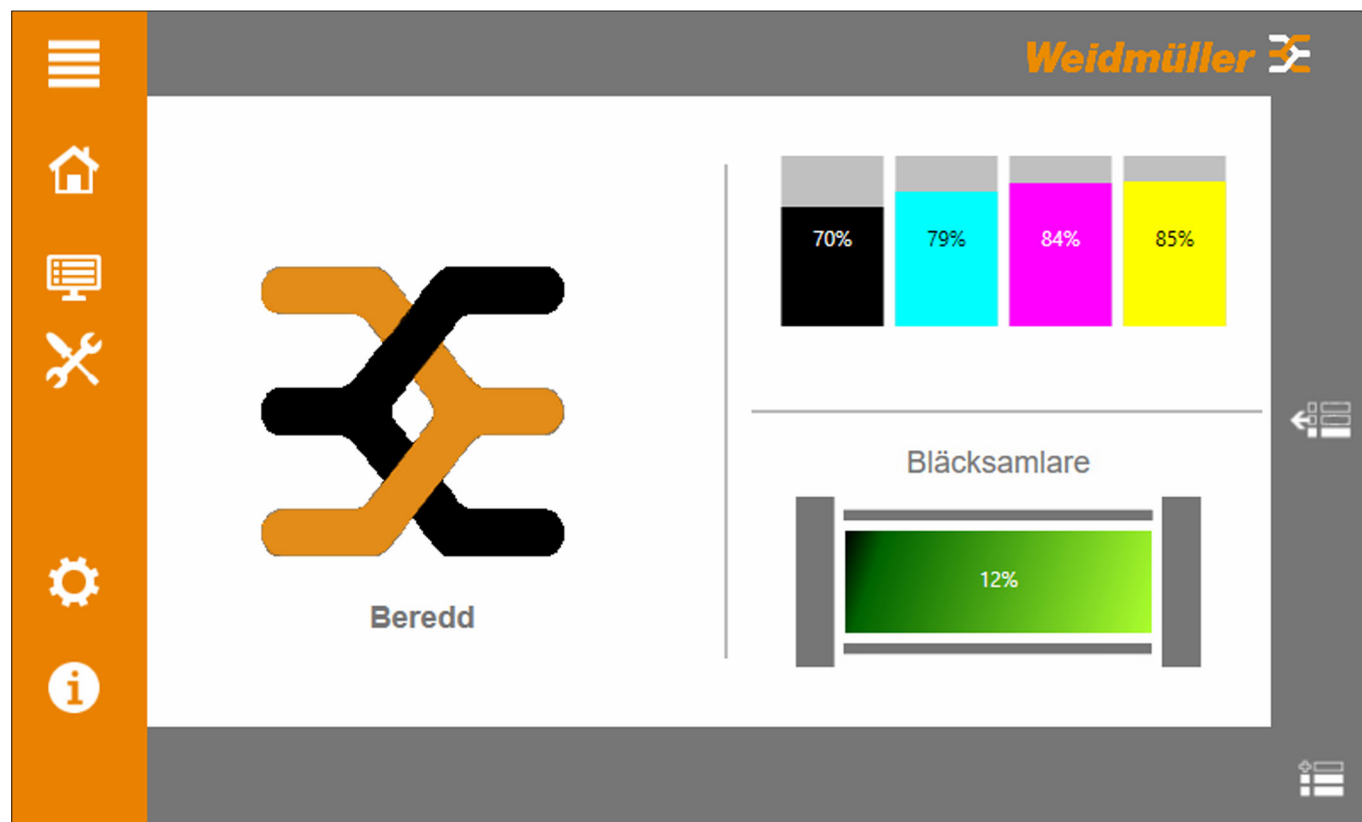

Aktuella jobb



Utskriftsjobb-historik



Demo-utskriftsjobb



USB-sticka utskriftsjobb

Beskrivning

I denna undermeny visas aktuella utskriftsjobb med följande information:

Nummer	Löpande nummer för aktuella utskriftsjobb
Märkningstyp	Korttyp
Antal	Antal kort
Status	Bearbetningsstatus
I bearbetning	Utskriftsjobbet utförs.
Vänta	Utskriftsjobbet utförs efter att det aktuella utskriftsjobbet har avslutats.

I denna undermeny visas avslutade utskriftsjobb med information om tillämpad korttyp.

I denna undermeny visas exempel som kan utföras som utskriftsjobb.

I denna undermeny visas utskriftsjobb som har sparats på en USB-sticka och som kan utföras.

3.2.2 Huvudmeny ”Underhåll”

Symbol Undermeny



Rengöring av skrivhuvud



Munstyckstest



Längre vilotid

Beskrivning

I denna undermeny kan en rengöring av skrivhuvudet konfigureras och utföras.

I denna undermeny kan ett munstyckstest utföras för att kontrollera munstyckenas funktionsduglighet.

I denna undermeny kan skrivaren ställas i ett driftläge för längre vilotider. Alla komponenter som leder bläck fylls med fluid efter att bläckpatronerna har bytts ut mot fluidpatroner. Därmed kan det säkerställas att komponenter som leder bläck inte tärps till att intorkat bläck när skrivaren kopplas ifrån strömförsörjningen.

Huvudmeny ”Information”

Symbol Undermeny



Systeminformation

Beskrivning

I denna undermeny visas information i följande kategorier:

Bläck	Nivå och hållbarhet för bläckpatroner, nivå i bläck-samlaren
Skrivare	Individuella specifikationer för skrivaren
Versionsnummer	Version av aktuellt fast program
Omgivning	Aktuella omgivningsvillkor (temperatur, luftfuktighet, spänningsförsörjning)

3.2.3 Huvudmeny ”Inställningar”

Symbol	Undermeny
	Gränssnitt
	Språk
	Utökade inställningar
	Användargrupper
	Supportanslutning



Beskrivning

I denna meny konfigureras kommunikationen mellan skrivaren och nätverket.

I denna undermeny kan språket för användargränssnittet ställas in.

I denna undermeny utförs säkerhetsrelevanta inställningar för kommunikation och utskriftsjobb. Den manuella kalibreringen av skrivhuvuden kan genomföras.

I denna undermeny bestäms åtkomsträttigheter till styrningen för skrivaren. Välj en av tre användarnivåer.

Administratör Åtkomst till alla inställningar i alla huvud- och undermenyer.

Superuser Åtkomst till alla inställningar i följande huvudmenyer: Systemstatus, Jobb, Underhåll, Information

Åtkomst till alla inställningar i följande undermenyer: Språk, Användargrupper, Supportanslutning

User Åtkomst till alla inställningar i följande undermenyer: Språk, Användargrupper (användarbyte), Supportanslutning

Symboler och punkter i huvud- och undermenyer som inte är åtkomliga för superuser och user visas inte.

I denna undermeny är funktioner och parametrar i skrivaren åtkomliga via fjärrunderhållsfunktionen från Weidmüller-Service.

3.2.4 Undermeny ”Gränssnitt”

Symbol	Undermeny
	Ethernet-anslutning
	WiFi-anslutning
	USB-anslutning



















Beskrivning









I denna undermeny konfigureras kommunikationen mellan skrivaren och nätverket om kommunikationen med skrivaren utförs med LAN-kabel.

I denna undermeny konfigureras kommunikationen mellan skrivaren och nätverket om kommunikationen med skrivaren utförs med WLAN (WLAN-USB-sticka).

I denna undermeny konfigureras kommunikationen mellan skrivaren och datorn när utskriftsjobb skickas till skrivaren via USB-anslutningen. USB-anslutningen konfigureras i M-Print® PRO (se ”Bruksanvisning M-Print® PRO”).

3.2.5 Funktionselement på användargränssnitt

Symbol	Beteckning	Beskrivning
	Bekräfta	Bekräftar utvald användarnivå. Öppnar fönstret med information om nivån i bläckpatronerna och bläcksamlaren.
	Redigera	Ändrar lösenordet med det virtuella tangentbordet.
	Ångra	Ångrar utförda ändringar.
	Visa online-hjälp	Visar online-hjälp för avsedd funktion.
	Stänga online-hjälp	Stänger den aktuella sidan med online-hjälp.
	Starta animation	Startar en animation för servicearbeten.
	Utskrift	Skriver ut utskriftsjobbet som visas igen.
	Bläddra tillbaka	Bläddrar tillbaka i listan.
	Bläddra framåt	Bläddrar framåt i listan.
	Flytta uppåt	Flyttar utvalt utskriftsjobb uppåt.
	Flytta nedåt	Flyttar utvalt utskriftsjobb nedåt.
	Ta bort enstaka	Tar bort markerade utskriftsjobb.
	Ta bort alla	Tar bort alla utskriftsjobb.
	Läsa in	Läser in den anslutna USB-stickan på nytt.
	Rengöra	Utför den konfigurerade rengöringen av skrivhuvudet.
	Spara	Spar inställningen

Symbol	Beteckning	Beskrivning
	Ansluta / Koppla ifrån	Ansluter eller kopplar ifrån skrivaren och nätverket.
	Aktivera fjärrunderhåll	Aktiverar fjärrunderhållsfunktionen.
	Bryta förbindelsen	Bryter förbindelsen efter support.
	Visa utskriftsjobb	Visar aktuella utskriftsjobb.
	Visa störningslista	Visar en lista med störnings- eller servicemeddelanden om mer än ett meddelande har getts.
	Kryssruta markerad	Funktionen har valts.
	Kryssruta inte markerad	Funktionen har inte valts.
		Väljer ut munstyckena "Svart" och "Cyan" för rengöring av skrivhuvudet.
		Väljer ut munstyckena "Magenta" och "Gul" för rengöring av skrivhuvudet.

3.3 MultiCard och MetalliCard

MultiCard gjorda av plast och MetalliCard gjorda i aluminium eller rostfritt stål kan skrivas ut med skrivaren. Märkningsystemet som består av skrivaren PrintJet **CONNECT** märkningsprogramvaran M-Print® PRO har utvecklats av Weidmüller för MultiCard och MetalliCard.



Bild 3.7 MultiCard/MetalliCard (exempel)

- 1 MultiCard
- 2 halvt MultiCard
- 3 MetalliCard
- 4 Inlägg för MetalliCard

MultiCard kan föras in en och en eller i buntar. MetalliCard kan endast föras in en och en. MultiCard kan delas på hälften. Om du vill föra in ett halvt MultiCard ska du böja hela MultiCard på mitten och därefter bryta det.

Hela och halva MultiCard får inte blandas i en bunt.

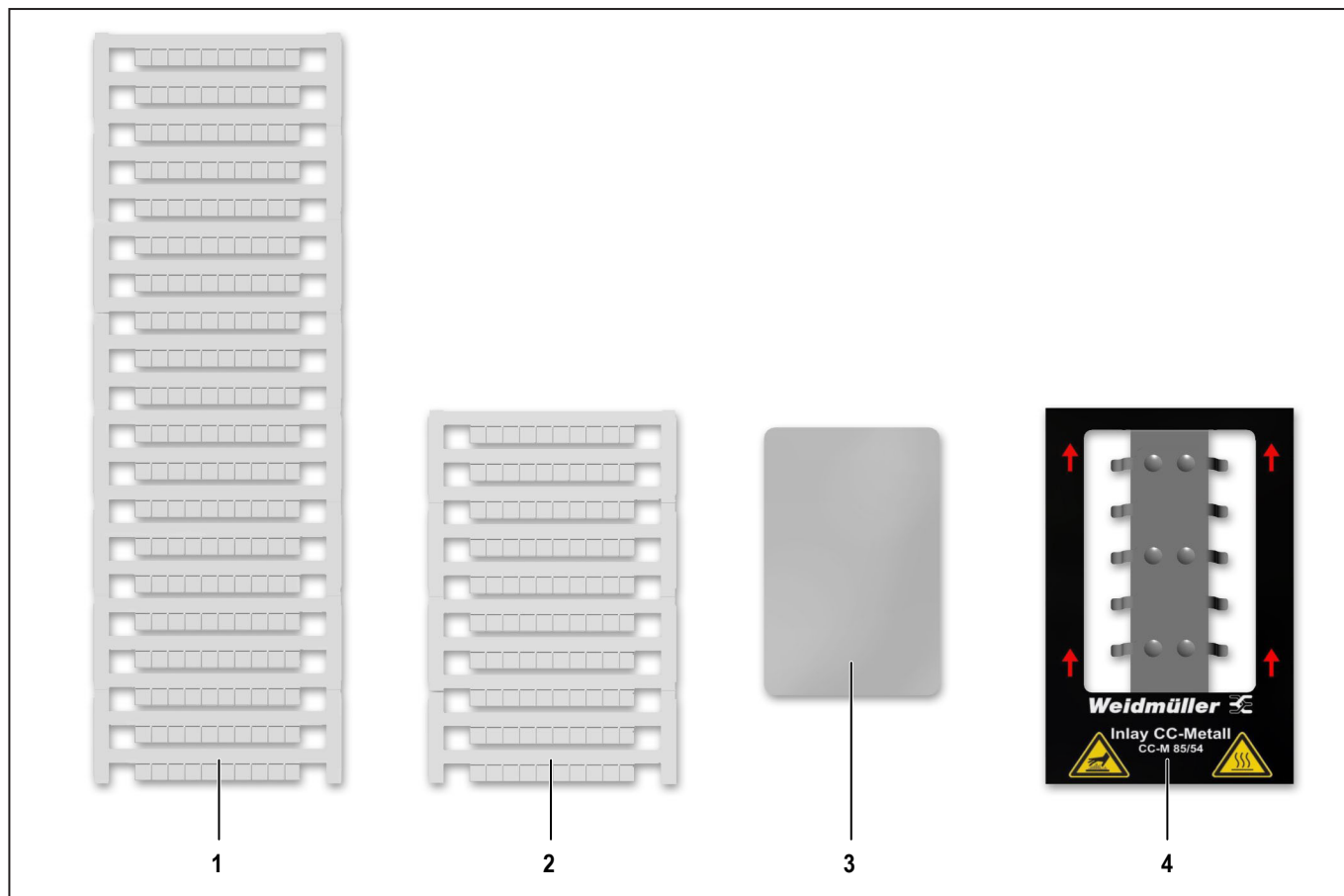
Det är dock möjligt att hantera olika MultiCard-typer i en bunt, t.ex. DEK 5/5 och SM 27/27.

3.3.1 Beskrivning av MultiCard



Bild 3.8 Beskrivning av MultiCard

- 1 Märkningsyta för första projektet
- 2 Märkningsområde
- 3 Sidoremsa

4 Driftsättning

4.1 Packa upp

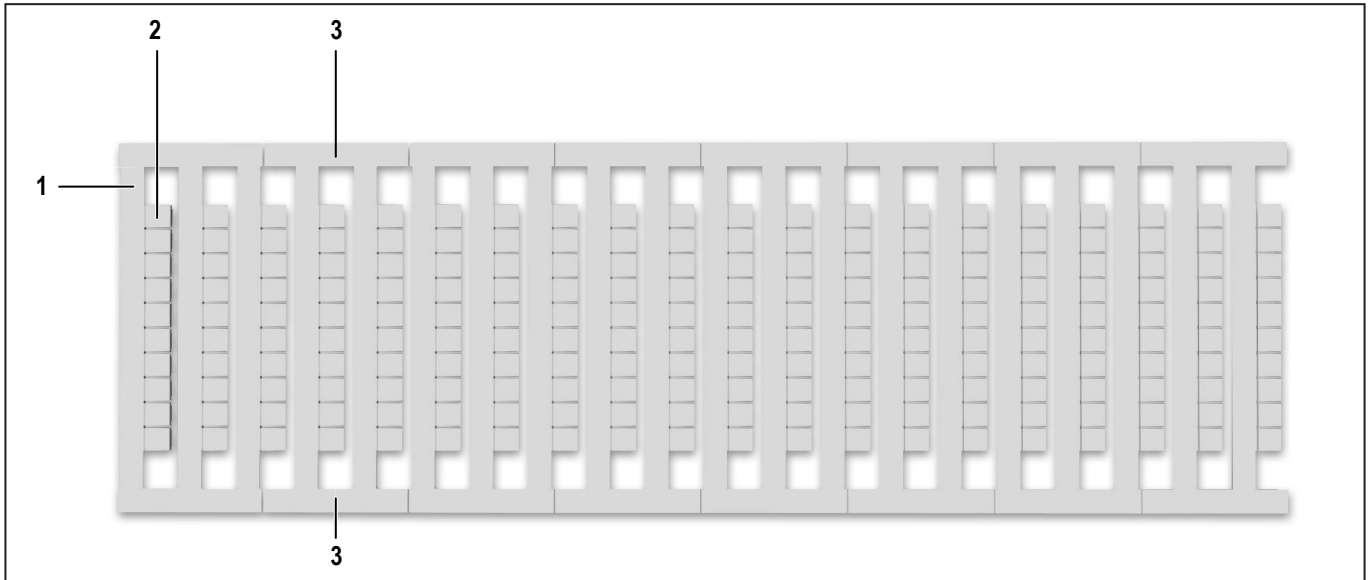
	VAR FÖRSIKTIG
	Krosskador under transport! På grund av skrivarens vikt ska den alltid transporteras av två personer. Håll alltid skrivaren framtill och baktill när den flyttas.

OBSERVERA
Materialskador! Om den transporteras på fel sätt kan bläck läcka ut och smutsa ned eller skada enheten. Transportera alltid skrivaren i horisontellt läge.

- ▶ Öppna transportförpackningen.
- ▶ Ta ut alla tillbehör.
- ▶ Två personer måste lyfta skrivaren med förpackningsmaterialet av polystyren ut ur lådan.
- ▶ Ta bort förpackningsmaterialet av polystyren.

 Behåll originalförpackningen för eventuella framtida transporter.



Bild 4.1 Transportsäkring

- ▶ Ta bort transportsäkringen (1) från locket till bläckbehållarna.

4.2 Leveransens omfattning

Efter att skrivaren och alla tillbehör delar har tagits upp ur förpackningen måste man kontrollera att leveransen är komplett:

- PrintJet **CONNECT**
- 1 sats bläckpatroner
- Nätkabel
- USB-kabel
- LAN-kabel
- 1 MultiCard DEK 5/5
- 2 PrintJet Cleaner dukar
- Snabbguide för nedladdning av märkningsprogramvara M-Print® PRO och användarhandbok

Bläckpatronerna bifogas separat och är inte installerade i skrivaren. Skrivaren har spolats med fluid.

4.3 Installera skrivaren

OBSERVERA
Materialskador! Använd inte skrivaren i närheten av potentiella elektromagnetiska störfält, t.ex. högtalare eller basstationer för trådlösa telefoner. Dessa kan begränsa skrivarens funktionsduglighet. Ställ skrivaren på ett stabilt underlag. Skrivaren fungerar inte som den ska om den står snett eller är vinklad. Undvik installationsplatser där skrivaren är utsatt för starka temperatur- och fuktighetsvariationer, direkt solstrålning, starkt ljus, överdriven värme och hög dammbelastning. Undvik platser där skrivaren kan utsättas för stötar och vibrationer. Undvik överföring av vibrationer.

 Beakta nödvändiga användnings- och underhålls-avstånd.

- ▶ Placera skrivaren på en yta som är större än skrivarens bas på alla sidor.
- ▶ Lämna tillräckligt mycket utrymme framför skrivarens utmatningsskena.
- ▶ Se till att det finns tillräcklig lufttillförsel runt om skrivaren.



Bild 4.2 Utrymme för användning och underhåll

- 1 250 mm
- 2 203 mm utmatningsskena
- 3 100 mm
- 4 100 mm
- 5 100 mm

4.4 Dra ut utmatningsmagasinet

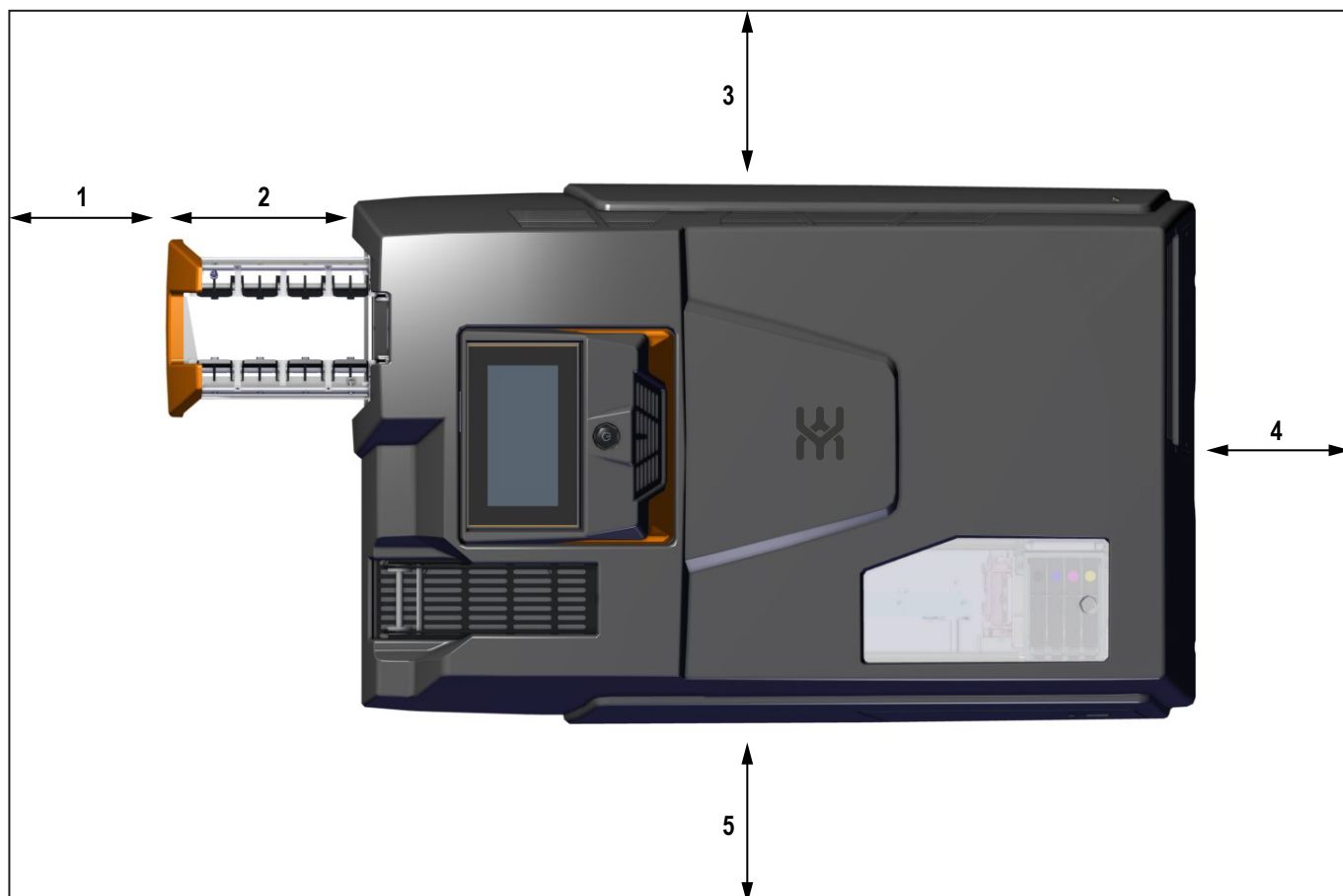

Bild 4.3 Dra ut utmatningsmagasinet

- ▶ Dra ut utmatningsmagasinet tills det snäpper fast.
- ▶ Fäll ned lyftelementet komplett (två snäpplägen).

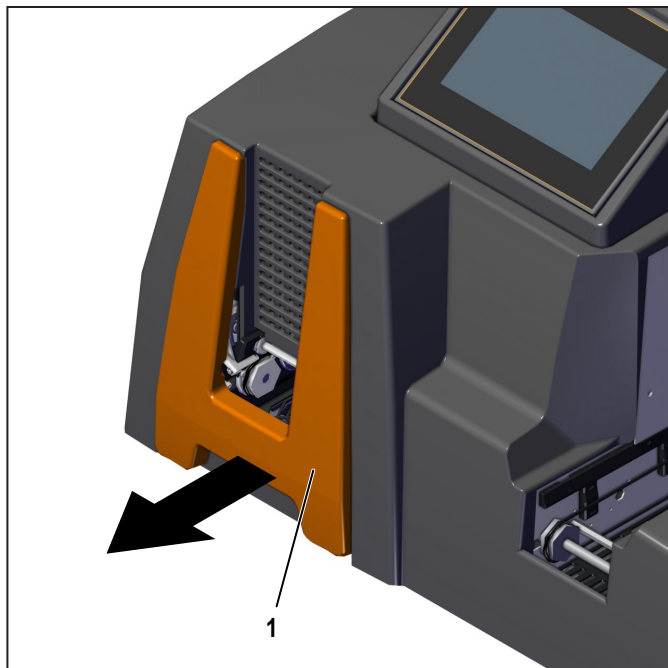

Bild 4.4 Lyftelement

4.5 Ställa in pekpanelen

Pekpanelen kan ställas in i tre positioner.

- ▶ Dra pekpanelen (1) uppåt.

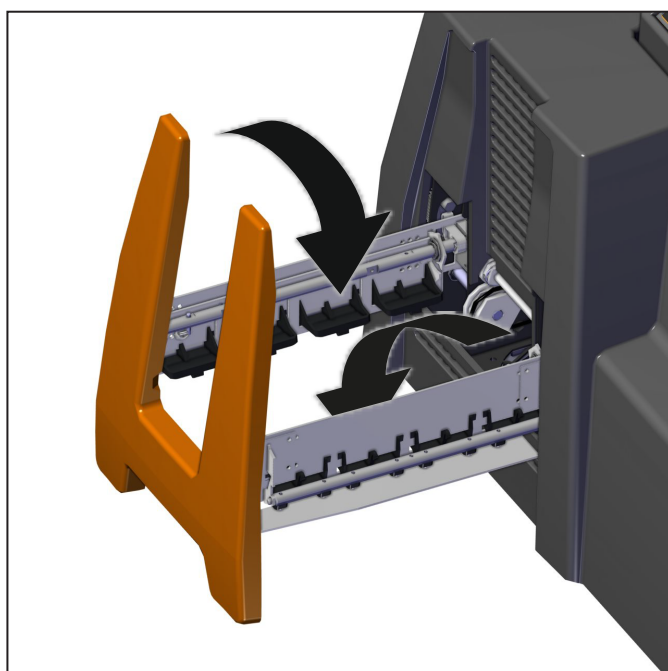

Bild 4.5 Pekpanel i position "Användning tvärsida"



Bild 4.6 Pekpanelen har dragits upp

- ▶ Vrid pekpanelen 90° åt vänster eller höger och låt den sedan snäppa in igen.

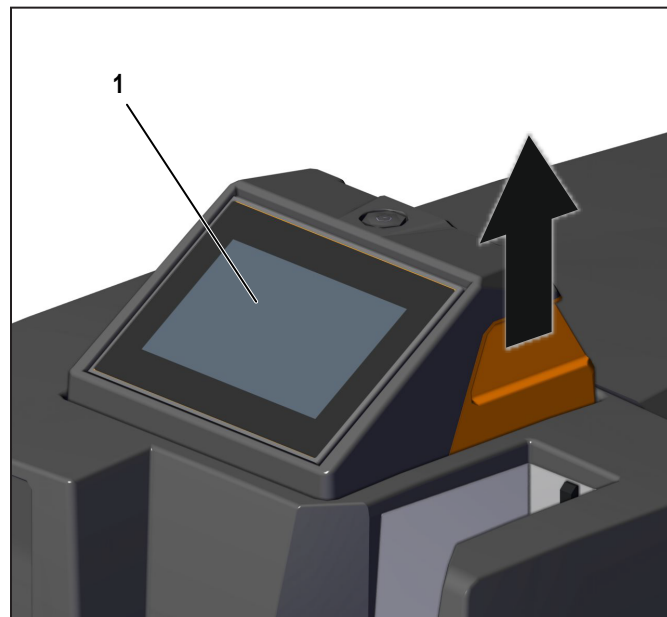

Bild 4.7 Pekpanel i position "Användning längsida"

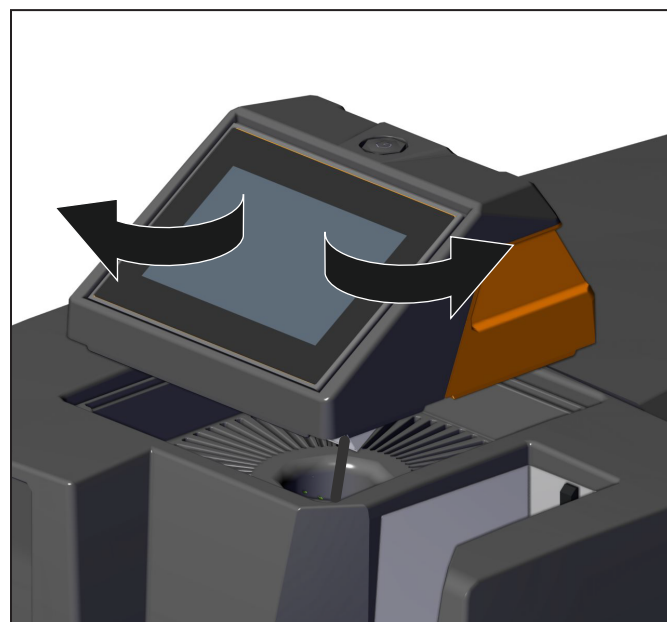
4.6 Ansluta skrivaren

FARA	
	<p>Varning för elektrisk spänning!</p> <ul style="list-style-type: none"> ▶ Kontrollera att nätspänningen som används stämmer överens med nätspänningen som anges på skrivarens märkplåt. ▶ Anslut skrivaren endast till ett korrekt jordat och separat säkrat uttag. ▶ Anslut inte skrivaren till ett brytarkopplat eller timerkontrollerat uttag. ▶ Om en förlängningskabel används måste man kontrollera att skrivarens nominella strömvärde inte överskrider amperebelastningen i förlängningskabeln. ▶ Kontrollera att elinstallationen i byggnaden är utrustad med föreskriven säkring när skrivaren ansluts till strömförsörjningen.

FARA	
	<p>Varning för elektriskt slag och brand vid skadade nätkablar!</p> <ul style="list-style-type: none"> ▶ Kontrollera att nätkabeln inte har skadats. ▶ Se till att nätkabeln förblir i originalskick. ▶ Placera inga föremål på nätkabeln. ▶ Kontrollera att kabeln inte har böjts eller vikts. ▶ Håll alltid i stickkontakten och inte i kabeln när den ska dras ut ur stickuttaget.

4.6.1 Kabelbunden anslutning

Skrivaren kan anslutas till datorn med USB-kabeln eller till det lokala nätverket med nätverkskabeln (se kapitel 3.1.2 på sida 14).

- ▶ Anslut skrivaren till ett uttag i närheten.
- ▶ Kontrollera att uttaget är lättåtkomligt.
- ▶ Kontrollera att stickkontaktarna har satts in fullständigt i uttaget på skrivaren och i vägguttaget.
- ▶ Lägg kablarna på så sätt att det inte finns risk för att snava.



Anslut inte USB-kabeln förrän du har installerat märkningsprogramvaran M-Print® PRO.

4.6.2 Kabelfri anslutning

Skrivaren kan anslutas till det lokala nätverket med WLAN-USB-stickan (se kapitel 3.1.2 på sida 14).

4.7 Slå på skrivaren / ställ den i standby-läge



Bild 4.8 Slå på skrivaren

1 Standby-knapp

4.7.1 Slå på

- ▶ Slå på skrivaren med huvudströmbrytaren på enhetens baksida (se kapitel 3.1.2 på sida 14).

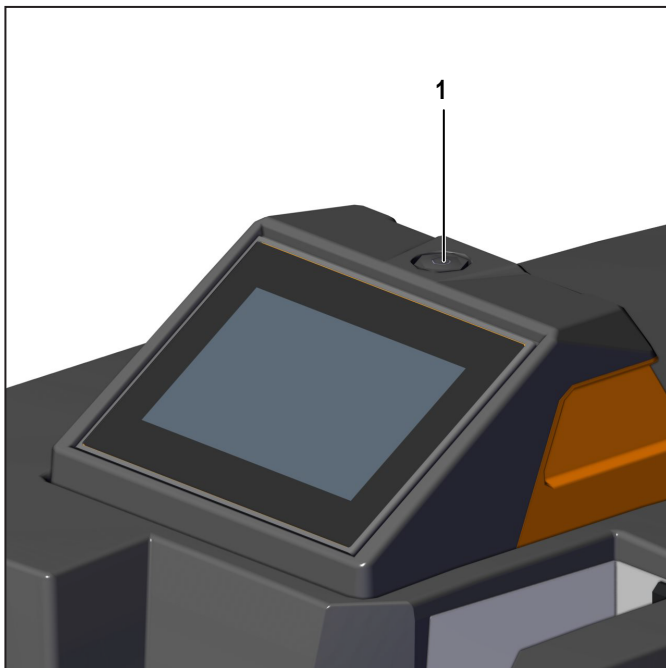
Standby-knappen lyser grönt:

- Skrivaren är driftklar.
- Skrivaren har inget aktuellt utskriftsjobb.

Standby-knappen lyser orange:

- Skrivaren befinner sig i standby-läge.
- Skrivaren bearbetar ett aktuellt utskriftsjobb.

4.7.2 Ställa i standby-läge

- ▶ Håll standby-knappen (1) intryckt i tre sekunder för att ställa skrivaren i standby-läge.

Standby-knappen lyser orange. Nu försörjs skrivhuvudet inkl. styrningen med ström. Därmed kan skrivhuvudet förses med bläck så att det inte torkar in.

OBSERVERA

Materialsador!

Om skrivaren kopplas ifrån med huvudströmbrytaren på enhetens baksida finns det risk för att bläckmunstycken täpps till. Därmed kommer en automatisk rengöring att krävas efter att skrivaren har slagits på.

- ▶ Stäng inte av skrivaren.
- ▶ Behåll skrivaren i standby-läge.
- ▶ Om skrivaren är ur drift längre än tre veckor kan den ställas om till viloläge (se huvudmeny **Underhåll**)

4.8 Sätta in bläckpatroner

VAR FÖRSIKTIG



Varning för handsador av spetsiga föremål!

Öppna locket till bläckbehållarna försiktigt för att undvika sticksador.

Vid leveransen finns inga bläckpatroner i skrivaren.

- ▶ Beakta följande information:
 - Öppna förpackningen med bläckpatroner strax innan de sätts in i skrivaren.
 - Ny bläckpatroner har en skyddsfolie vid utloppsöppningen för bläck. Ta inte bort denna skyddsfolie. När bläckpatronen sätts in kommer skyddsfolien att punkteras, dvs. den stannar kvar på bläckpatronen.
 - Bläckpatroner får inte skakas, tas isär eller fyllas på i efterhand.
 - Förvara öppnade bläckpatroner på en sval och torr plats (rekommendation 4 °C). Innan bläckpatronerna ska de först värmas upp till rumstemperatur i minst 3 timmar.



Bild 4.9 Öppna locket till bläckbehållaren

- ▶ Skjut locket till bläckbehållaren (1) i pilens riktning.
- ▶ Ta bort de fyra blå skyddslocken från bläckmatningsöppningarna.
- ▶ Rör aldrig vid bläckmatningsöppningen.

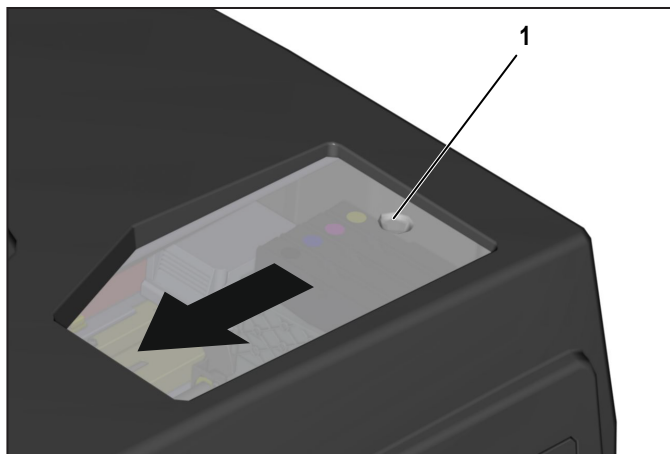

Bild 4.11 Sätta in bläckpatroner (exempel: bläckpatron Cyan)

- ▶ Sätt in varje bläckpatron (1) vid dess avsedda position. Se till att varje bläckpatron snäpper fast.
- ▶ Stäng locket till bläckbehållarna.

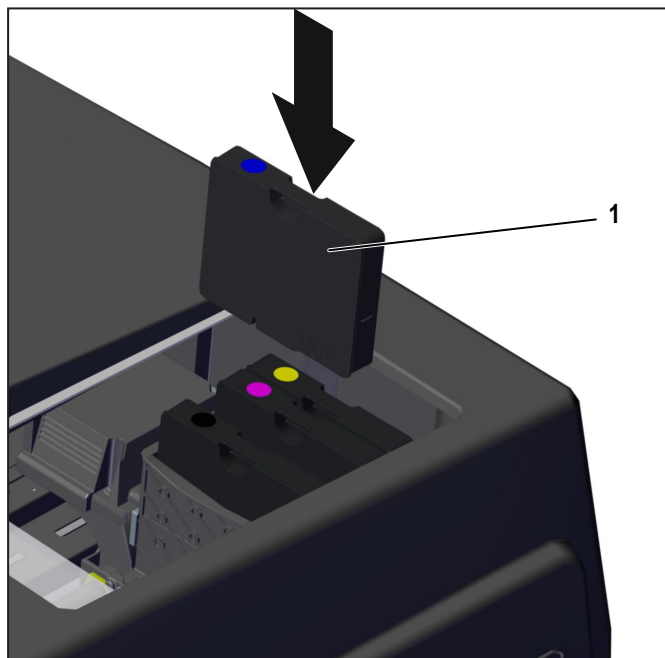

Bild 4.10 Positioner för bläckpatroner

- 1 Bläckpatron Svart
- 2 Bläckpatron Cyan
- 3 Bläckpatron Magenta
- 4 Bläckpatron Gul

4.9 Välja språk på pekpanelen

När skrivaren slås på visas huvudmenyn **Systemstatus** på pekpanelen.

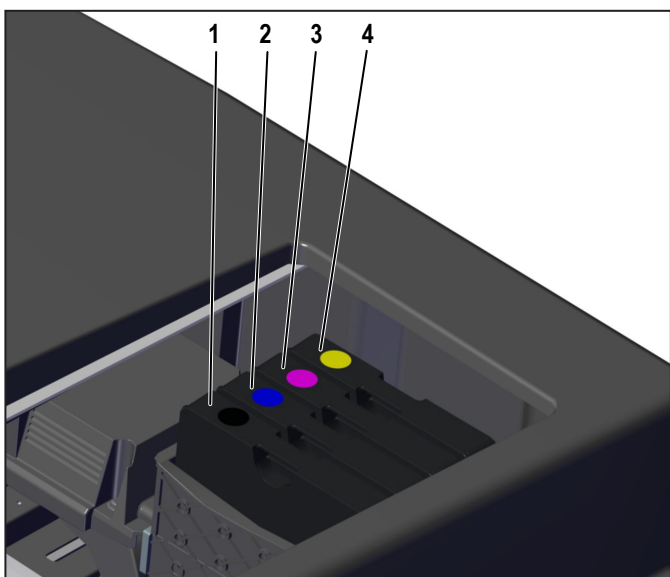

Bild 4.12 Huvudmeny Systemstatus

- ▶ Välj huvudmeny **Inställningar**.
- ▶ Tryck på undermeny **Språk**.

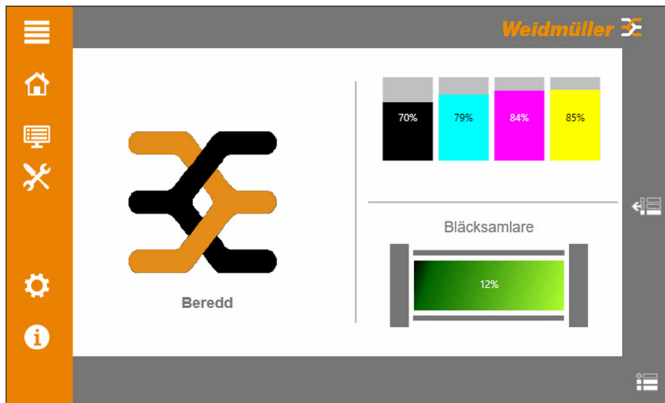

Bild 4.13 Undermeny Språk

- ▶ Välj avsett språk.
- Språket ändras utan att styrningen behöver startas om.

4.10 Installera märkningsprogramvara M-Print® PRO

Märkningssystemet har utvecklats för operativsystemet Microsoft Windows® (32-bit-version / 64-bit-version).



Låt yrkespersonal genomföra installationen. Administratörsrättigheter krävs för dessa arbetsuppgifter. Information om märkningsprogramvaran finns i bruksanvisningen för M-Print® PRO.

Programvaran M-Print® PRO kan du hämta utan kostnad i vår webbutik (<https://eshop.weidmueller.com>).

Ange artikelns beteckning eller artikelnumret 1905490000 i söklisten om du vill öppna artikelsidan. Under menypunkten "Stöd för programvara" finns en länk för nedladdning av den aktuella versionen.

- ▶ Starta programmet du har hämtat.



Bild 4.14 M-Print® PRO installation - Språkinställning

- ▶ Klicka på avsett språk.
- ▶ Klicka på **START APPLICATION**.

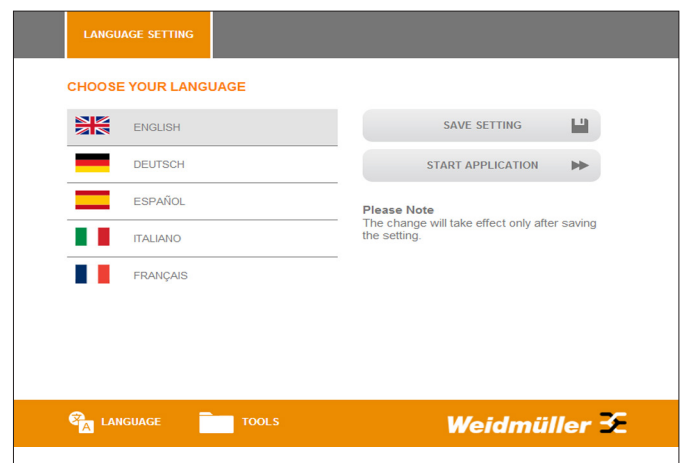

Bild 4.15 M-Print® PRO installation - Startmeny

- Klicka på **SOFTWARE**.



Bild 4.16 M-Print® PRO installation - Programvara

- Klicka på **M-Print® PRO (MULTILINGUAL)**.
- Välj avsett språk.
Installationsprocessen startas automatiskt och installationsguiden visas.
- Klicka på **Nästa**.
Villkoren i licensavtalet visas.
- Godkänn villkoren i licensavtalet och klicka sedan på **Nästa**.
- Välj installationstyp:

Installationstyp	Beskrivning
Standard	Märkningsprogramvaran M-Print® PRO installeras med standardfunktionerna.

Installationstyp	Beskrivning
Anpassad	Märkningsprogramvaran M-Print® PRO installeras, tilläggsmoduler kan väljas/avmarkeras.
Fullständig	Märkningsprogramvaran M-Print® PRO och alla tilläggsmoduler installeras automatiskt.
Nätverk	Märkningsprogramvaran M-Print® PRO installeras och kan användas av flera användare.

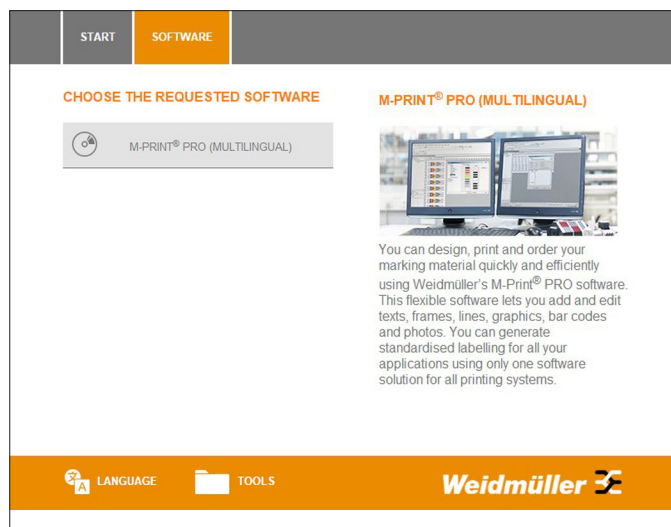
- Klicka på **Standard** om t.ex. programvaran ska installeras med standardfunktionerna.
- Klicka på **Installera**.
Installationsstatus visas i förloppsältet.
- Klicka på **Slutför** när installationen har avslutats.

4.10.1 Konfigurera M-Print® PRO enanvändarinstallation

Enanvändarinstallationen används när styrningen utförs från en dator. Märkningsprogramvaran M-Print® PRO har installerats på datorn.



Låt yrkespersonal genomföra enanvändarinstallationen och konfigurationen. Information om konfigurationen finns i bruksanvisningen för M-Print® PRO och i dokumentet `printersetup.pdf`.

4.10.2 Konfigurera M-Print® PRO nätverksinstallation

Nätverksversionen används när flera användare ska arbeta med märkningsprogramvaran M-Print® PRO i ett nätverk. Istället för att installera M-Print® PRO på varje dator behövs endast en central installation på en server eller en central dator. Kunddatorerna har åtkomst till M-Print® PRO via delade sökvägar för nätverk.



Låt yrkespersonal genomföra nätverksinstallationen och konfigurationen. Administratörsrättigheter krävs för dessa arbetsuppgifter. Information om konfigurationen finns i dokumentet `printersetup.pdf`.

4.11 Konfigurera och justera ett MultiCard för skrivaren

För att ställa in rätt utskriftsposition för ett MultiCard och kompensera för fysiska ändringar som görs på detta, krävs vissa inställningar med hjälp av märkningsprogramvaran M-Print® PRO. En detaljerad beskrivning finns i bruksanvisningen för M-Print® PRO.

4.12 Köra ett utskriftstest

Efter att skrivaren har slagits på kan ett utskriftstest köras.



Bild 4.17 Pekpanel - Huvudmeny Systemstatus

- ▶ Välj i huvudmeny **Jobb** undermeny **Demo-utskriftsjobb**.
- ▶ Välj en mall som motsvarar medföljande MultiCard.



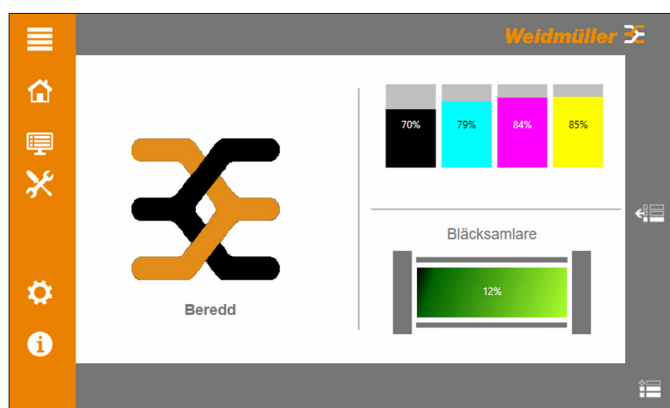

Bild 4.18 Undermeny Demo-utskriftsjobb

- ▶ Lägg in MultiCard i inmatningsmagasinet.
- ▶ Klicka på **Skriv ut** för att starta utskriften.

5 Användning

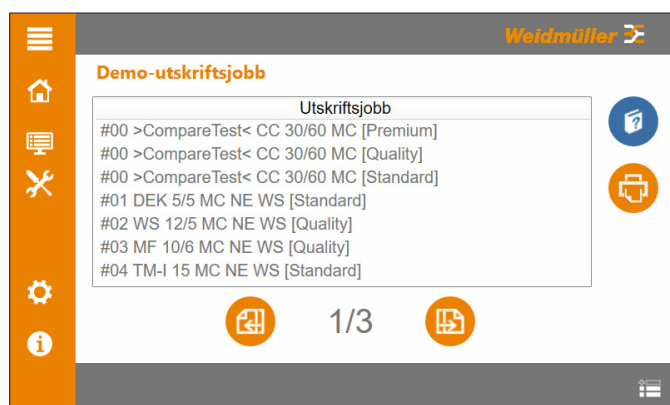
5.1 Information om användning

	VAR FÖRSIKTIG
	Varning för krosskador! Använd inte skrivaren utan dess hölje och grip inte in i enheten genom en av öppningarna när den är i drift.

	VAR FÖRSIKTIG
	Varning för automatisk uppstart! Skrivaren kan starta när som helst utan varning när ett utskriftsjobb skickas via nätverket.

	VAR FÖRSIKTIG
	Varning för het yta! Kontakt med heta komponenter i utmatningsmagasinet och kort kan orsaka brännskador. ► Kontrollera att alla komponenter har svalnat till rumstemperatur innan arbetsuppgifter utförs på utmatningsmagasinet. ► Låt korten först svalna innan de tas ut ur utmatningsmagasinet.

OBSERVERA
Materialskador! Om utgången bläck används försämras utskriftskvaliteten. Dessutom kan skador uppstå på skrivaren.

- Beakta följande information:
 - Öppningarna i skrivarens hölje får inte blockeras eller övertäckas.
 - För inte in ej avsedda föremål genom dessa öppningar.
 - Se till att ingen vätska tränger in i skrivaren.
 - Stäng inte av skrivaren! Skrivaren ställs automatiskt i standby.
Driftparametrarna behålls endast om skrivaren är på. Dessa parametrar garanterar t.ex. att skrivhuvudet rengörs optimalt.

5.1.1 Längre vilotider

Om skrivaren stängs av och är strömlös, eller om den inte används kan detta leda till att bläckmunstyckena täpps till efter en viss tid.

- Låt skrivaren vara påslagen om den inte används inom ca. tre veckor.
- Byt ut bläckpatronerna mot fluidpatroner om skrivaren inte ska användas under längre tid än tre veckor (se kapitel 8 på sida 56).

Fluiden ser till att komponenter som leder bläck (t.ex. ledningar och munstycken) inte torkar in.

5.1.2 Hållbarhet för bläck

Om bläckpatronerna tas bort finns det risk för otätheter i kopplingen mellan bläckpatronen och bläckledningen. Detta kan leda till fel på bläckmatarsystemet.

- Ta endast bort en bläckpatron om den är tom eller har gått ut.
- Använd inget bläck vars bäst före-datum har passerats. När bläckets bäst före-datum närmar sig visas ett meddelande på pekpanelen. Byt ut angiven bläckpatron (se kapitel 6.4 på sida 43).
- Använd endast produkter som har tillverkats av eller godkänts av Weidmüller (M-Print® PRO, MultiCard/MetalliCard och bläckpatroner). Annars kan inget ansvar övertas för utskriftskvalitet och hållbarhet.



Fel på skrivaren och skador som uppstår på grund av ej godkända och olämpliga tillbehör och förbrukningsartiklar omfattas inte av garantin.

5.2 Lägga in MultiCard/MetalliCard

MultiCard



Bild 5.1 Inläggningsriktning för MultiCard

MultiCard kan läggas in direkt utan någon förbehandling.

- Lägga in MultiCard så att sidan med den slutna kanten pekar mot skrivaren.

MetalliCard

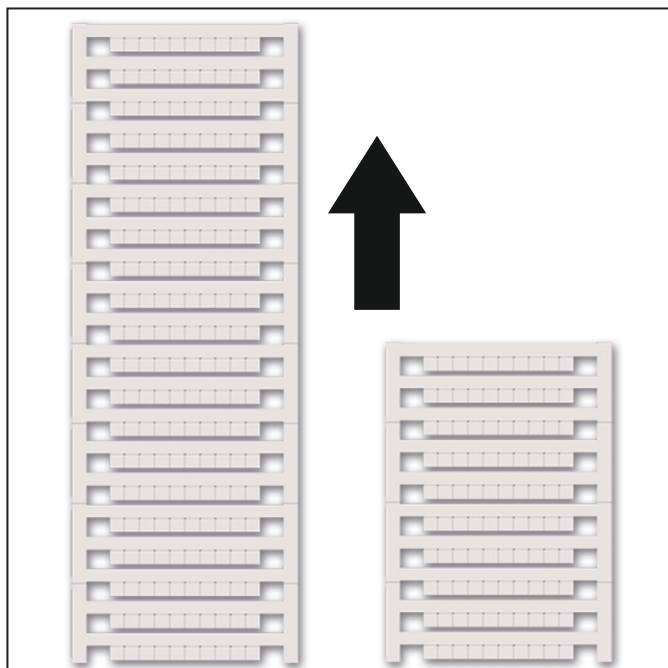
- Ta bort skyddsfolien från MetalliCard.
- Rengör MetalliCard med en fuktig rengöringsduk (Primer CC-M – 2068020000).
- Håll MetalliCard på sidan när den läggs i inlägget. Vidrör inte ytan som ska skrivas ut eftersom detta påverkar utskriftskvaliteten.



Bild 5.2 Öppna inlägget

- Öppna spärren (1) i inlägget och fäll sedan upp ribban (2).

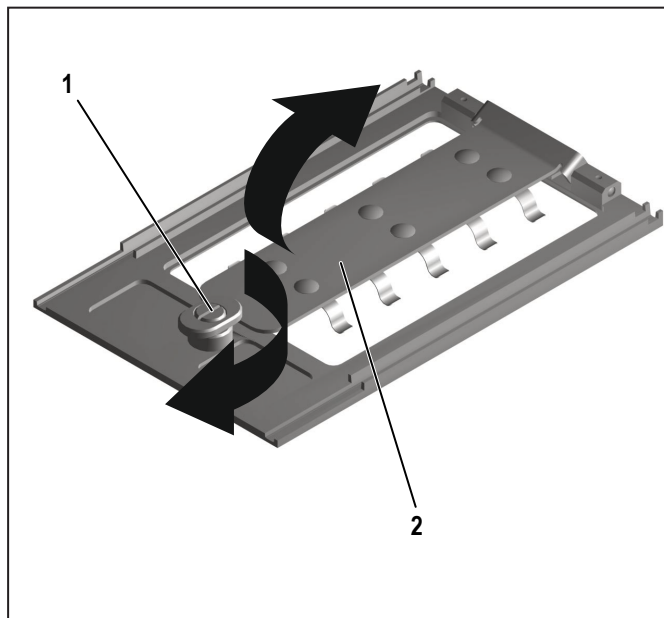

Bild 5.3 Lägga in ett MetalliCard i ett inlägg

- För in MetalliCard (1) i inlägget (2).
- Fäll ner ribban (3) och stäng spärren (4).

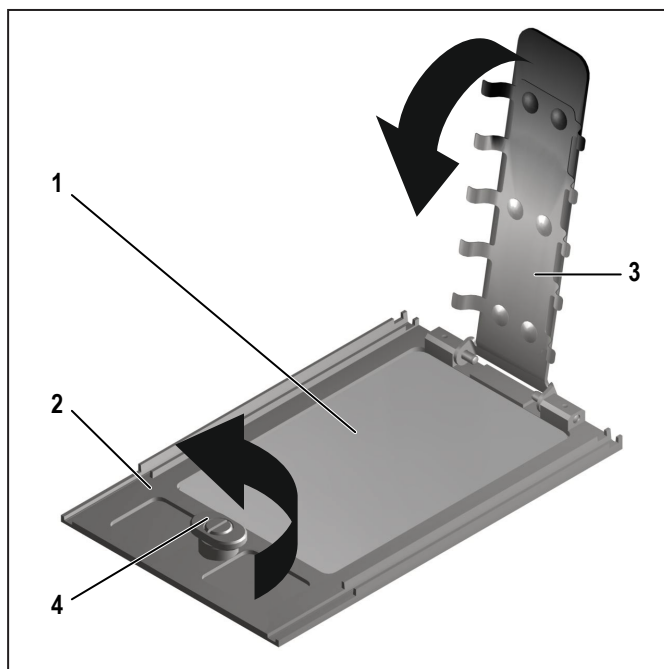

Bild 5.4 Inläggningsriktning för MetalliCard

5.2.1 Buntbearbetning av MultiCard

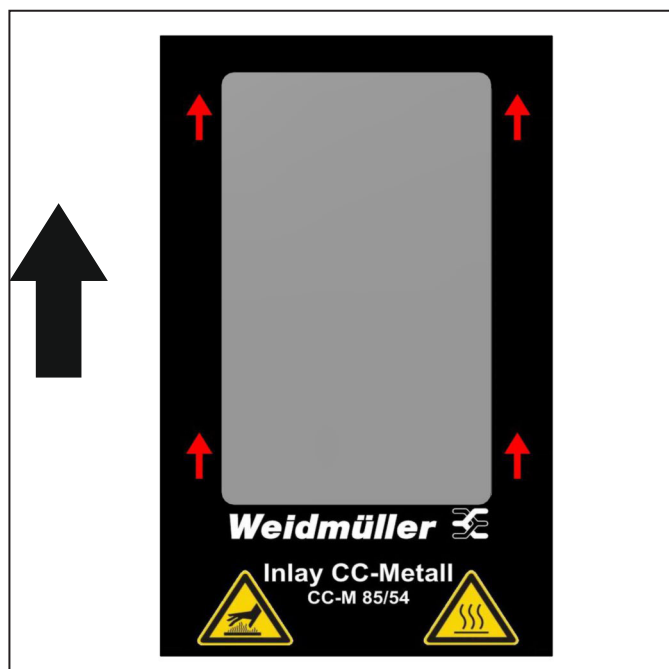

- Endast MultiCard får läggas in i buntar.
- En bunt med max. MultiCard kan läggas in i magasinet. Buntar får inte överstiga 50 MultiCard.
- Blanda **inte** halva och hela MultiCard i en bunt.
- Halva MultiCards kan **inte** staplas i utmatningsmagasinet.

- ▶ Lägg in buntar av MultiCard (1) i magasinet (2) i samma riktning som redan angetts ovan.



Bild 5.5 Lägga in en bunt MultiCard

5.2.2 Bearbeta ett enskilda MetalliCard

- ▶ Lägg ett enskilda MetalliCard (1) på transportremmen (2) i pilens riktning.

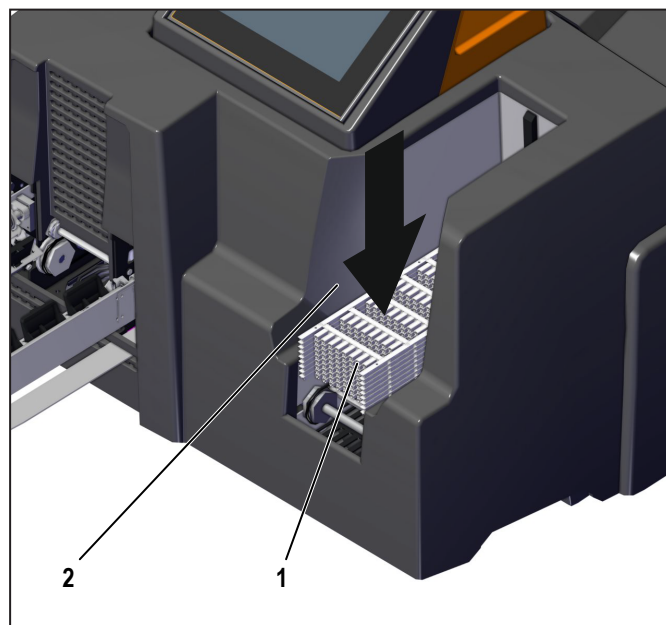

Bild 5.6 Lägga in ett enskilda inlägg för MetalliCard

Enskilda MultiCard kan läggas in på samma sätt som vid bearbetning av enskilda MetalliCard.

5.3 Programvaruinställningar

Skrivaren allokeras och kalibreras med märkningsprogramvaran M-Print® PRO.

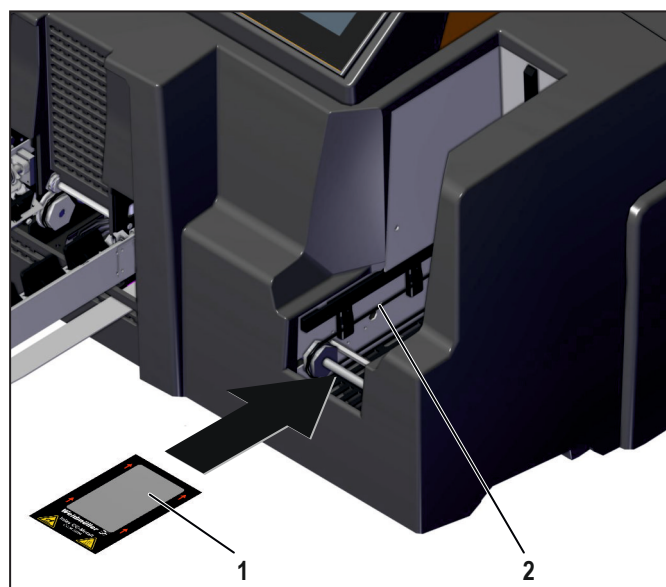

Ett MultiCard måste skrivas ut för att inställningarna ska kunna bestämmas. MultiCard fixeras inte i denna process. Ett utskrivet MultiCard kan rengöras med kallt vatten och användas en gång till.

Ytterligare information om inställningarna finns i bruksanvisningen för märkningsprogramvaran M-Print® PRO.

5.4 Automatisk inmätning

I märkningsprogramvaran M-Print® PRO kan man välja alternativet för en automatisk inmätning av MultiCard.



Ytterligare information om inställningarna finns i bruksanvisningen för märkningsprogramvaran M-Print® PRO.

5.5 Skriva ut MultiCard/MetalliCard

- ▶ Starta märkningsprogramvaran M-Print® PRO.
- ▶ Välj avsett MultiCard/MetalliCard.
- ▶ Ange text eller infoga en bild eller en streckkod som ska skrivas ut.
- ▶ Lägg in MultiCard/MetalliCard eller bunten av MultiCard.
- ▶ Starta utskriften med M-Print® PRO.

Utskriftsjobbet i M-Print® PRO kan även sparas på en USB-sticka som sedan ansluts till skrivarens USB-port.

Utskriftsjobbet kan väljas och startas på pekpanelen (se användning på pekpanelen i undermenyn **USB-sticka utskriftsjobb**).



Ytterligare information om utskriften finns i bruksanvisningen för märkningsprogramvaran M-Print® PRO.

5.5.1 Inställningar för fixering/värmenivå

Inställningarna för fixeringen av MultiCard och MetalliCard är olika och tillämpas automatiskt.

Du kan ställa in en högre eller lägre intensitet för fixeringen. Efter avkyllningen måste varje MultiCard eller MetalliCard kontrolleras avseende beständighet för utsmetning och repning.



Ytterligare information om finjusteringen finns i bruksanvisningen för märkningsprogramvaran M-Print® PRO.

5.5.2 Välja utskriftskvalitet

Utskriftskvaliteten påverkas av tre olika parametrar: upplösning, färgprofil och förvärmning

Upplösning

Kvalitetsnivå	Upplösning / användning
Snabbutskrift	300 dpi, enkelt tryck: Utskrift med max. utskriftshastighet
Kvalitetsutskrift text	600 dpi, enkelt tryck: Utskrift av alfanumeriska data
Kvalitetstryck grafik	600 dpi, 3-faldigt tryck: Utskrift av grafik
Premium-utskrift	1200 dpi, dubbelt tryck (MultiCard), 3-faldigt tryck (MetalliCard): Utskrift med bästa möjliga kvalitet

Färgprofil

Text, Bild, Optimerad

Förvärmning

Aktivera/avaktivera en förvärmning, ställa in förvärmningstiden

Skrivaren skriver ut med CMYK-färgprofilen. Spillvärmnen som uppstår under utskriftsprocessen används till att förvärma korten som finns i inmatningsmagasinet. Ju längre korten förvärms, desto bättre blir utskriftskvaliteten. Tiden som går åt till förvärmning av korten är konfigurerad i märkningsprogramvaran M-Print® PRO.

Du kan välja mellan snabbutskrift (ev. utan förvärmningstid), kvalitetsutskrift text, kvalitetsutskrift grafik och premium-utskrift (för längre förvärmningstider för för varje enskilt kort).



Ytterligare information om bestämningen av utskriftskvaliteten finns i bruksanvisningen för märkningsprogramvaran M-Print® PRO.

5.6 Inställningar på pekpanelen

Pekpanelen kan vridas horisontalt med 90° och 180° och kan dessutom snäppas in i tre olika positioner (se kapitel 4.5 på sida 24). Panelen är försedd med en 7" färgdisplay med symboler, bilder, webb- och QR-koder, styrdon och widget.

Pekpanelen kan användas till en utökad styrning av skrivaren och övervakning av utskriftsjobben med information om skrivarinställningar och utskriftsjobb. Dessutom finns här animerade hjälpfunktioner för användning, underhåll och servicearbeten.

Följande inställningar utförs på pekpanelen:

- ställa in avsett språk för pekpanel
- visa, skriva ut och ta bort utskriftsjobb
- skriva ut mallar
- visa information om skrivaren, t.ex. nivå i bläckpatroner, begäran om underhållsarbeten
- genomföra underhållsarbeten

5.6.1 Systemstatus

I huvudmenyn **Systemstatus** visas skrivarens aktuella status: Beredskap, Nivå i bläckpatronerna och bläcksamlaren, Utskriftsjobb.



Bild 5.7 Huvudmeny Systemstatus

► Tryck på **Visa utskriftsjobb**.

Här visas upp till 50 aktuellt laddade utskriftsjobb.

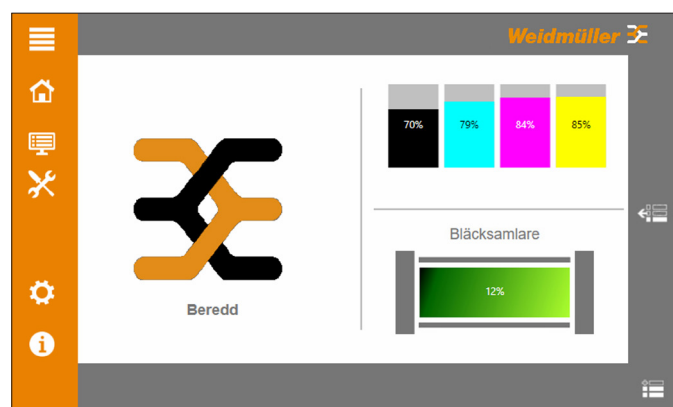

Bild 5.8 Aktuella utskriftsjobb

5.6.2 Aktuella jobb

I undermenyn **Aktuella jobb** visas de utskriftsjobb som har sänkts till skrivaren i M-Print® PRO. Följden av utskriftsjobben kan ändras. Utskriftsjobb kan tas bort. Aktuell status för utskriftsjobb visas.

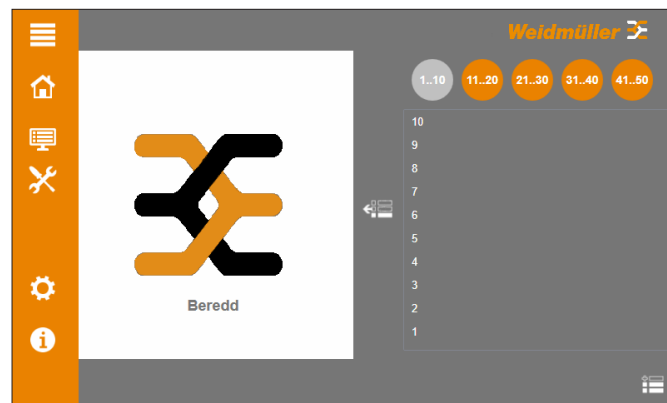

Bild 5.9 Undermeny Aktuella jobb

5.6.3 Utskriftsjobb-historik

I undermenyn **Utskriftsjobb-historik** visas utförda utskriftsjobb. Utskriftsjobb som har utförts kan upprepas.

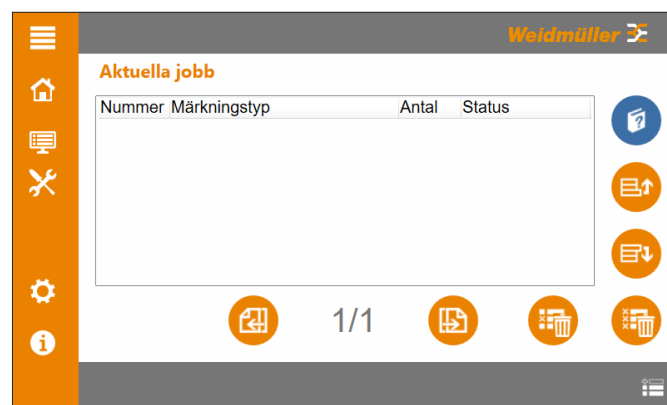

Bild 5.10 Undermeny Utskriftsjobb-historik

5.6.4 Demo-utskriftsjobb

I undermenyn **Demo-utskriftsjobb** visas förkonfigurerade utskriftsjobb för demonstrationssyften. Förkonfigurerade utskriftsjobb kan skrivas ut.

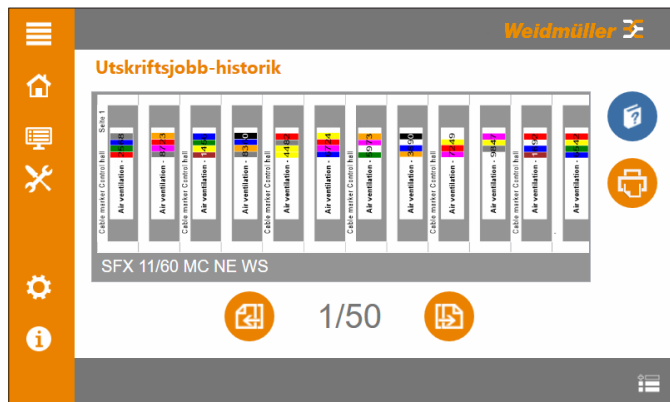

Bild 5.11 Undermeny Demo-utskriftsjobb

5.6.5 USB-sticka utskriftsjobb

I undermenyn **USB-sticka-utskriftsjobb** kan utskriftsjobb i M-Print® PRO exporteras och sparas på en USB-sticka. USB-stickan ansluts till skrivaren. Utskriftsjobben visas i en lista och kan utföras.

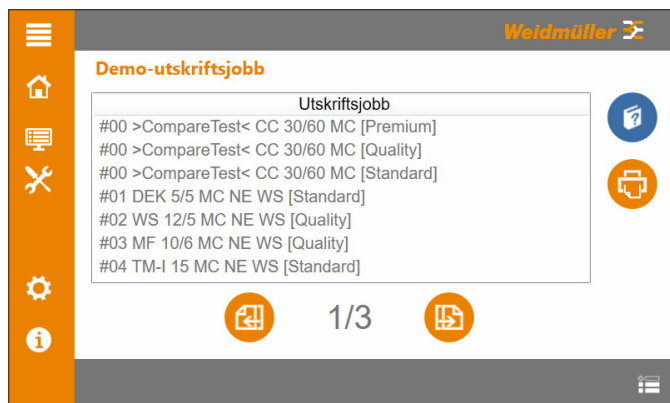

Bild 5.12 Undermeny USB-sticka-utskriftsjobb

- ▶ Exportera utskriftsjobben i M-Print® PRO till en USB-sticka.



Ytterligare information om export av utskriftsjobb finns i bruksanvisningen för märkningsprogramvaran M-Print® PRO.

- ▶ Anslut USB-stickan till skrivaren. Utskriftsjobben som har sparats på USB-stickan läses in.

5.6.6 Gränssnitt / Ethernet-inställningar



Låt yrkespersonal genomföra installationen. Administratörsrättigheter krävs för dessa arbetsuppgifter.

I undermenyn **Ethernet-inställningar** upprättas kommunikationen till nätverket via en LAN-kabel.



Bild 5.13 Undermeny Ethernet-inställningar

IP-adress

Aktivera antingen den dynamiska adresstilldelningen (DHCP) **Hämta IP-adress automatiskt** eller den statiska adresstilldelningen **Använd följande IP-adress**.

Dynamisk IP-adresstilldelning (DHCP):

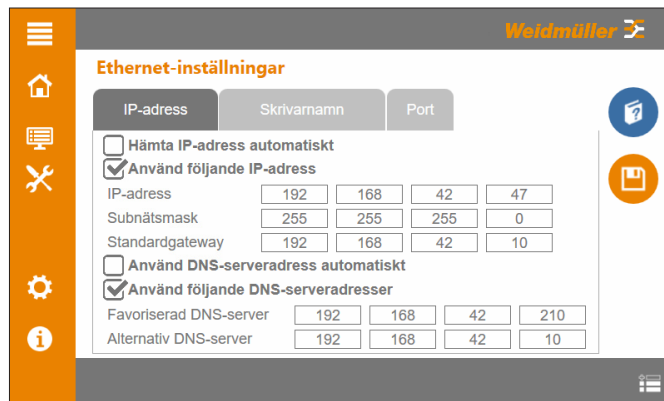
- DHCP-servern måste vara åtkomlig i nätverket.
- IP-adressen och subnetmaskar hämtas automatiskt från DHCP-servern.
- Vid en dynamisk adresstilldelning får skrivaren ev. en annan IP-adress efter en omstart.

Statisk IP-adresstilldelning:

- Angiven IP-adress och subnetmask är statiska värden som inte ändras för skrivaren.
- Data för IP-adressen och subnetmasken måste anges manuellt.

- ▶ Välj typ av IP-adresstilldelning.

DNS-serveradressen kan antingen hämtas automatiskt (aktivering: **Använda DNS-serveradress automatiskt**) eller anges manuellt (aktivering: **Använd följande DNS-serveradresser**).

- ▶ Välj typ DNS-serveradressens referens.

Skrivarnamn

Det förinställda skrivarnamnet består alltid av serienumret. Skrivaren kan tilldelas ett annat namn, t.ex. så att den kan identifieras lättare.

- ▶ Ange ett nytt namn med det virtuella tangentbordet och bekräfta sedan inmatningen.

Port

Den förinställda porten är "8181". Beroende på aktuellt nätverksprotokoll kan du ändra på porten.

- ▶ Ange port med det virtuella tangentbordet och bekräfta sedan inmatningen.
- ▶ Tryck på **Spara** för att spara inställningarna.

5.6.7 Gränssnitt / WIFI-inställningar

Låt yrkespersonal genomföra installationen. Administratörrättigheter krävs för dessa arbetsuppgifter.

I undermenyn **WIFI-inställningar** upprättas kommunikationen till nätverket via en WLAN.



Bild 5.14 Undermeny WIFI-inställningar

WiFi

I urvalsfönstret **Välj nätverk ...** finns en lista över tillgängliga WLAN-nätverk.

- ▶ Välj avsett WLAN-nätverk.
- ▶ Ange användarnamn och lösenord för det utvalda WLAN-nätverket.
- ▶ Tryck på funktionselementet **Ansluta**.

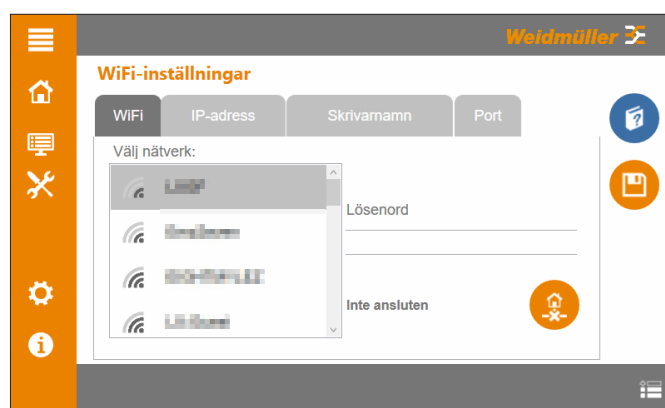

Inställning för IP-adress, skrivarnamn och port, se kapitel 5.6.6 på sida 36.

- ▶ Tryck på **Spara** för att spara inställningarna.

5.6.8 Gränssnitt / USB-anslutning

Låt yrkespersonal genomföra installationen. Administratörrättigheter krävs för dessa arbetsuppgifter.

I undermenyn **USB-anslutning** upprättas kommunikationen till nätverket via en USB-anslutning.



Bild 5.15 Undermeny USB-anslutning

Utskriftsjobb kan sändas från datorn till max. 3 skrivare via gränssnittet "USB" (konfiguration av USB-gränssnitt på datorn, se "Bruksanvisning M-Print® PRO").

- ▶ Konfigurera USB-anslutningen i M-Print® PRO och aktivera motsvarande USB-anslutning ("USB-anslutning 1", "USB-anslutning 2" eller "USB-anslutning 3").
- ▶ Tryck på **Spara** för att spara inställningarna.

5.6.9 Språk

I undermenyn **Språk** kan språket för användargränssnittet ställas in.



Bild 5.16 Undermeny Språk

- ▶ Välj avsett språk.
- Språket ändras utan att styrningen behöver startas om.

5.6.10 Utökade inställningar

I undermenyn **Utökade inställningar** utförs säkerhetsinställningar och inställningar för skrivaren.



Bild 5.17 Undermeny Utökade inställningar

Säkerhet

Följande inställningar kan aktiveras eller avaktiveras:

- **Tillåta USB-anslutning**
Aktiverar kommunikationen dator/skrivare via USB (USB-kabel).
- **Tillåta Ethernet-anslutning**
Aktiverar kommunikationen dator/skrivare via Ethernet (LAN-kabel).
- **Externa USB-portar aktiva**
Aktiverar kommunikationen dator/skrivare via WLAN (WLAN-USB-sticka, USB-data-sticka).
- **Tillåta support-åtkomst (Remote Desktop aktiv)**
Servicearbeten av Weidmüller: Används för att styra skrivaren via Remote Desktop.
- **Systeminformation tillgänglig i nätverket (Webservice)**
Används för att läsa av systeminställningarna efter att skriver-IP-adressen har angetts i webbläsaren.
- **TLS-kryptering**
Nätverkssäkerhet: Aktiverar TLS-krypteringen (rekommenderas).

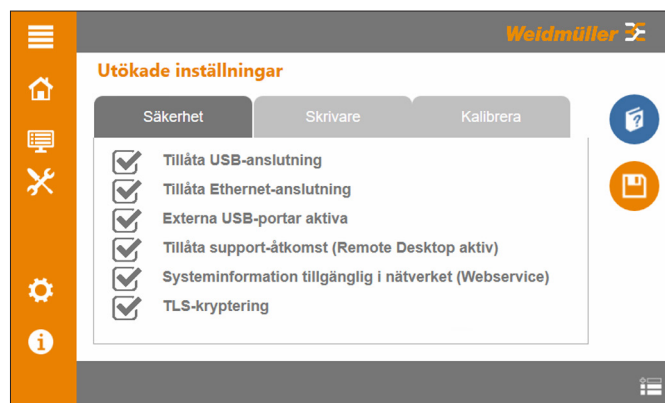
Skrivare

Utskriftsjobb kan tas bort automatiskt om skrivaren stängs av med huvudströmbrytaren. Efter att skrivaren slås på igen finns inga utskriftsjobb i listan "Aktuella utskriftsjobb".

- ▶ Aktivera funktionen om utskriftsjobb ska tas bort.
- ▶ Tryck på **Spara** för att spara inställningarna.

Kalibrera

Utskriftsbilden kan optimeras med kalibrering av skrivhuvuden (kalibrering av skrivhuvud, se kapitel 6.5.2 på sida 45).

5.6.11 Supportanslutning

I undermenyn **Supportanslutning** har Weidmüller-Service åtkomst till funktioner och parameterdata i skrivaren.



Bild 5.18 Undermeny Supportanslutning

För att kunna autentisera skrivaren får kunden en anslutnings-ID som endast behöver anges en enda gång.

- ▶ Kontakta Weidmüller-Service för att få en anslutnings-ID:

Webblänk:

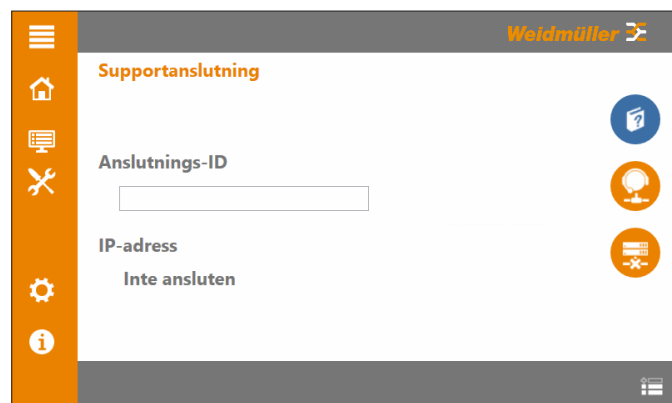
https://www.weidmueller.com/int/company/our_company/locations/index.jsp

QR-kod:



- ▶ Ange anslutnings-ID med det virtuella tangentbordet.
- ▶ Tryck på **Aktivera fjärrunderhåll**.

5.6.12 Användargrupper

I undermenyn **Användargrupper** väljs åtkomsträttigheter-na ut.



Bild 5.19 Undermeny Användargrupper

Skrivaren kan användas med olika åtkomsträttigheter. Användaren kan välja en av tre användarnivåer (åtkomsträttigheter och användarnivåer, se kapitel 3.2.3 på sida 17).

- ▶ Välj användarnivå.
- ▶ Ange passande lösenord med det virtuella tangentbordet.

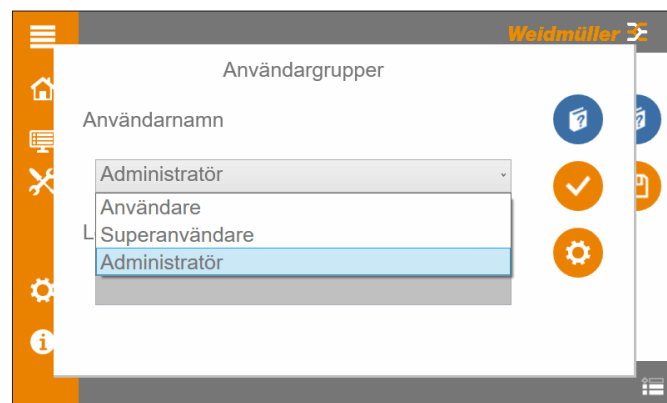

Det aktuella lösenordet för de tre användarnivåerna kan endast ändras av administratören.

5.6.13 Systeminformation

I undermenyn **Systeminformation** finns information om parametrar och specifikationer för skrivaren.



Bild 5.20 Undermeny Systeminformation

6 Rengöring och underhåll

6.1 Säkerhetsinformation

	FARA
	Livsfara av elektriskt slag! Demontera aldrig höljet från enheten vid underhålls- och rengöringsarbeten.

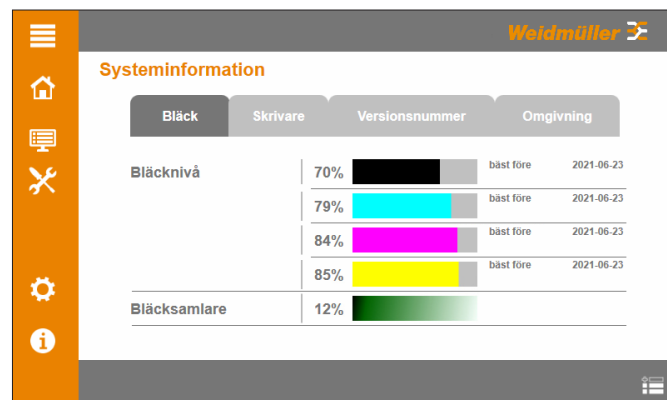
	VAR FÖRSIKTIG
	Personskador! Bär din skyddsutrustning vid underhålls- och rengöringsarbeten: <ul style="list-style-type: none">– Manuell rengöring av skrivhuvud– Byte av bläckpatroner– Byte av bläckpatroner mot fluidpatroner– Byte av bläcksamlare

OBSERVERA
Materialskador! Skador på skrivaren av aggressiva rengöringsmedel! Använd inga skur- eller lösningsmedel för att rengöra utsidorna och pekpanelen.

6.2 Programstyrt underhåll

Följande underhållsarbeten utförs eller stöds med pekpanelen i huvudmenyn **Underhåll**:

- Munstyckstest i undermenyn **Munstyckstest**
- Automatisk rengöring av skrivhuvud i undermenyn **Rengöring av skrivhuvud**
- Skrivaren kan förberedas för en längre tids förvaring i undermenyn **Längre vilotid**

6.2.1 Munstyckstest

Munstyckstestet kan utföras i undermenyn **Munstyckstest**.



Bild 6.1 Undermeny Munstyckstest

Med munstyckstestet kan funktionsdugligheten för skrivhuvudets munstycken kontrolleras. Munstyckstestet laddas till listan "Aktuella jobb". Munstyckstestet utförs efter att ett aktuellt utskriftsjobb har avslutats.

- ▶ Välj MultiCard-varianten (t.ex. "CC 30/60") för munstyckstest med ett fingertryck.
- ▶ När MultiCard läggs in för munstyckstest måste man samtidigt beakta följden för MultiCard som redan har lagts in.

Utskriftsbilder efter munstyckstest



Bild 6.2 Utskriftsbild: 100 % funktionsdugliga munstycken

Alla munstycken är funktionsdugliga. Rengöring av skrivhuvudet krävs inte.

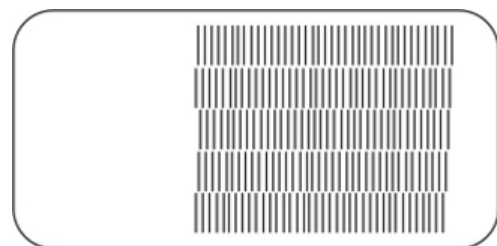

Bild 6.3 Utskriftsbild: ca. 90 % funktionsdugliga munstycken

Ca. 90 % av munstyckena är funktionsdugliga:

- Utför en rengöring av skrivhuvud med inställningen **Låg** (se kapitel 6.2.2 på sida 41).

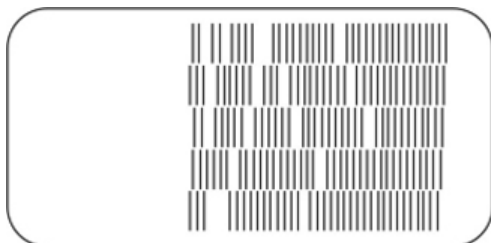

Bild 6.4 Utskriftsbild: ca. 75 % funktionsdugliga munstycken

Ca. 75 % av munstyckena är funktionsdugliga:

- Utför en rengöring av skrivhuvudet med inställningen **Normal** (se kapitel 6.2.2 på sida 41).

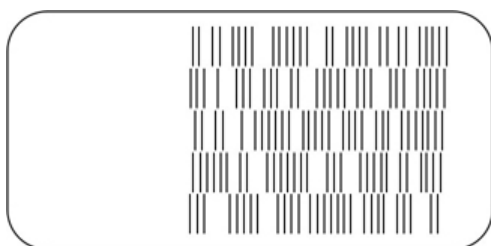

Bild 6.5 Utskriftsbild: ca. 50 % funktionsdugliga munstycken

Ca. 50 % av munstyckena är funktionsdugliga:

- Utför en rengöring av skrivhuvudet med inställningen **Intensiv** (se kapitel 6.2.2 på sida 41).

6.2.2 Rengöring av skrivhuvud

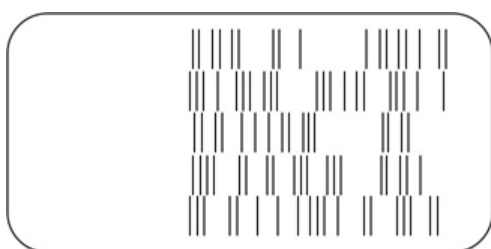

Vid rengöring av skrivhuvud förbrukas bläck.

Nivå i bläckpatronerna

Om nivån är lägre än 10 % ska bläckpatronerna bytas ut mot nya inför en rengöring av skrivhuvudet i inställningen **Intensiv**.

Restkapacitet i bläcksamlaren

Om restkapaciteten är lägre än 10 % ska bläcksamlaren bytas ut inför en rengöring av skrivhuvudet.

Bläckförbrukning vid rengöring av skrivhuvudet:

- Inställning **Låg** ca. 0,5 %
- Inställning **Normal** ca. 1,0 %
- Inställning **Intensiv** ca. 7,0 %

I undermenyn **Rengöring av skrivhuvud** kan skrivhuvud rengöras automatiskt.



Bild 6.6 Undermeny Rengöring av skrivhuvud

- Genomför en automatisk rengöring av skrivhuvud om munstyckstestet visar en otillräcklig utskriftskvalitet.
- Välj ut munstycken för rengöringen av skrivhuvud.
- Välj ut intensiteten för rengöringen.

Rengör skrivhuvuden manuellt om den automatiska rengöringen av skrivhuvud inte har förbättrat utskriftsbilden (se kapitel 6.3 på sida 42).

6.3 Manuell rengöring av skrivhuvud

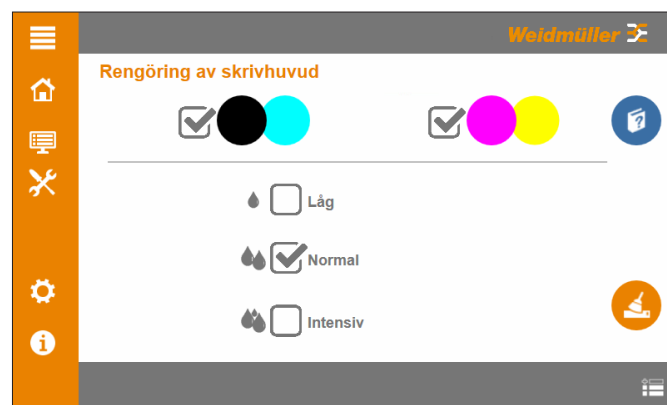
Med en manuell rengöring av skrivhuvud kan sådana härdade bläckrester tas bort som inte har lossnat från munstycksplattan vid en automatisk rengöring av skrivhuvud.

► Vänta tills skrivaren har stannat.



Till rengöringen av båda skrivhuvuden finns två rengöringsdukar i reservdelsetet (artikel-nr. 2449710000).

► Använd en egen/ny rengöringsduk för varje skrivhuvud.



Bild 6.7 Öppna sidoluckan

- Tryck spärren (2) åt vänster.
- Ta av sidoluckan (1).

Skrivhuvudet kör till underhållsposition.



Bild 6.8 Skrivhuvud 1

- Torka av det första skrivhuvudet (1) med en rengöringsduk.

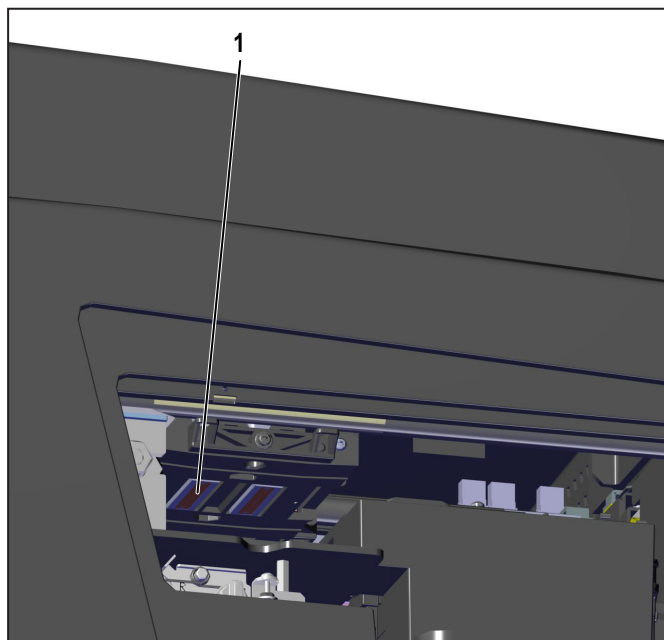

Bild 6.9 Skrivhuvud 2

- Torka av det andra skrivhuvudet (2) med den andra rengöringsduken.
- Stäng sidoluckan.

6.4 Byta ut bläckpatroner och fluidpatroner

VAR FÖRSIKTIG	
 	<p>Hälsosofara från bläck och fluid!</p> <ul style="list-style-type: none"> ▶ Bär skyddshandskar när bläck- och fluidpatroner byts ut. ▶ Efter hudkontakt ska det drabbade stället rengöras noggrant med tvål och vatten. ▶ Om bläck eller fluid har kommit in i ögonen, skölj genast ögonen med mycket vatten. ▶ Om du oavsiktligt förtär bläck eller fluid, skölj genast munnen, drick mycket vatten, inled ingen kräkning. ▶ Förvara bläck- och fluidpatroner utom räckhåll för barn.

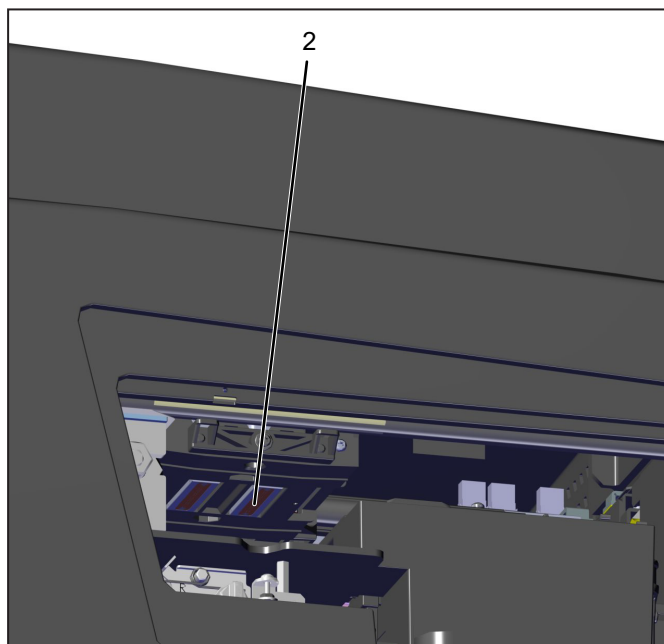
OBSERVERA

Materialskador!

Om utgången bläck används försämras utskriftskvaliteten. Dessutom kan skador uppstå på skrivaren.

 Byt inte ut bläckpatronerna förrän alla aktuella utskriftsjobb har avslutats.

- ▶ Byt ut bläckpatronerna när de är tomma eller om de har nått sitt bäst före-datum.

I båda fallen visas ett meddelande på pekpanelen. Bäst före-datumet anges på förpackningen och på etiketten.

- ▶ Beakta följande information:
 - Rör aldrig vid bläckmatningsöppningen på bläckpatronen eller området kring detta.
 - Bläckpatroner får inte skakas, tas isär eller fyllas på i efterhand.
 - Förvara öppnade bläckpatroner på en sval och torr plats (rekommendation 4 °C). Innan bläckpatronerna ska de först värmas upp till rumstemperatur i minst 3 timmar.
 - Installera bläckpatronen i skrivaren omedelbart efter att du har tagit ut den sin förpackningen.
 - När skrivaren kopplas om från viloläge till utskriftsläge kommer 7 % av bläcket att förbrukas till en tillförlitlighetskontroll. Bläcknivån kan läsas av på pekpanelen.

 Om locket till bläckbehållaren öppnas kommer skrivaren att stanna.



Bild 6.10 Öppna den transparenta luckan

- ▶ Skjut locket till bläckbehållaren (1) i pilens riktning.

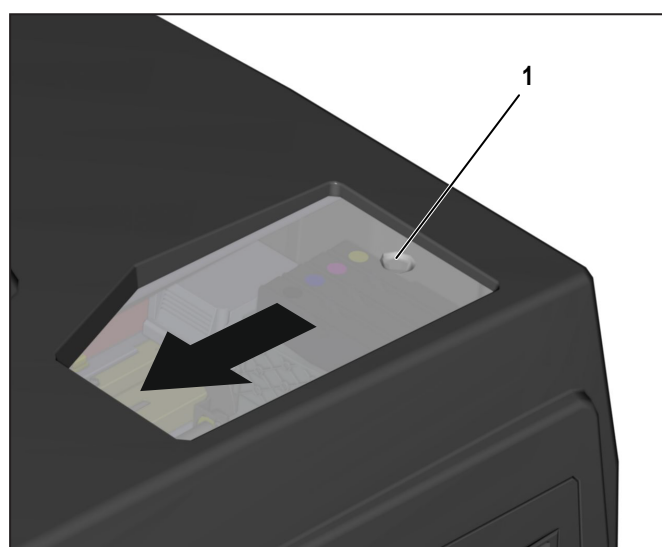

Bild 6.11 Positioner för bläckpatroner

- 1 Bläckpatron Svart
- 2 Bläckpatron Cyan
- 3 Bläckpatron Magenta
- 4 Bläckpatron Gul

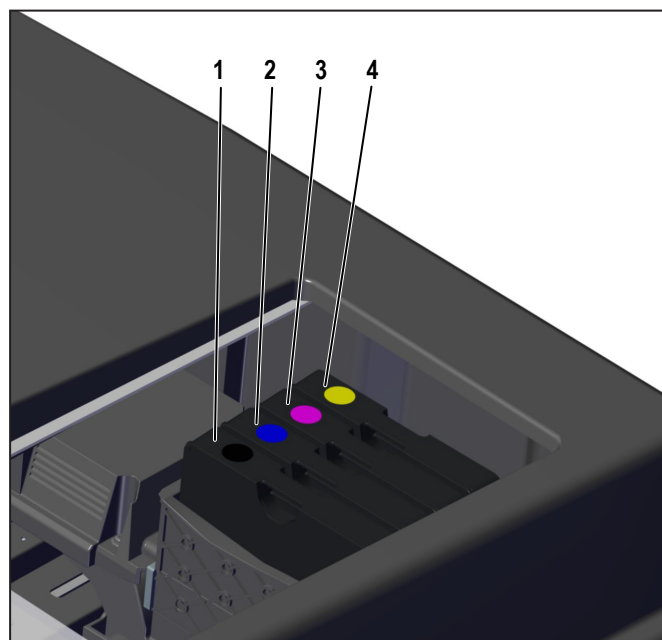

Bild 6.12 Regla upp bläckpatronen

- ▶ Regla upp bläckpatronerna genom att trycka in spärren i pilens riktning.

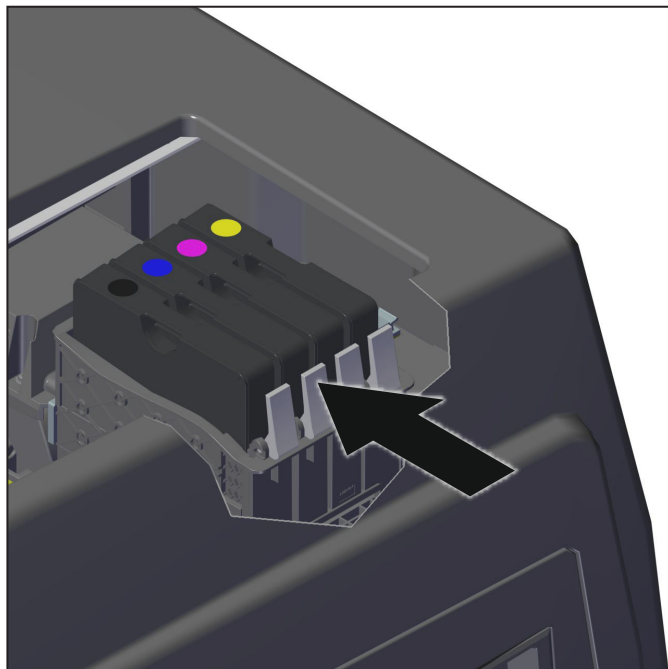

Bild 6.13 Ta ut bläckpatron

- ▶ Dra ut bläckpatronen (1) uppåt.
- ▶ Förpacka bläckpatronerna i originalförpackningen så att inga rester av bläck kan läcka ut.

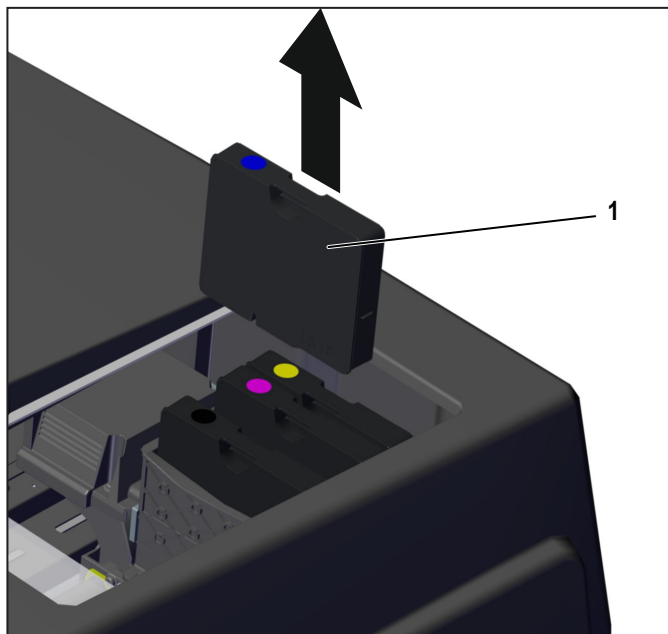

Du kan skicka in bläckpatronerna till din Weidmüller-återförsäljare.

Information om insättning av bläckpatroner

Bläckpatronerna är elektroniskt och mekaniskt kodade, dvs, de kan inte sättas in på fel plats.



Bild 6.14 Sätta in bläckpatron

- ▶ Skjut bläckpatronen (1) till definierad position tills den snäpper fast (se kapitel 4 på sida 22).

Fluidpatroner kan bytas ut på samma sätt som bläckpatroner. Fluidpatronerna har två års hållbarhetstid.

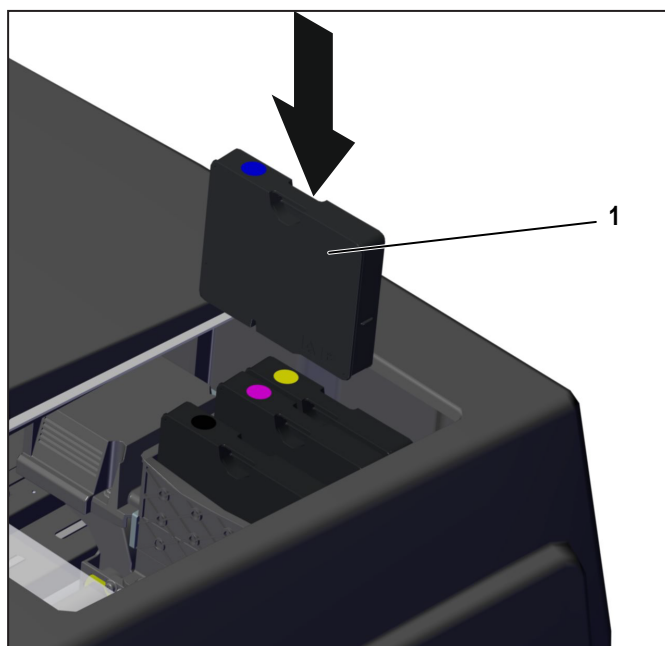

Du kan skicka in fluidpatronerna till din Weidmüller-återförsäljare.

6.5 Kalibrera skrivhuvud

För att optimera utskriftsresultaten kan skrivhuvuden kalibreras om. Kalibreringen av skrivhuvuden utförs med pekpanelen i undermenyn **Utökade inställningar**.

6.5.1 Förberedande åtgärder

Före kalibreringen

Kontrollera följande innan kalibreringen utförs:

- På PrintJet **CONNECT** måste minst programversion 1.2.0 ha installerats. Information om den installerade programversionen finns i undermenyn **Versionsnummer**. Uppdatera programmet vid behov (se kapitel 6.8 på sida 51).
- Utför ett munstyckstest innan skrivhuvuden kalibreras (se kapitel 6.2.1 på sida 40).
- Tänk på att **inga** gamla utskriftsjobb får befinna sig i skrivaren.
- Utför kalibreringen med 2 MultiCards av typ: CC 30/60 MC NE WS (artikel-nr. 1934420000).

Under kalibreringen

Kontrollera att **inga** utskriftsjobb sänds till skrivaren medan kalibreringen utförs.

6.5.2 Kalibrera skrivhuvud

I menyn **Kalibrera** i undermenyn **Utökade inställningar** kan du kalibrera skrivhuvuden.



Bild 6.15 Meny Kalibrera

- ▶ Tryck på **Fortsätt**.

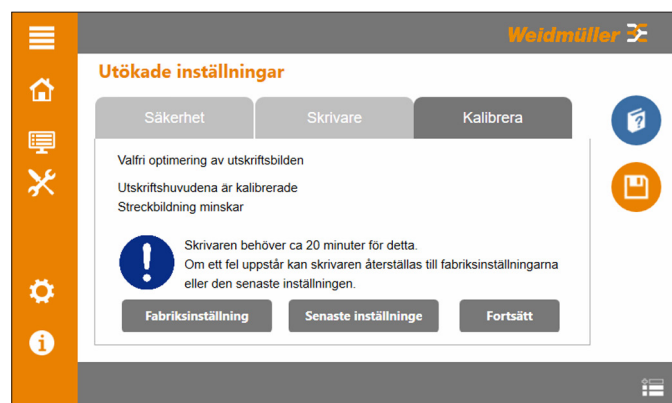

Kalibreringen av skrivhuvud sker i 2 faser:

- I den första fasen utförs orienteringen av utskrivna element på MultiCard för utskriftsupplösning 300 dpi, 600 dpi och 1200 dpi
- I den andra fasen utförs inställningen för en optimering av homogena färgytor för utskriftsupplösning 600 dpi och 1200 dpi.

- ▶ Lägg in det första MultiCard i inmatningsmagasinet för den första fasen av kalibreringen.

- ▶ Tryck på **Skriv ut**.

Skrivaren skriver ut det första MultiCard.

- ▶ Tryck på **Fortsätt**.

Utvärdering av den första utskriftsbilden:



Använd vid behov ett förstoringsglas för att utvärdera resultatet.

Exempel på utskriftsbild



Bild 6.16 Utskriftsbild 300 dpi, 600 dpi, 1200 dpi



Bild 6.17 Utskriftsbild 300 dpi (schematisk bild)

Orientering	inte optimal	optimal
liggande (x-axel)		
stående (y-axel)		

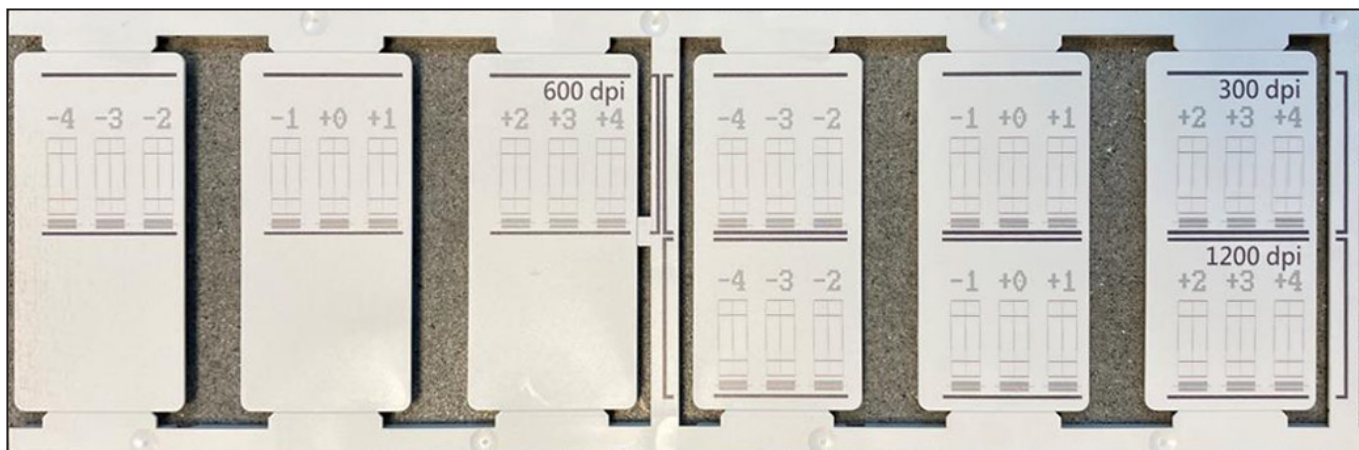
Det aktuella utgångsvärdet är alltid **+0**.

I detta exempel (upplösning 300 dpi) är den liggande och den stående orienteringen **inte** optimal. Värdena måste korrigeras inom området **-4** och **+4**. För den liggande orienteringen är värdet **-1** det optimala värdet. För den stående orienteringen är värdet **+1** det optimala värdet.

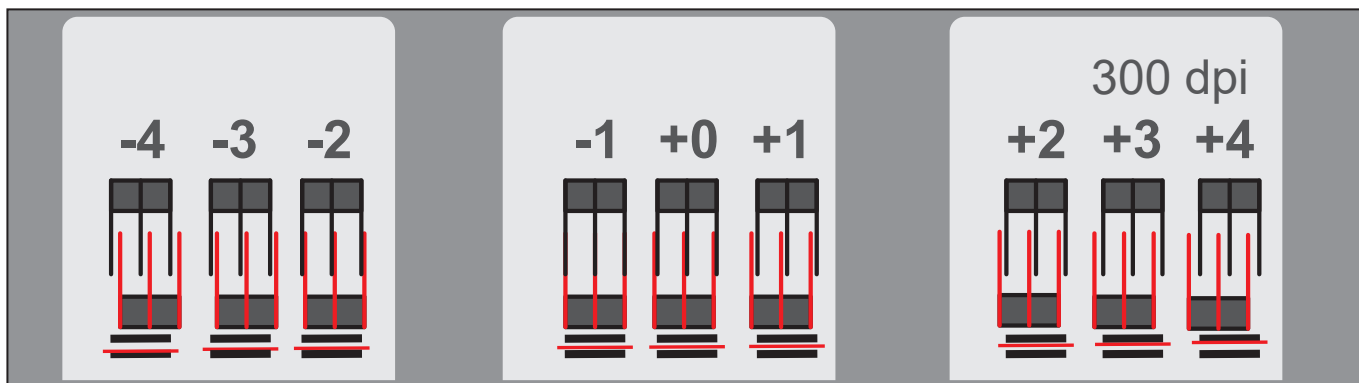
- ▶ Tryck på symbolen för liggande orientering i kolumnen **-1** för en liggande korrigering.

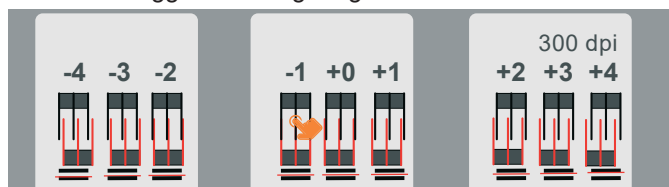

Symbolen för korrigeringsvärdet **-1** är markerad.

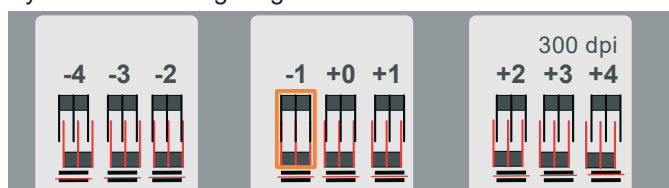

- ▶ Tryck på symbolen för stående orientering i kolumnen **+1** för en stående korrigering.

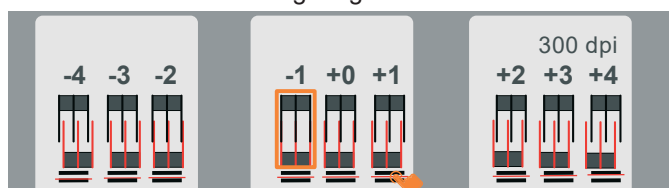

Symbolen för korrigeringsvärdet **+1** är markerad.

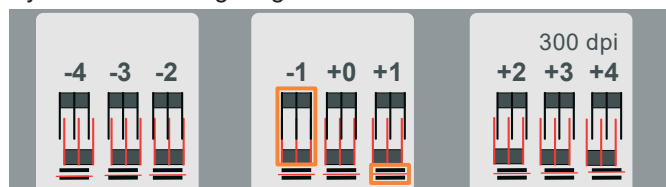

- ▶ Tryck på **Fortsätt**.
- ▶ Upprepa korrigeringsstegen för upplösningarna 600 dpi och 1200 dpi.
- ▶ Spara inställningarna efter att korrigeringarna för alla upplösningar har utförts.

- ▶ Lägg in det andra MultiCard i inmatningsmagasinet för den andra fasen av kalibreringen.
- ▶ Tryck på **Skriv ut**.
Skrivaren skriver ut det andra MultiCard.
- ▶ Tryck på **Fortsätt**.

Utvärdering av den andra utskriftsbilden



Använd vid behov ett förstoringsglas för att utvärdera resultatet.

Exempel på utskriftsbild



Bild 6.18 Utskriftsbild 600 dpi, 1200 dpi



Bild 6.19 Utskriftsbild 600 dpi (schematisk bild)

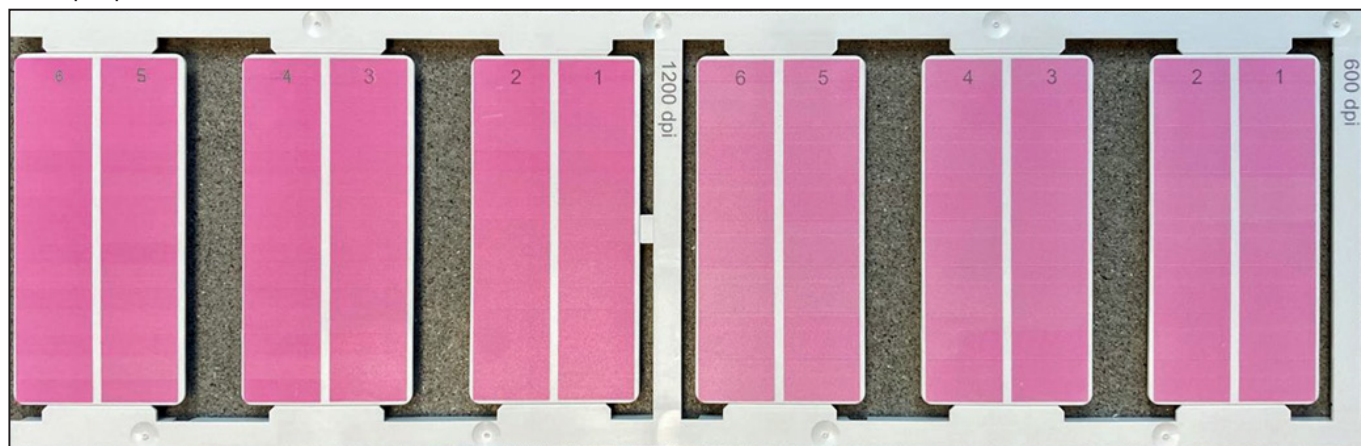

I detta exempel (upplösning 600 dpi) motsvarar färgfältet **2** den optimala homogena färgytan.

- ▶ Tryck på **Fortsätt**.
- ▶ Öppna listrutan och välj motsvarande nummer för upplösning 600 dpi (i detta exempel: nr. **2**).
- ▶ Utvärdera utskriftsbilden för upplösning 1200 dpi.
- ▶ Öppna listrutan och välj motsvarande nummer för upplösning 1200 dpi.
- ▶ Spara inställningarna.

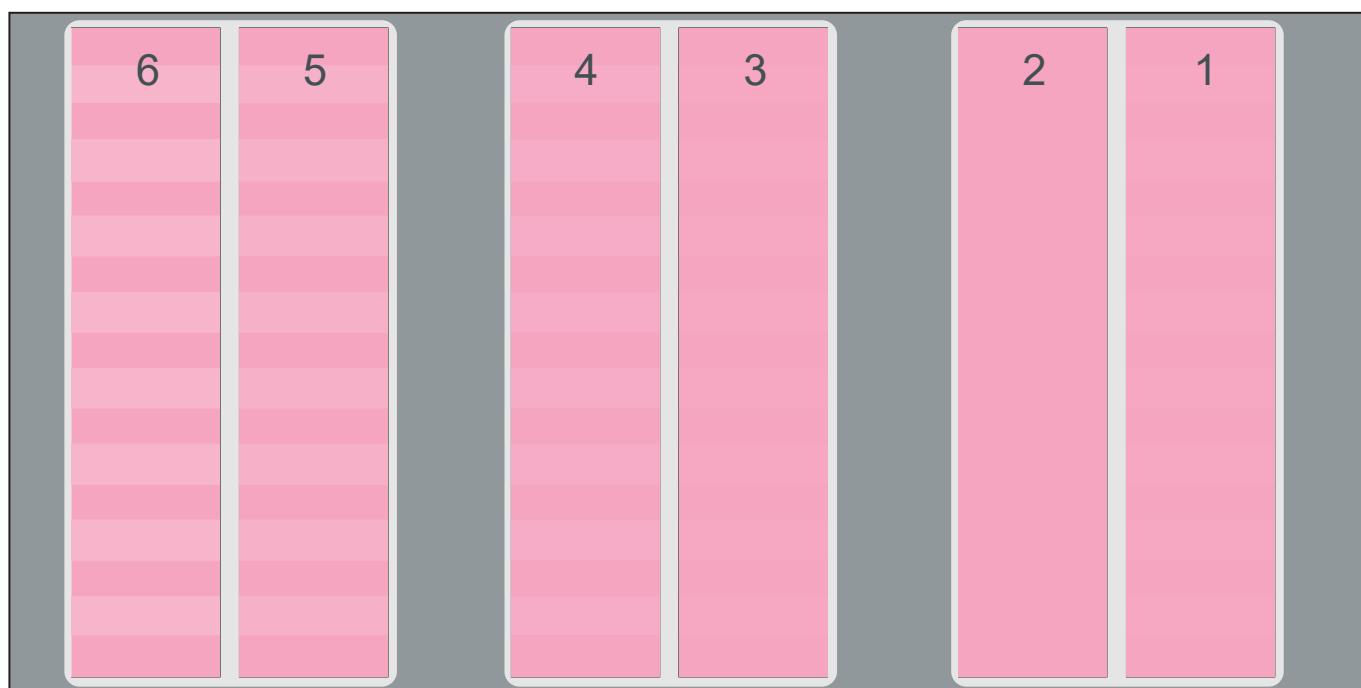
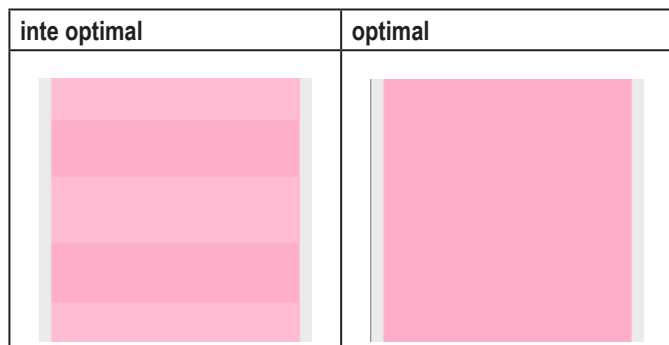
Kalibreringen av skrivhuvuden är avslutad. Efter kalibreringen kommer du tillbaka till huvudmenyn **Systemstatus**.

6.5.3 Återställa kalibreringen

- ▶ Öppna menyn **Kalibrera** i undermenyn **Utökade inställningar**.

Återställa till senaste inställning:

- ▶ Tryck på **Senaste inställningen**.

De senaste inställningarna i kalibreringen övertas.

Återställa till fabriksinställning:

- ▶ Tryck på **Fabriksinställning**.

Fabriksinställningen av kalibreringen övertas.

6.6 Byta ut bläcksamlare



Byt ut inte bläcksamlaren förrän alla aktuella utskriftsjobb har avslutats och om ett meddelande om byte visas på pekpanel.

Bläcksamlaren måste bytas ut komplett. Den får inte öppnas.



Om sidoluckan öppnas kommer skrivaren att stanna.



Bild 6.20 Öppna sidoluckan

- ▶ Tryck spärren (2) åt vänster.
- ▶ Ta av sidoluckan (1).



Bild 6.21 Dra ut bläcksamlaren

- Lyft bläcksamlaren en aning för att övervinna motståndet från den platta spärrluckan. Dra sedan ut bläcksamlaren (1) i pilens riktning.

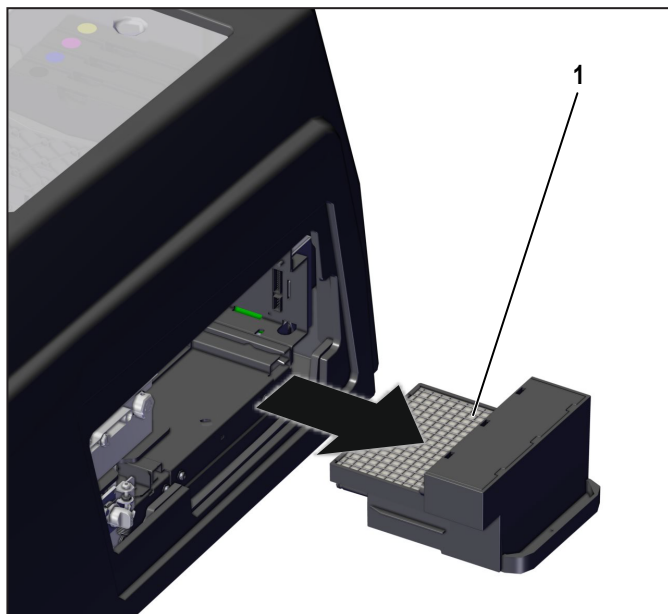

Du kan skicka in bläcksamlaren till din Weidmüller-återförsäljare. Tänk på att förpacka bläcksamlaren i förpackningen för servicesetet (PJC CON WASTE PAD 2715660000)

Den nya bläcksamlaren är utrustad med en ventilations-säkring (sigill). För att fluidtanken ska ventileras under drift, måste detta sigill dras av innan bläcksamlaren sätts in.



Bild 6.22 Bläcksamlare med sigill

- Dra av sigillet (1) från bläcksamlaren.



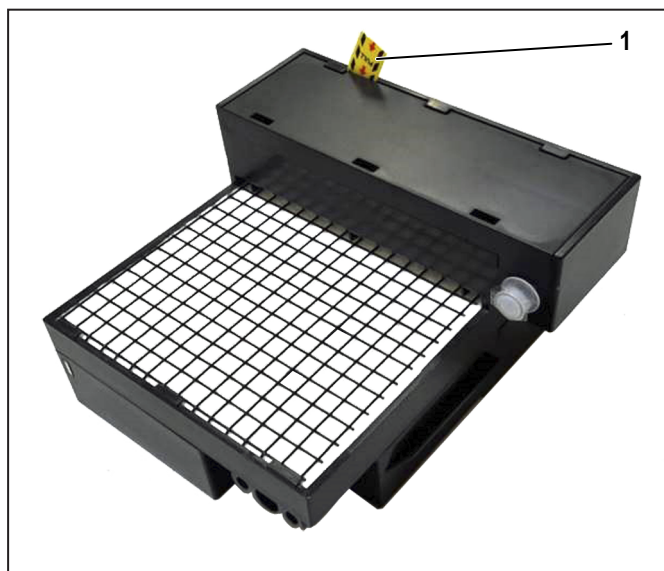

Bild 6.23 Skjuta in bläcksamlaren

- Skjut in bläcksamlaren (1) i skrivaren i pilens riktning tills den snäpper in.
- Stäng sidoluckan.

6.7 Rengöra skrivarhöljet / pekpanelen

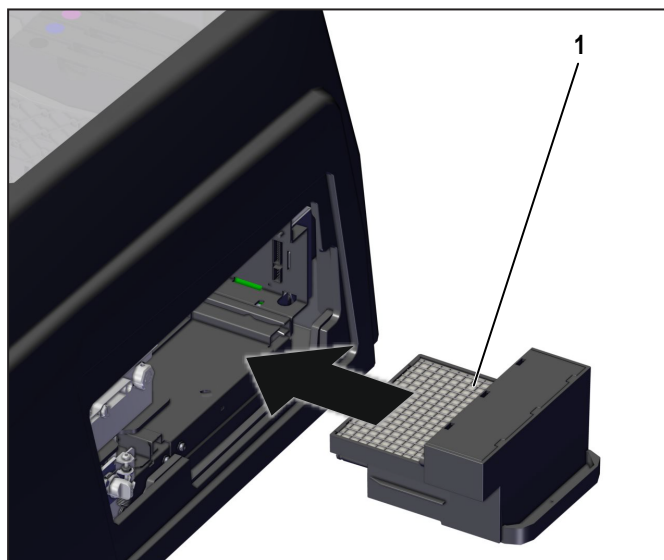
	FARA
	<p>Varning för elektriskt slag!</p> <ul style="list-style-type: none"> ▶ Rengör skrivarhöljet endast från utsidan. ▶ Se till att ingen fuktighet tränger in i skrivaren. ▶ Se till att ingen fuktighet tränger in till spänningsförande delar.

OBSERVERA
<p>Materialskador!</p> <p>Om flyktiga rengöringsmedel används finns det risk för missfärgningar och sprickor i skrivarhöljet.</p> <ul style="list-style-type: none"> ▶ Använd inga flyktiga kemikalier, t.ex. bensen eller förtunning.

- ▶ Rengör skrivarhöljet regelbundet med en mjuk, torr eller lätt infuktad duk.
- ▶ Vid kraftig smuts ska skrivarhöljet först rengöras med en duk som har fuktats med ett neutralt rengöringsmedel. Torka därefter av med en torr duk.
- ▶ Rengör pekpanelen regelbundet med ett rengöringsmedel för pekpaneler och en mjuk, luftfri duk.

6.8 Uppdatera skrivarens programvara



Låt yrkespersonal uppdatera det fasta programmet i skrivaren. Information om märkningsprogramvaran (användning och uppdatering) finns i bruksanvisningen för M-Print® PRO.

6.8.1 Uppdatering med M-Print® PRO

Uppdatering från lokal mapp



Vid uppdatering av M-Print® PRO läggs aktuella uppdateringsfilter för alla skrivarmodeller som stöds i motsvarande mapp.

Exempel för skrivarmodell PrintJet **CONNECT**: Uppdateringsfilen `Update.bin` läggs i mappen `PrintJetCONNECT_UPDATE_V#_#_#_BIN`. (Teckenföljden "V#_#_#" i filnamnet beskriver det aktuella versionsnumret, t.ex. "V1_2_1")

Kontrollera före uppdateringen att skrivaren har lagts till i M-Print® PRO och att skrivaren har startats.

- ▶ Starta M-Print® PRO.
- ▶ Öppna menyn **Verktyg** > **Alternativ...** > **PrintJet CONNECT** och välj punkten **Administration**.
- ▶ Välj skrivaren (skrivarens namn eller IP-adress) bredvid punkten **Välja skrivare:**.
- ▶ Navigera till den förinställda mappen för uppdateringsfilen bredvid punkten **Uppdateringsfil:**.
- ▶ Öppna uppdateringsfilen `Update.bin`.
- ▶ Klicka på **Starta uppdatering av skrivaren**.
- ▶ Följ ytterligare instruktioner för M-Print® PRO.

Efter uppdateringen visas ett meddelande på skrivarens pekpanel.

- ▶ Bekräfta meddelandet med **OK**.

Uppdatera från uppdateringsserver

- ▶ Starta M-Print® PRO.
- ▶ Öppna menyn **Hjälp** och välj punkten **Sök efter uppdateringar...**
- ▶ Bekräfta det efterföljande säkerhetsmeddelandet med **Ja**.

Sökningen efter uppdateringar på uppdateringsservern startas.

- ▶ Markera de komponenter som ska uppdateras.
- ▶ Tryck på **Utför uppdatering....**
- ▶ Följ instruktionerna på skärmen.

6.8.2 Uppdatera med PJC Update Helper

Filen `PJC_Update_Helper.exe` innehåller aktuellt fast program och installerar det fasta programmet i skrivaren.

- ▶ Hämta filen från webbplatsen www.weidmueller.com.
- ▶ Navigera på webbplatsen till följande minnesplats:

Products > Software > M-Print® PRO > MORE INFORMATION > Downloads > Printer Firmware > PrintJet CONNECT Firmware

- ▶ Exekvera filen och följ instruktionerna i programmet.

7 Störningsåtgärder

7.1 Allmän information

Följande åtgärder är till hjälp för att undvika störningar:

- Kontrollera att skrivaren har placerats på en plan och jämn yta.
- Kontrollera att skrivaren inte är utsatt för vibrationer.
- Kontrollera att MultiCard/MetalliCard har lagts in på rätt håll.
- Använd endast Weidmüller-bläckpatroner i original.
- Koppla om skrivaren till standby-läge eller viloläge om den inte används.
- Ta aldrig bort skrivarhöljet.



Om locket till bläckbehållaren öppnas kommer skrivaren att stanna. Skrivhuvudet kör till utgångspositionen över rengöringsenheten där det stannar.

När locket till bläckbehållaren stängs igen kommer skrivaren att fortsätta där den stannade. Ingen information går förlorad och enheten behöver inte startas om.

- ▶ Om ett MultiCard eller ett MetalliCard ligger kvar i enheten ska enheten kopplas ifrån och sedan slås på igen.

MultiCard/MetalliCard transporteras ut ur enheten.

Meddelande på pekpanelen

Om en störning föreligger i skrivaren eller om användaren behöver ingripa indikeras detta med ett meddelande på pekpanelen.



Bild 7.1 Felmeddelande på underraden (exempel)

- ▶ Tryck kort på felmeddelandet.

I fönstret som öppnas visas det kompletta felmeddelandet.

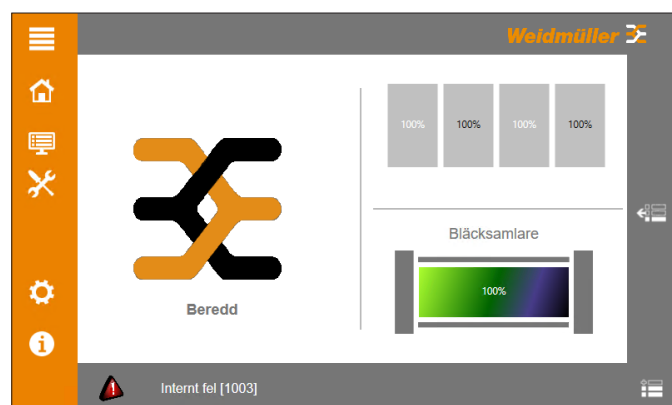

Bild 7.2 Information och åtgärder (exempel)

- ▶ Tryck på **Visa online-hjälp** för mer information om störningen.
- ▶ Kontakta Weidmüller Service om störningen inte kan åtgärdas.
- ▶ Tryck på **Stänga online-hjälp**, för att släcka fönstret.

7.2 Lista över störningar

Störning/kod	Orsak	Åtgärd
Skrivaren kan inte anslutas med USB-kabel.	USB-kabeln är defekt.	Byt ut den defekta USB-kabeln mot en intakt USB-kabel.
	En felaktig USB-port har valts.	Välj en annan USB-port (se kapitel 5.6.8 på sida 37).
Skrivaren kan inte anslutas med Ethernet.	Nätverkskabeln är defekt.	Byt ut den defekta nätverkskabeln mot en intakt nätverkskabel.
	Skrivarens IP-adress stämmer inte.	Kontrollera att skrivarens rätta IP-adress har hämtats. I sådana fall ska skrivarens IP-adress hämtas igen (se kapitel 5.6.6 på sida 36).
	Skrivaren och datorn där M-Print® PRO har installerats befinner sig inte i samma nätverk.	Kontrollera att skrivaren och datorn befinner sig i samma nätverk. Kontakta din administratör.
Skrivaren kan inte anslutas med WiFi.	Lösenordet som har angetts stämmer inte.	Ange rätt lösenord.
	Skrivarens IP-adress stämmer inte.	Kontrollera att skrivarens rätta IP-adress har hämtats. I sådana fall ska skrivarens IP-adress hämtas igen (se kapitel 5.6.7 på sida 37).
	Skrivaren och datorn där M-Print® PRO har installerats befinner sig inte i samma nätverk.	Kontrollera att skrivaren och datorn befinner sig i samma nätverk. Kontakta din administratör.
Utskriftsbilden är dålig.	Munstyckena i skrivhuvudet är tilltäppta.	Genomför ett munstyckstest (se kapitel 6.2.1 på sida 40). Beroende av resultatet från munstyckstestet: Utför en automatisk eller manuell rengöring av skrivhuvudet. Automatisk rengöring av skrivhuvud (se kapitel 6.2.2 på sida 41). Manuell rengöring av skrivhuvud (se kapitel 6.3 på sida 42).
	Orienteringen av skrivhuvudena är otillräcklig.	Utför en manuell kalibrering av skrivhuvudena (se kapitel 6.5.2 på sida 45).
Bläcket har inte fixerats tillräckligt och kan smetas ut.	Fixeringseffekten är för svag.	Höj fixeringseffekten i märkningsprogramvaran M-Print® PRO (se bruksanvisning M-Print® PRO).
	Försörjningsspänningen är för låg.	Kontrollera att värdet för spänningsförsörjningen uppgår till minst 210 V. Värdet för spänningsförsörjningen visas i undermenyn Systeminformation (se kapitel 5.6.13 på sida 39).

Störning/kod	Orsak	Åtgärd
Utskrivna märkningar har blåsor efter utskriften.	Fixeringseffekten är för stark.	Reducera fixeringseffekten i märkningsprogramvaran M-Print® PRO (se bruksanvisning M-Print® PRO).
	Försörjningsspänningen är för hög.	Kontrollera att värdet för spänningsförsörjningen uppgår till högst 240 V. Värdet för spänningsförsörjningen visas i undermenyn Systeminformation (se kapitel 5.6.13 på sida 39).
Utskriften är inte centrerad på varje märkning.	Inmätningfunktionen i märkningsprogramvaran M-Print® PRO har inte slagits på.	Slå på den automatiska inmätningfunktionen i märkningsprogramvaran M-Print® PRO (se bruksanvisning M-Print® PRO).

8 Ta skrivaren ur drift

8.1 Viloläge

OBSERVERA
Materialskador!
Om skrivaren inte befinner sig i driftläge eller i standby-läge leder till att bläckmunstyckena täpps till. ▶ Koppla om skrivaren till viloläge.

8.1.1 Längre vilotid

I undermenyn **Längre vilotid** kan vilotidsläget aktiveras. Om skrivaren behöver kopplas loss från strömförsörjningen längre tid än tre veckor, ska skrivaren kopplas om till viloläge.



Bild 8.1 Undermeny Längre vilotid

- ▶ Byt ut bläckpatronerna mot fluidpatroner.
- ▶ Aktivera viloläget.

I viloläge ersätts bläck av fluid. Därmed kan man förhindra att bläckledningarna och munstyckena torkar in.

- ▶ Vänta tills sköljningen har avslutats.
- ▶ Koppla ifrån skrivaren med standby-knappen på pekpanelen (se kapitel 4.7 på sida 26).
- ▶ Koppla ifrån skrivaren med huvudströmbrytaren på enhetens baksida (se kapitel 3.1.2 på sida 14).
- ▶ Ta ut alla MultiCard och MetalliCard ur inmatningsmagasinet och utmatningsmagasinet.
- ▶ Fäll upp lyftelementet.
- ▶ Skjut in utmatningsmagasinet.
- ▶ Dra av alla kablar från skrivaren.
- ▶ Fixera locket till bläckbehållarna med tejp.

Efter längre vilotid:

- ▶ Återupprätta skrivarens driftberedskap.
- ▶ Byt ut fluidpatronerna mot bläckpatroner.
- ▶ Aktivera utskriftsläget.

8.2 Förpacka skrivaren och transportera den därefter

OBSERVERA
På grund av skrivarens vikt måste den alltid lyftas av två personer tillsammans. ▶ Håll alltid skrivaren fram till och baktill när den flyttas.

- ▶ Använd endast originalförpackningen när skrivaren ska transporteras.
- ▶ Om originalförpackningen inte längre är tillgänglig, beställ ett förpackningsset från Weidmüller Interface GmbH & Co. KG.

8.3 Kassera skrivaren

- ▶ Skicka in skrivaren till din Weidmüller-återförsäljare. Weidmüller kasserar och återvinner enheten i enlighet med aktuella lagar och förordningar. Weidmüller övertar kostnaderna för dessa arbetsuppgifter.

Kassera batterier

	<p>Ett litium-batteri av typ CR 2032 (3 V) är monterat i skrivaren.</p> <p>Förbrukade batterier får inte kastas i hushållssoporna. Batterier måste kasseras enligt föreskrift. Beakta nationella bestämmelser för kassering av batterier. Din kommun eller ditt lokala avfallshanteringsbolag kan ge mer information.</p> <p>I samband med försäljning av batterier eller leverans av enheter som innehåller batterier är vi skyldiga att informera dig om följande: I din egenskap som slutförbrukare är du enligt lag skyldig att lämna in förbrukade batterier.</p>
---	--

9 Bilaga

9.1 Tekniska data

Tekniska data	
Utskriftsmaterial	Utskriftsmaterial från Weidmüller: MultiCard och MetalliCard
Teknik	Bläckstråleprocess med värmefixering
Utskriftskvalitet	4 nivåer (snabbutskrift, kvalitetsutskrift text, kvalitetstryck grafik, premium-utskrift)
Märkningsprogramvara	M-Print® PRO
Systemkrav	Microsoft Windows® 8, 8.1, 10, 11
Matning	Magasin för max. 50 MultiCard (endast för MultiCard) Enskild matning av MetalliCard och MultiCard
Utskriftshastighet	upp till 3 MultiCard per minut, beroende på utvalda parametrar
Gränssnitt	USB 2.0 och nätverk 10 Base-T / 100 Base-TX, WiFi dualband
Spänningsförsörjning	AC 115/230 V, 8 A, 50/60 Hz
Säkring	10 ATH 250 VAC
Driftplats	Kontorsmiljö
Omgivningstemperatur	18 °C – 30 °C 65 °F – 86 °F
Relativ luftfuktighet	10 % - 80 %
Mått (L x B x H)	Längd inkl. utmatningsmagasin: 1133 mm Längd utan utmatningsmagasin: 930 mm Bredd: 590 mm Höjd inkl. pekpanel: 454 mm
Vikt	63 kg (138,60 lb) med förpackning 38 kg (83,60 lb) utan förpackning
Bläcksystem	Färgpatroner, vardera 1 x Svart, Cyan, Magenta, Gul

9.2 Beställningsdata

Produkt / reservdel	Beteckning och beställnr.
Bläckstråleskrivare	Print Jet CONNECT 2715590000
Bläckpatron-set	PJ CON INK SET 2715600000
Bläckpatron Cyan	PJ CON INK C 2715610000
Bläckpatron Magenta	PJ CON INK M 2715620000
Bläckpatron Gul	PJ CON INK Y 2715630000
Bläckpatron Svart	PJ CON INK K 2715640000
Fluidpatron-set	PJ CON FLUID SET 2715650000
Bläcksamlare	PJ CON WASTE PAD 2715660000
Dammskydd	PJ ADV TEXTILE COVER 2592960000
Servicelucka	PJ CON SERVICE FLAP 2715690000
Rengöringsenhet	PJ CON CLEANING UNIT 2715700000
Bruksanvisning	Användarhandboken kan laddas ner från internet: https://eshop.weidmueller.com Ange artikelnummer 2715590000 i söklisten i webbutiken. Under menypunkten "Stöd för programvara" finns länkar för att ladda ned aktuella dokument och produkter.

9.3 Försäkran om överensstämmelse

PrintJet CONNECT uppfyller tillämpliga grundläggande säkerhets- och hälsokrav i EU-direktiven:

2014/35/EU Lågspänningsdirektivet
2014/30/EU EMC-direktivet
2011/65/EU RoHS

Försäkran om överensstämmelse finns i webbutiken på <https://eshop.weidmueller.com>

Ange artikelnummer 2715590000 i söklisten i webbutiken. Under menypunkten "Stöd för programvara" finns länkar för att ladda ned aktuella dokument och produkter.