

PrintJet MINI

PrintJet MINI

3049980000



Popisovací prístroj, návod na použitie

Obsah

1	O tejto dokumentácii		
1.1	Kompletná dokumentácia	4	
1.2	Grafické prostriedky	4	
1.3	Záruka a zodpovednosť	5	
1.4	Autorské právo	5	
1.5	Podmienky záruky	5	
2	Všeobecné informácie týkajúce sa bezpečnosti		
2.1	Všeobecné informácie týkajúce sa prevádzky	6	
2.2	Recyklácia v súlade s WEEE	6	
2.3	Používanie na stanovený účel	7	
2.4	Zvyšné riziká pri použití zariadenia	8	
2.5	Bezpečnostné vybavenie tlačiarne	8	
2.6	Požiadavky týkajúce sa personálu	9	
3	Opis zariadenia		
3.1	Tlačiareň	10	
3.2	Dotykový panel	11	
4	Uvedenie do prevádzky		
4.1	Rozbalenie	14	
4.2	Rozsah dodávky	18	
4.3	Inštalácia tlačiarne	18	
4.4	Pripojenie tlačiarne	20	
4.5	Zapnutie tlačiarne	20	
4.6	Inštalácia atramentovej náplne	20	
4.7	Výber jazyka na dotykovom paneli	22	
4.8	Inštalácia označovacieho softvéru M-Print® PRO	22	
4.9	Nastavenie a premeranie karty MultiCard pre tlačiareň	23	
5	Obsluhovanie		
5.1	Pokyny pre obslužný personál	24	
5.2	Vloženie karty MultiCard	24	
5.3	Softvérové nastavenia	26	
4	5.4 Tlač karty MultiCard	26	
4	5.5 Obsluhovanie na dotykovom paneli	26	
6	Čistenie a údržba		30
6.1	Bezpečnostné pokyny	30	
6.2	Čistenie atramentovej náplne	30	
6.3	Výmena atramentovej náplne	31	
6.4	Výmena zbernej nádoby na atrament	32	
6.5	Čistenie telesa tlačiarne/dotykového panelu	33	
6.6	Aktualizovanie softvéru (firmvéru) tlačiarne	34	
7	Riešenie porúch		35
7.1	Všeobecné informácie	35	
7.2	Zoznam porúch	36	
8	Vyradenie tlačiarne z prevádzky		37
8.1	Vypnutie tlačiarne	37	
8.2	Zabalenie a preprava tlačiarne	37	
8.3	Likvidácia tlačiarne	37	
9	Príloha		38
9.1	Technické údaje	38	
9.2	Objednávacie údaje	39	
9.3	Prehlásenie o zhode	39	

Výrobca

Weidmüller Interface GmbH & Co. KG

Klingenbergstraße 26

32758 Detmold, Nemecko

T +49 5231 14-0

F +49 5231 14-292083

www.weidmueller.com

Dokument č. 3184350000

Revízia 00/február 2025

1 O tejto dokumentácii

Tento návod na použitie poskytuje všetky informácie, ktoré potrebujete na bezproblémovú prevádzku zariadenia **PrintJet MINI** (ďalej len tlačiareň alebo zariadenie).

Pred začatím práce, údržby, čistenia a riešenia problémov s tlačiarňou si zamestnanci musia prečítať tento návod na použitie, porozumieť mu a postupovať podľa neho. Vzťahuje sa to najmä na všetky informácie týkajúce sa bezpečnosti.

Po prečítaní tohto návodu na použitie budete vedieť

- bezpečne pracovať s tlačiarňou;
- správne tlačiareň vyčistiť;
- prijať nevyhnutné kroky v prípade poruchy.

Okrem tohto návodu na použitie je potrebné postupovať v súlade so všeobecnými právnymi predpismi a inými nariadeniami týkajúcimi sa predchádzania nehodám a ochrany životného prostredia v štáte, v ktorom sa tlačiareň používa. Tento návod na použitie je neoddeliteľnou súčasťou tlačiarne. Je potrebné ho uchovávať spolu s tlačiarňou počas celej jej životnosti.

1.1 Kompletná dokumentácia

Kompletná dokumentácia zahŕňa nasledujúce dokumenty:

- Návod na použitie **PrintJet MINI**
- Stručný návod na použitie **PrintJet MINI**
- Návod na použitie **M-Print® PRO**

Dokumentáciu a návody produktov (napr. softvér **M-Print® PRO**) si môžete stiahnuť v internetovom e-shope na stránke (<https://eshop.weidmueller.com>).

Uvedením označenia výrobku alebo zadaním čísla výrobku vo vyhľadávacom paneli možno otvoriť stránku s výrobkom.

Po kliknutí na tlačidlo „Stiahnutie produktov“ sa zobrazia články, ktoré sú priradené dokumentom a návodom produktov na stiahnutie.

Alternatívne možno tiež naskenovať čiarový kód na typovom štítku tlačiarne **PrintJet MINI** alebo v priloženom stručnom návode na použitie. Po zadaní čísla výrobku sa zobrazia všetky dostupné dokumenty na stiahnutie.

Čísla výrobkov

- **PrintJet MINI**: 3049980000
- **M-Print® PRO**: 1905490000

1.2 Grafické prostriedky

Výstražné upozornenia sú v tejto dokumentácii graficky odlišne znázornené podľa kategórie závažnosti ohrozenia.

NEBEZPEČENSTVO

Nebezpečenstvo ohrozenia života

Upozornenie so signálnym slovom „**NEBEZPEČENSTVO**“ označuje nebezpečenstvo, ktoré spôsobí vážne zranenie alebo smrť, ak sa mu nezabráni.

VAROVANIE

Nebezpečenstvo ohrozenia života

Upozornenie so signálnym slovom „**VAROVANIE**“ označuje nebezpečenstvo, ktoré by mohlo spôsobiť vážne zranenie alebo smrť, ak sa mu nezabráni.

POZOR

Nebezpečenstvo poranenia

Upozornenie so signálnym slovom „**POZOR**“ označuje nebezpečenstvo, ktoré by mohlo spôsobiť zranenie, ak sa mu nezabráni.

UPOZORNENIE

Nebezpečenstvo vecných škôd

Upozornenie signálnym slovom „**UPOZORNENIE**“ označuje nebezpečenstvo, ktoré by mohlo spôsobiť vecné škody, ak sa mu nezabráni.

V ostatných textoch sa používajú ďalšie označujúce grafické prvky, ktoré majú nasledujúci význam:



Texty vedľa tejto šípky sú pokynmi, ktoré nie sú relevantné pre bezpečnosť, ale poskytujú dôležité informácie na správne a efektívne vykonávanie prác.

- ▶ Pokyny na konanie rozoznáte podľa čierneho trojuholníka pred textom.
- Zoznamy sú označené čiarkami.

1.3 Záruka a zodpovednosť

Platia povinnosti uvedené v zmluve o dodávke, všeobecné obchodné podmienky spoločnosti Weidmüller Interface GmbH & Co. KG a právne predpisy platné v čase podpisu zmluvy.

Všetky informácie a pokyny v tomto návode na použitie boli vypracované v súlade s platnými normami a predpismi, podľa najnovšieho stavu techniky a vďaka našim rozsiahlym vedomostiam a skúsenostiam.

Nároky zo záruky a zodpovednosti v prípade poranenia osôb a materiálnych škôd sú vylúčené, ak ich možno pripísať jednej alebo viacerým z nasledujúcich príčin:

- používanie tlačiarne mimo stanoveného účelu alebo neprimerané používanie tlačiarne (viď kapitola 2.3 na strane 8),
- nesprávna inštalácia, uvedenie do prevádzky, obsluha, údržba alebo čistenie tlačiarne,
- prevádzkovanie tlačiarne s chybným alebo nesprávne upevneným krytom tlačiarne,
- nedodržovanie návodu na použitie,
- obsluhovanie tlačiarne nevyškoleným personálom,
- konštrukčné zmeny tlačiarne (prestavby alebo iné úpravy tlačiarne sú zakázané. Nedodržovanie bude viesť k tomu, že vyhlásenie o konformite tlačiarne podľa ES smerníc stratí platnosť.),
- technické zmeny,
- otvorenie krytu tlačiarne,
- používanie starých farebných náplní s ukončeným dátumom trvanlivosti,
- používanie neschválených náhradných dielov alebo náhradných dielov, ktoré nespĺňajú technické požiadavky,
- katastrofy, vplyv cudzích telies a vyššia moc.

Vyhradzujeme si právo uskutočňovať technické zmeny na zlepšovanie vlastností potrebných pre používanie tlačiarne a jej ďalší vývoj.

1.4 Autorské právo

Tento návod na prevádzku je chránený autorským právom a určený len na interné použitie.

Akékoľvek používanie mimo hranice autorského práva je bez písomného povolenia spoločnosti Weidmüller Interface GmbH & Co. KG zakázané. Platí to predovšetkým pre rozmnožovanie a preklady.

Ich nedodržovanie zaväzuje k náhrade škody. Ďalšie nároky zostávajú naďalej vyhradené.

1.5 Podmienky záruky

Podmienky záruky sú uvedené vo Všeobecných podmienkach spoločnosti Weidmüller Interface GmbH & Co. KG.

2 Všeobecné informácie týkajúce sa bezpečnosti

VAROVANIE

Nedodržanie nasledujúcich bezpečnostných upozornení môže mať závažné následky!

Ohrozenie osôb elektrickým prúdom a mechanickými pohybmi

- ▶ Pred uvedením tlačiarne do prevádzky si dôkladne prečítajte informácie o bezpečnosti a rizikách uvedené v tejto kapitole.
- ▶ Vedľa pokynov tohto návodu na použitie dbajte tiež na platné národné predpisy o bezpečnosti práce, prevádzkových a bezpečnostných predpisov.
- ▶ Dodržiavajte platné interné predpisy vášho podniku.

V nasledujúcich prípadoch je potrebné tlačiareň odpojiť od zdrojev napájania a obrátiť sa na kvalifikovaného servisného technika:

- Sieťový a pripojovací kábel, napájací zdroj alebo zástrčka sú opotrebované alebo poškodené.
- Do tlačiarne prenikla tekutina.
- Tlačiareň spadla alebo bol poškodený kryt.
- Tlačiareň prejavuje nápadný odklon od normálneho fungovania, napr. kvalita tlače je nízka alebo je tlač nedostatočne odolná voči rozmazaniu a poškrabaniu.

POZOR

Nebezpečenstvo poranenia pri otvorenej tlačiarňi!

Manipulácia s otvorenou tlačiarňou môže spôsobiť porezanie a pomliaždenie.

- ▶ Nikdy neskladajte kryt tlačiarne.
- ▶ Súčiastky vo vnútri tlačiarne nechajte vymeniť servisnému technikovi spoločnosti Weidmüller.

POZOR

Poškodenie zariadenia!

Kryt tlačiarne sa nesmie skladať.

Odobranie krytu tlačiarne povedie k strate kompletných záručných práv.

- Zaistite, aby si všetky osoby, ktoré vykonávajú práce na tlačiarňi, prečítali tento návod na použitie a porozumeli mu.
- Tlačiareň používajte len na určený účel (pozri kapitola 2.3 na strane 8).
- Udržiavajte všetky bezpečnostné a varovné symboly na tlačiarňi čisté a v prípade potreby ich obnovte.
- Práce na tlačiarňi môže vykonávať iba vyškolený personál.
- Návod na použitie uchovávajte spolu s tlačiarňou na vyhradenom mieste. Je potrebné zabezpečiť, aby si každý, kto prichádza do styku so zariadením, vždy vedel prečítať návod na použitie.

2.1 Všeobecné informácie týkajúce sa prevádzky

- Pri výbere miesta pre tlačiareň dbajte na to, aby boli podmienky okolitého prostredia vhodné (pozri kapitola 9.1 na strane 38).
- Zaistite, aby otvory na kryte tlačiarne neboli zablokované alebo zakryté.
- Tlačiareň nevypínajte!
- Tlačiareň nevypínajte! Tlačiareň prejde automaticky do pohotovostného režimu. Prevádzkové parametre sa uchovávajú len pokiaľ je tlačiareň zapnutá. Tieto parametre zaistia napríklad to, že bude tlačová hlavica optimálne vyčistená.
- Nechajte servisný kryt počas prevádzky zatvorený.



Používajte len výrobky spoločnosti Weidmüller alebo ňou schválené výrobky (označovací softvér M-Print® PRO, karty MultiCard a atramentové náplne).

Na poruchy, nedostatočnú kvalitu a poškodenie tlačiarne použitím neschváleného a nevhodného príslušenstva a spotrebného materiálu sa nevzťahuje záruka.

2.1.1 Zaobchádzanie s atramentovou náplňou

- Uchovávajte atramentové náplne mimo dosahu detí.
- Atrament nie je určený na konzumáciu. Nedovoľte, aby sa farba dostala do styku so sliznicami. Ak náhodne požijete atrament, vypláchnite si ústa a vypite veľké množstvo vody. Nevyvolávajte vracanie.
- S náplňami s atramentom zaobchádzajte opatrne, ináč sa môže médium vyliať a spôsobiť znečistenie.
- S atramentovými náplňami manipulujte vždy opatrne, pretože na tryskovej doske môžu zostať zvyšky atramentu. Ak sa atrament na pokožku, dôkladne ju umyte mydlom a vodou.
- Zásadne sa nedotýkajte tryskovej dosky atramentovej náplne.
- Atramentová náplň sa nesmie rozoberať ani znovu naplňať.
- Skladujte neotvorené atramentové náplne v chlade a suchu, predovšetkým napríklad v chladničke pri ca 4 °C až 21 °C.
- Vyberte atramentovú náplň z tlačiarne, ak nebudete zariadenie dlhší čas potrebovať alebo napr. cez noc.
- Ak treba atramentovú náplň prechodne uskladniť, pripevnite na tryskovej doske ochranný kryt chrániaci proti jej vysychaniu.
- Nepoužívajte atramentové náplne, keď skončilo dátum ich použiteľnosti.
- Ak sa blíži koniec použiteľnosti náplne s médium (vytlačení na obale), na dotykovom paneli sa zobrazí hlásenie. Pre dosiahnutie čo najlepšieho výsledku tlače by sa mal atrament spotrebovať do dátumu uvedeného na etikete atramentovej náplne.

POZOR

Poškodenie tlačiarne starým atramentom!

Používaním atramentu, ktorého dátum použiteľnosti už uplynul, môže viesť k poškodeniu tlačiarne.

2.2 Recyklácia v súlade s WEEE

Výrobky označené týmto symbolom podliehajú smernici: 2012/19/EÚ: o odpade z elektrických a elektronických zariadení

Tieto výrobky obsahujú látky, ktoré môžu byť nebezpečné pre životné prostredie a zdravie. Z toho dôvodu tieto výrobky nelikvidujte v bežnom domácom odpade.

Môžete ich po ukončení ich doby použiteľnosti vrátiť spoločnosti Weidmüller, my sa postaráme o ich odbornú likvidáciu. Pošlite tieto výrobky odborne zabalené do vašej príslušnej predajnej spoločnosti.

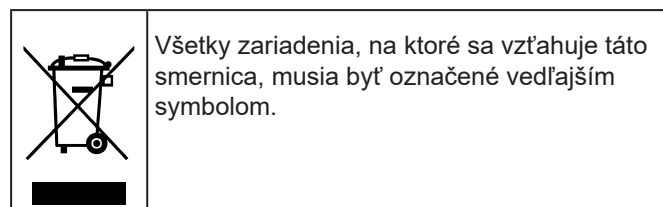

2.3 Používanie na stanovený účel

Tlačiareň je spoločne s označovacím softvérom M-Print® PRO určená na označovanie a popisovanie kariet MultiCard v priemyselnej a živnostníckej oblasti. Iné používanie nie je povolené. Použitie tlačiarne k nepovolenému účelu vedie k okamžitému ukončeniu záruky a záručných nárokov operátora voči výrobcovi.

Použitie tlačiarne na iné ako uvedené účely alebo nedodržiavanie pokynov na prevádzku a varovných oznamov môže viesť k vážnemu poškodeniu jej funkcie a spôsobiť poranenia osôb alebo vecné škody.

Používajte iba označovací softvér M-Print® PRO, karty MultiCard a atrament, ktorý spoločnosť Weidmüller schválila pre tento systém označovania.

Spoločnosť Weidmüller nebude ručiť za kvalitu a odolnosť tlače pri použití iného označovacieho softvéru, iných kariet MultiCard a iného atramentu.

Nároky akéhokoľvek druhu vyplývajúce z použitia na iný ako na určený účel sú vylúčené. Prevádzkovateľ závodu je sám zodpovedný za akékoľvek poškodenia, ktoré možno pripísať použitiu mimo stanoveného účelu.

Používanie na stanovený účel zahŕňa aj

- dodržiavanie všetkých pokynov tohto návodu na použitie,
- dodržiavanie podmienok prevádzky a údržby.

Konštrukčné úpravy zariadenia

Konštrukcia a prebierka sú založené na nemeckom zákone o bezpečnosti výrobkov (ProdSG). Na tlačiarňi sa nesmú vykonávať žiadne zmeny.

Nedodržiavanie bude viesť k strate platnosti vyhlásenia o zhode ES pre tlačiareň. Takéto porušenie zbavuje výrobcu tlačiarne záruky.

Nechajte servisného technika spoločnosti Weidmüller okamžite vymeniť poškodené súčasti tlačiarne, ktoré nie sú v bezchybnom stave.

2.4 Zvyšné riziká pri použití zariadenia

Zariadenie je konštruované podľa najnovšieho stavu techniky a spĺňa uznávané bezpečnostno-technické pravidlá. Napriek tomu sa pri používaní tlačiarne môžu vyskytnúť obmedzenia.

Tlačiareň je určená iba na používanie na stanovený účel. Pri používaní zariadenia dodržiavajte na ňom uvedené varovné označenia a bezpečnostné pokyny tohto návodu na použitie.

2.4.1 Nebezpečenstvo spôsobené elektrickým prúdom

NEBEZPEČENSTVO

Varovanie pred nebezpečným elektrickým napätím!

Dotýkanie sa častí pod napätím znamená priame ohrozenie života. Poškodenie izolácie alebo jednotlivých častí tiež môžu byť príčinou ohrozenia života.

- ▶ Prácu na elektrických komponentoch tlačiarne môžu vykonávať len vyučení elektrikári.
- ▶ Zariadenie zapájajte len do riadne uzemnenej zásuvky s poistkami.
- ▶ Tlačiareň nezapájajte do elektrickej zásuvky s vypínačom alebo časovým ovládaním.
- ▶ Nepoužívajte poškodené napájacie káble.
- ▶ Pravidelne kontrolujte elektrické súčasti tlačiarne, či sa na nich nevyskytli chyby, ako napríklad uvoľnené spoje alebo poškodenie izolácie.
- ▶ V prípade poškodenia okamžite vypnite elektrické napájanie tlačiarne a zabezpečte opravu poškodenia.
- ▶ Nechajte prírodné vedenia a zástrčky prekontrolovať vyškoleným elektrikárom minimálne každých 6 mesiacov!
- ▶ Sieťový zdroj v prípade poškodenia nerozoberajte. Vyžiadajte si od spoločnosti Weidmüller príslušný náhradný diel.
- ▶ Ak pripojíte tlačiareň pomocou predlžovacieho kábla, dbajte na to, aby menovitý prúd neprekročil povolené prúdové zaťaženie predlžovacieho kábla.
- ▶ Zabezpečte, aby sa na diely, ktoré sú pod prúdom, nedostala vlhkosť, pretože by mohlo dôjsť k skratom. Dbajte na to najmä pri čistení tlačiarne.
- ▶ Zmeny elektrického vybavenia, vykonané po testovaní zariadenia, musia byť v súlade s požiadavkami normy DIN EN 60204-1.

2.4.2 Riziká spôsobené nesprávnymi náhradnými dielmi

POZOR

Poškodenie vplyvom chybných alebo nesprávnych náhradných dielov!

Chybné alebo nesprávne náhradné diely môžu spôsobiť poškodenie, nesprávnu funkciu alebo celkové zlyhanie zariadenia.

Používajte len originálne náhradné diely.

Objednávajte si náhradné diely od spoločnosti Weidmüller Interface GmbH & Co. KG. Potrebné podrobnosti o náhradných dieloch sú uvedené v kapitole 9.2 na strane 39.

2.5 Bezpečnostné vybavenie tlačiarne

Tlačiareň je vybavená nasledujúcimi bezpečnostnými prvkami:

- Servisný kryt (zberná nádoba atramentu a atramentová náplň)
- Sieťový zdroj 24 Volt vrátane sieťového kábla



Tlačiareň sa nesmie uviesť do prevádzky bez krytu. Kryt tlačiarne sa nesmie skladať.

2.6 Požiadavky týkajúce sa personálu

Tlačiareň môže obsluhovať a vykonávať na nej údržbu iba vyškolený personál. Súčasťou zaškolenia je aj povinnosť prečítať si tento návod na použitie a porozumieť mu.



Opravy môžu po dohovore so servisným oddelením spoločnosti Weidmüller vykonávať iba elektrikári.

2.6.1 Kvalifikácie požadované od personálu

Je potrebné jasne definovať zodpovednosti personálu za uvedenie do prevádzky, prevádzku, údržbu a čistenie zariadenia.

V návode na použitie sú uvedené nasledujúce kvalifikačné požiadavky pre rôzne pracovné činnosti:

Vyškoľený personál

Vyškoľený personál je schopný vykonávať svoju prácu, rozpoznávať potenciálne riziká a sám sa im vyhýbať vďaka jeho zaškoleniu, vedomostiam a skúsenostiam, ako aj oboznámením sa s nariadeniami.

Odborní elektrikári

Odborní elektrikári sú schopní samostatne vykonávať svoju prácu na elektrickom vybavení, rozpoznávať potenciálne riziká a vyhýbať sa im vďaka ich zaškoleniu, vedomostiam a skúsenostiam, ako aj oboznámením sa s normami a nariadeniami.

Odborní elektrikári boli zaškolení na špecifické úlohy v oblasti, v ktorej pracujú, a poznajú príslušné normy a nariadenia.

3 Opis zariadenia

Táto atramentová tlačiareň **PrintJet MINI** je spolu s označovacím softvérom **M-Print® PRO** systémom na označovanie kariet **MultiCard**.

Pomocou tohto označovacieho systému sa môžu individuálne označovať prevádzkové prostriedky. Tlačiareň popisuje štítky vo formáte **MultiCard** určené pre spínacie zariadenia, automaty, radové svorkovnice, káble, vedenia alebo ventily. Tlačiareň **PrintJet MINI** umožňuje tlač aj veľmi malých typov písma. Dokonca aj najmenšie znaky sa ľahko čítajú a umožňujú vyššiu hustotu informácií na štítku.

Karty **MultiCard** sa privádzajú jednotlivo pomocou zásobníka.

Vložená karta **MultiCard** bude potlačená tlačovou jednotkou **UV** vytvrdzovacím atramentom a následne vytvrdená **UV** žiarením.

Na záver bude karta **MultiCard** zásobníkom vysunutá zo zariadenia.

Potom sa môže označená karta **MultiCard** odobrať. Kartu **MultiCard/MetalliCard** možno okamžite použiť.

3.1 Tlačiareň

3.1.1 Prehľad

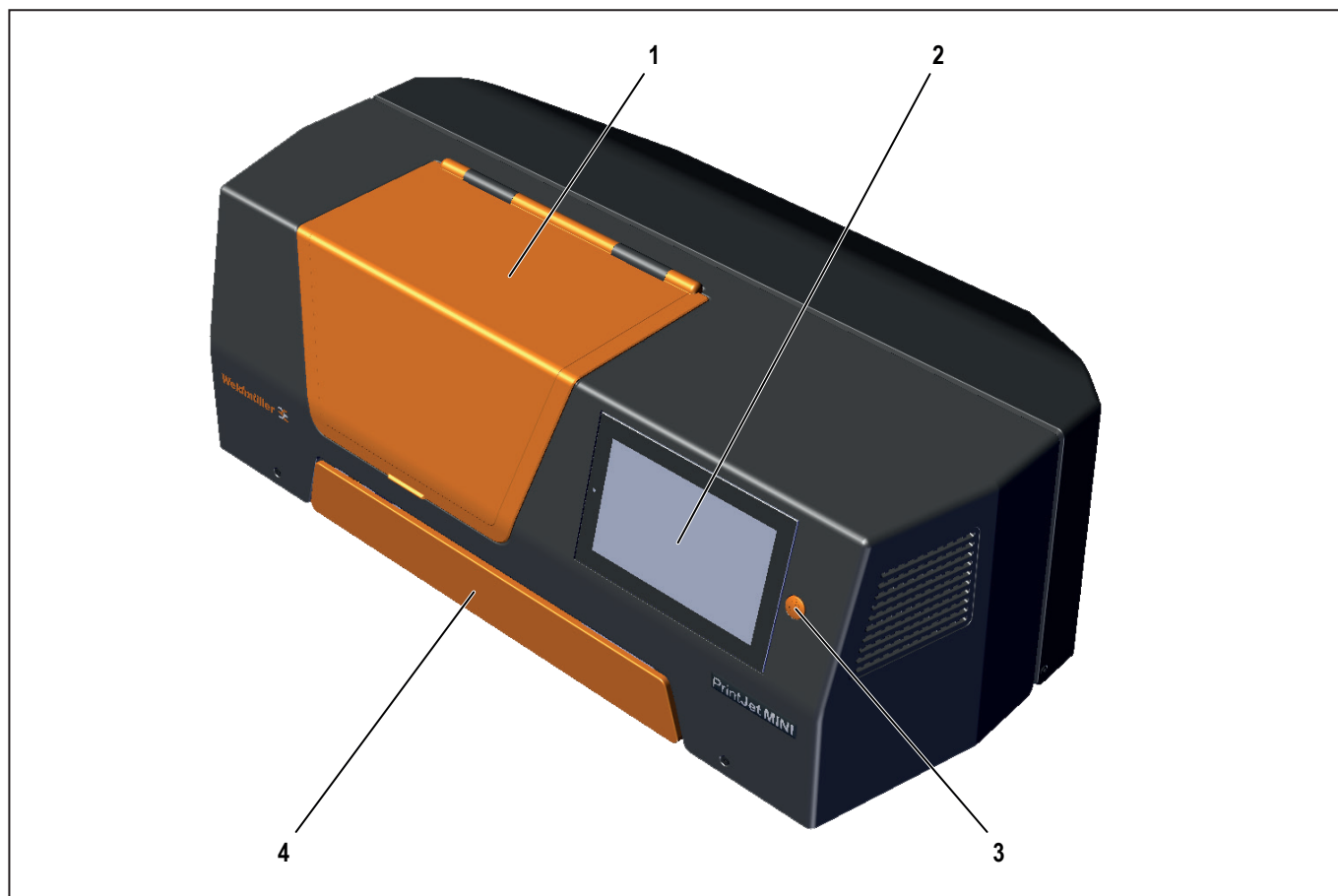

Ilustrácia 3.1 Predný náhľad tlačiarne

- 1 Servisný kryt (pre zbernú nádobu atramentu a atramentovú náplň)
- 2 Dotykový panel
- 3 Tlačidlo zap/vyp
- 4 Klapka pre zásobník (na karty MultiCard)



Ilustrácia 3.2 Zadný náhľad tlačiarne

- 1 Prípojky
- 2 Typový štítok

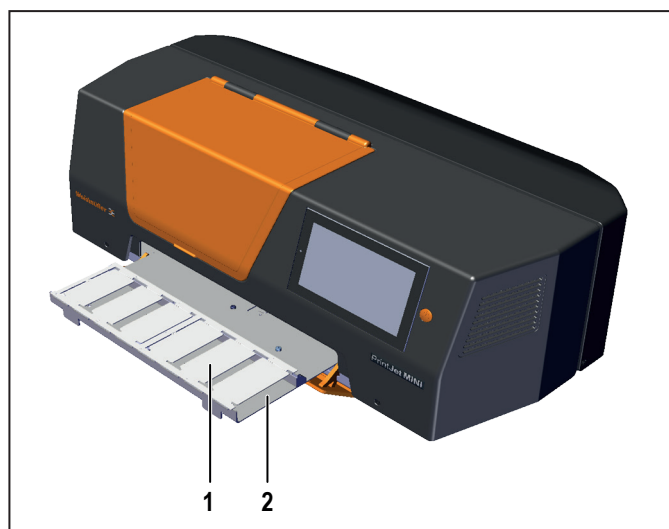

Ilustrácia 3.3 Zásobník (otvorený)

- 1 Zásobník (otvorený)
- 2 MultiCard

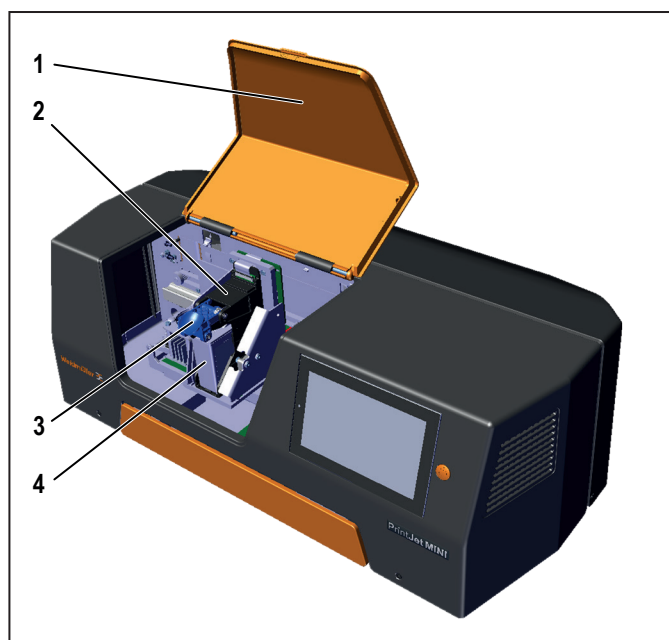

Ilustrácia 3.4 Servisná klapka (otvorená)

- 1 Servisná klapka (otvorená)
- 2 Tlačiarenská jednotka vrátane držiaka atramentovej náplne
- 3 Zablokovanie
- 4 Atramentová náplň

3.1.2 Prípojky

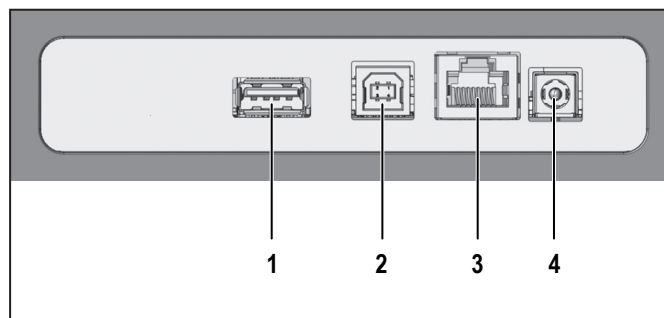

Ilustrácia 3.5 Prípojky

- 1 USB-A konektor pre USB kľúč
- 2 USB-B konektor tlačiareň/PC
- 3 Prípojka Ethernet (LAN spojenie)
- 4 Prípojka elektrickej zástrčky (24 volt)

3.1.3 Typový štítok

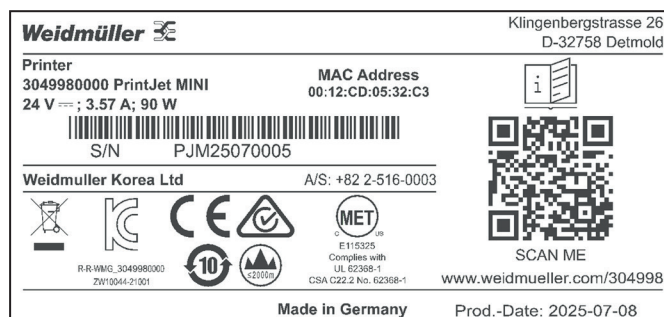







Ilustrácia 3.6 Typový štítok

Typový štítok obsahuje informácie o napätí, čísle výrobu, sériovom čísle a adrese MAC (adresa sieťovej karty).

3.2 Dotykový panel



Ilustrácia 3.7 Štartovacia obrazovka (hlavná ponuka „Stav systému“)





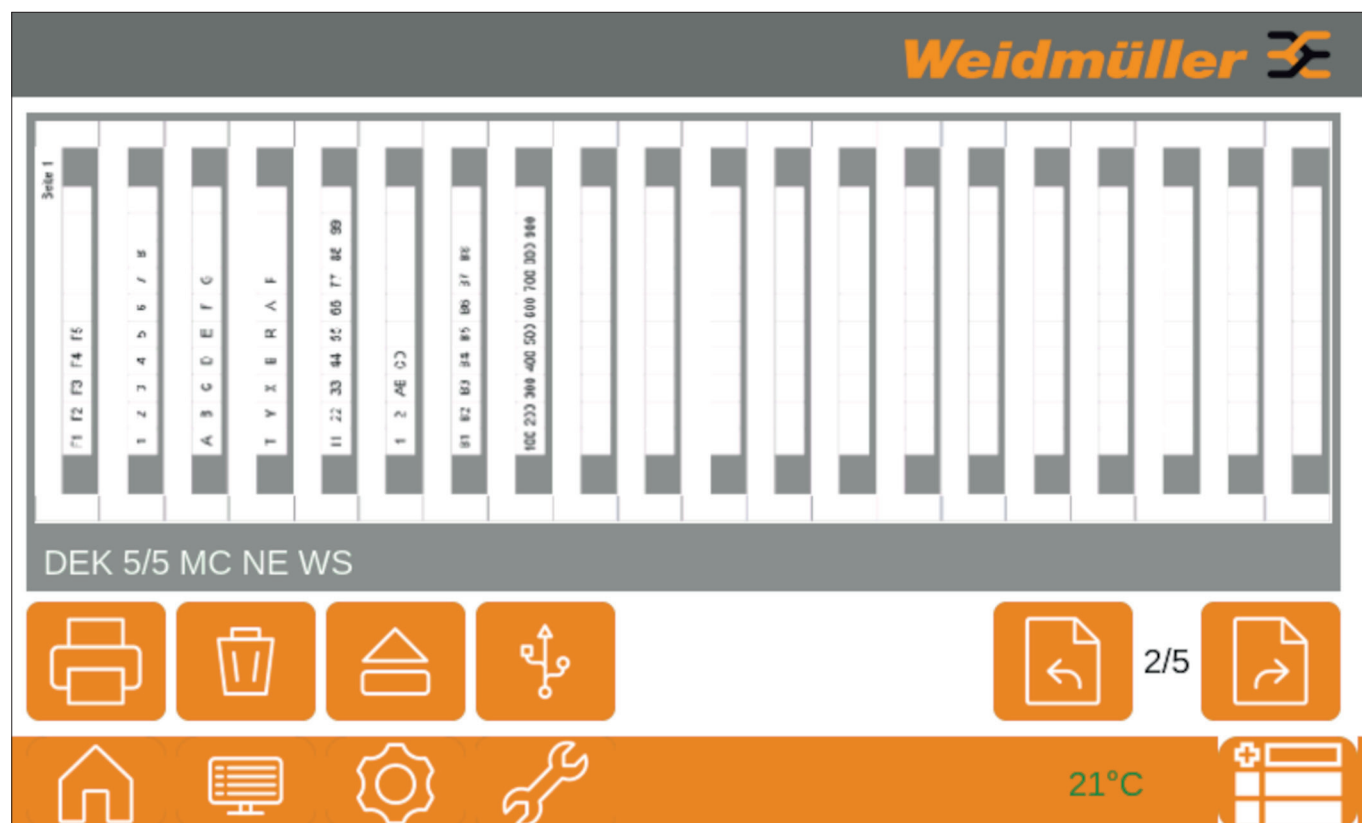

Symbol	Hlavná ponuka/ funkcia	Opis
	Stav systému	Zobrazuje aktuálny stav tlačiarne: prevádzkovú pohotovosť a stav naplnenia atramentovej náplne.
	Úlohy	Zobrazí ďalšie funkcie a dostupné podmenu: náhľad tlače, spustenie tlačovej úlohy, vymazanie úlohy tlače, otvorenie/zatvorenie zásobníka, úlohy tlače z USB kľúča, zobrazenie nasledujúcej/predchádzajúcej úlohy tlače
	Možnosti	Zobrazuje výber dostupných podmenu: nastavenia, servis, informácie o systéme, jazyk
	Presun tlačovej jednotky do polohy údržby	Presúva tlačovú jednotku s atramentovou náplňou do polohy údržby. V tejto polohe sa môže vložiť a vybrať atramentová náplň a zberná nádoba atramentu.
	Ukazovateľ teploty	Zobrazuje aktuálnu teplotu zariadenia v °C.
	História hlásení	Zobrazuje aktuálne a posledné hlásenia (napr. atramentová náplň je prázdna, servisný kryt je otvorený).

3.2.1 Hlavná ponuka „Úlohy“

V tejto hlavnej ponuke je vidno náhľad tlaču zvolenej tlačovej úlohy.



Ilustrácia 3.8 Hlavná ponuka „Úlohy“

Symbol	Funkcia	Opis
	Spustenie tlačovej úlohy	Spúšťa aktuálne zvolenú tlačovú úlohu. Po stlačení tlačidla sa zásobník vysunie a otvorí sa dialógové pole na potvrdenie vloženej karty MultiCard.
	Vymazať tlačovú úlohu	Otvorí dialógové pole na vymazanie tlačovej úlohy. Potvrdením dialógového pola sa vymaže aktuálne vybraná tlačová úloha. Navyše existuje aj možnosť vymazať všetky tlačové úlohy.
	Otvoriť/zatvoriť zásobník	Otvorí/zatvorí zásobník.
	Tlačové úlohy z USB kľúča	Otvorí dialógové pole na výber tlačových úloh, ktoré sú uložené na USB kľúči a pripravené pre tlač.
	Predchádzajúca tlačová úloha	Zvolí predchádzajúcu tlačovú úlohu. Zvolená tlačová úloha sa zobrazí v náhľade tlaču.
	Nasledujúca tlačová úloha	Zvolí nasledujúcu tlačovú úlohu. Zvolená tlačová úloha sa zobrazí v náhľade tlaču.

3.2.2 Hlavná ponuka „Možnosti“



Ilustrácia 3.9 Hlavná ponuka „Možnosti“

Podmenu

Nastavenie

Servis

Systémové informácie

Jazyk

Opis





Umožní nastavenie IP adresy, názvu tlačiarne, portu alebo funkcie vymazania tlačových úloh.

Zobrazí dostupné podmenu: prístup pre servisných technikov, test trysiek a aktualizáciu firmvéru

V tomto podmenu sa zobrazia informácie o systéme ako je firmvér, sériové číslo a stav atramentu atramentovej náplne a zbernej nádoby atramentu. Ďalej je tu možné vyžiadať si informácie o licencií.

V tomto podmenu sa môže nastaviť jazyk používateľskej plochy.

3.2.3 Funkčné prvky používateľskej plochy

Symbol	Názov	Opis
	Potvrdiť	Potvrdí vykonanú zmenu.
	Zavrhnúť	Zamietne vykonanú zmenu/zatvorí aktuálne dialógové pole.
	Uložiť	Ukladá nastavenie.
	Odstrániť všetko	Odstráni všetky tlačové úlohy.

3.2.4 Opis karty MultiCard

Táto tlačiareň umožňuje tlač kariet MultiCard z plastu.

Označovací systém, pozostávajúci z tlačiarne PrintJet **MINI** a označovacieho softvéru M-Print® PRO vyvinula spoločnosť Weidmüller pre karty MultiCard.

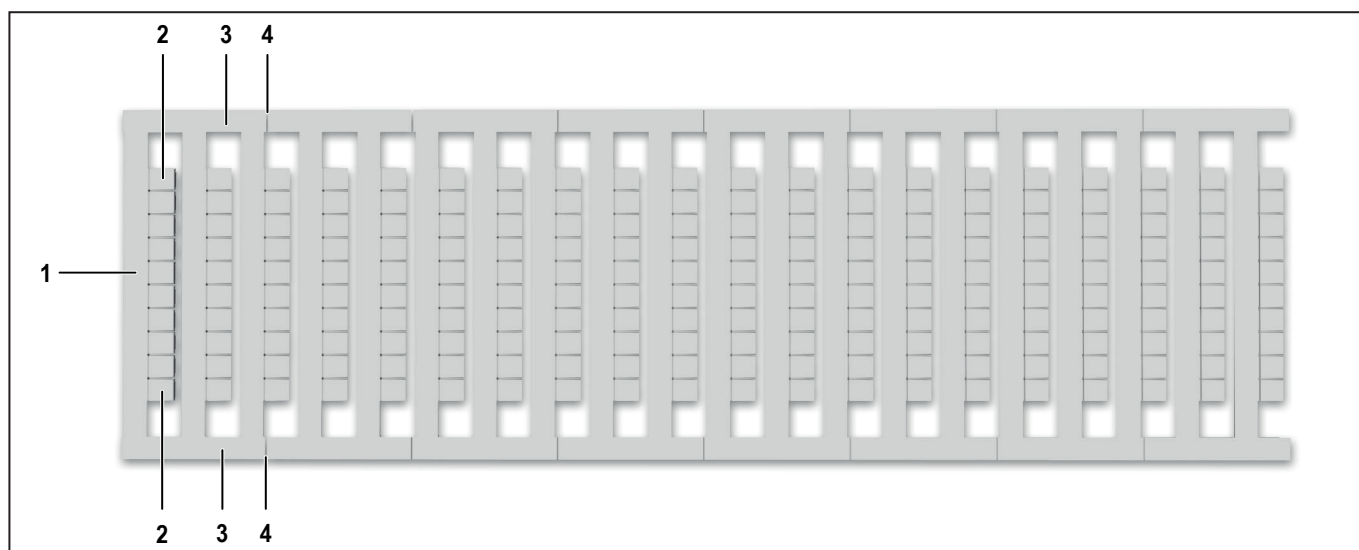

Ilustrácia 3.10 Opis karty MultiCard

- 1 Povrch značkovača projektu
- 2 Plocha štítku
- 3 Bočný pás
- 4 Miesto určené na prelomenie

Karty MultiCard sa môžu vkladať do prichytenia v zásobníku a tlačiť iba po jednom kuse.

V mieste určenom na prelomenie sa môžu karty MultiCard rozdeliť na jednotlivé segmenty. Aj tieto segmenty a ich štítky sa môžu potlačiť jednotlivo.

► Ak chcete potlačiť jeden jediný segment, prelomte kartu MultiCard v mieste určenom na prelomenie a vložte segment do ľavej časti zásobníka (pozri 5.2 na strane 25).

4 Uvedenie do prevádzky

4.1 Rozbalenie

POZOR

Vecné poškodenie!

Pri neodbornej preprave môže uniknúť atrament a zašpiniť alebo poškodiť zariadenie.

► Neprepravujte tlačiareň prevrátenú na hlavu.

- Otvorte obal.
- Vyberte všetko príslušenstvo.
- Vyberte tlačiareň s polystyrénovým obalom z kartónu.
- Odstráňte polystyrénový baliaci materiál.



Originálne balenie si odložte pre prípad ďalšieho prevozu.

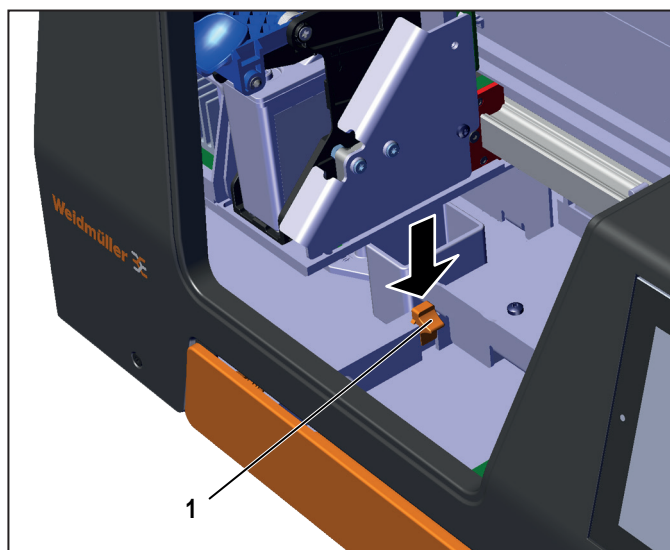

Ilustrácia 4.1 Stisnutie bezpečnostnej prepravnej poistky smerom nadol

- Otvorte servisný kryt.
- Zatlačte oranžovú prepravnú poistku (1) nadol.

4.2 Rozsah dodávky

Po vybratí tlačiarne a všetkého príslušenstva z obalu skontrolujte, či je dodávka kompletná:

- PrintJet **MINI**
- Atramentová náplň
- Zberná nádoba atramentu
- Sieťový zdroj so sieťovým a pripojovacím káblom
- kábel USB
- kábel LAN
- 1 balenie kariet MultiCard DEK 5/5
- Stručný návod na stiahnutie označovacieho softvéru M-Print® PRO a návodu na použitie

Atramentová náplň je uložená oddelene a nie je nainštalovaná v tlačiarne.

4.3 Inštalácia tlačiarne

POZOR

Vecné poškodenie!

- Nepoužívajte tlačiareň v blízkosti potenciálnych elektromagnetických rušivých polí, akými sú napr. reproduktory alebo základňové stanice mobilných telefónov. Mohli by obmedziť fungovanie tlačiarne.
- Tlačiareň umiestnite na rovnú a pevnú podložku. Tlačiareň nebude správne fungovať, ak je naklonená alebo na nerovnom povrchu.
- Vyhnite sa pri inštalácii miestam, na ktorých by bola tlačiareň vystavená silným výkyvom teploty a vlhkosti, priamemu slnečnému žiareniu, silnému svetlu, nadmernej horúčave a vysokej prašnosti.
- Vyhnite sa miestam, ktoré sú vystavené vibráciám alebo nárazom. Zabráňte prenosu kmitov na tlačiareň.



Dodržiavajte potrebné rozstupy pre obsluhu a údržbu.

- Tlačiareň umiestnite na povrch, ktorý presahuje spodnú časť tlačiarne na všetkých stranách.
- Nechajte pred zásobníkom tlačiarne dostatočný priestor.
- Zaisťte, aby bola výmena vzduchu okolo tlačiarne dostatočná.

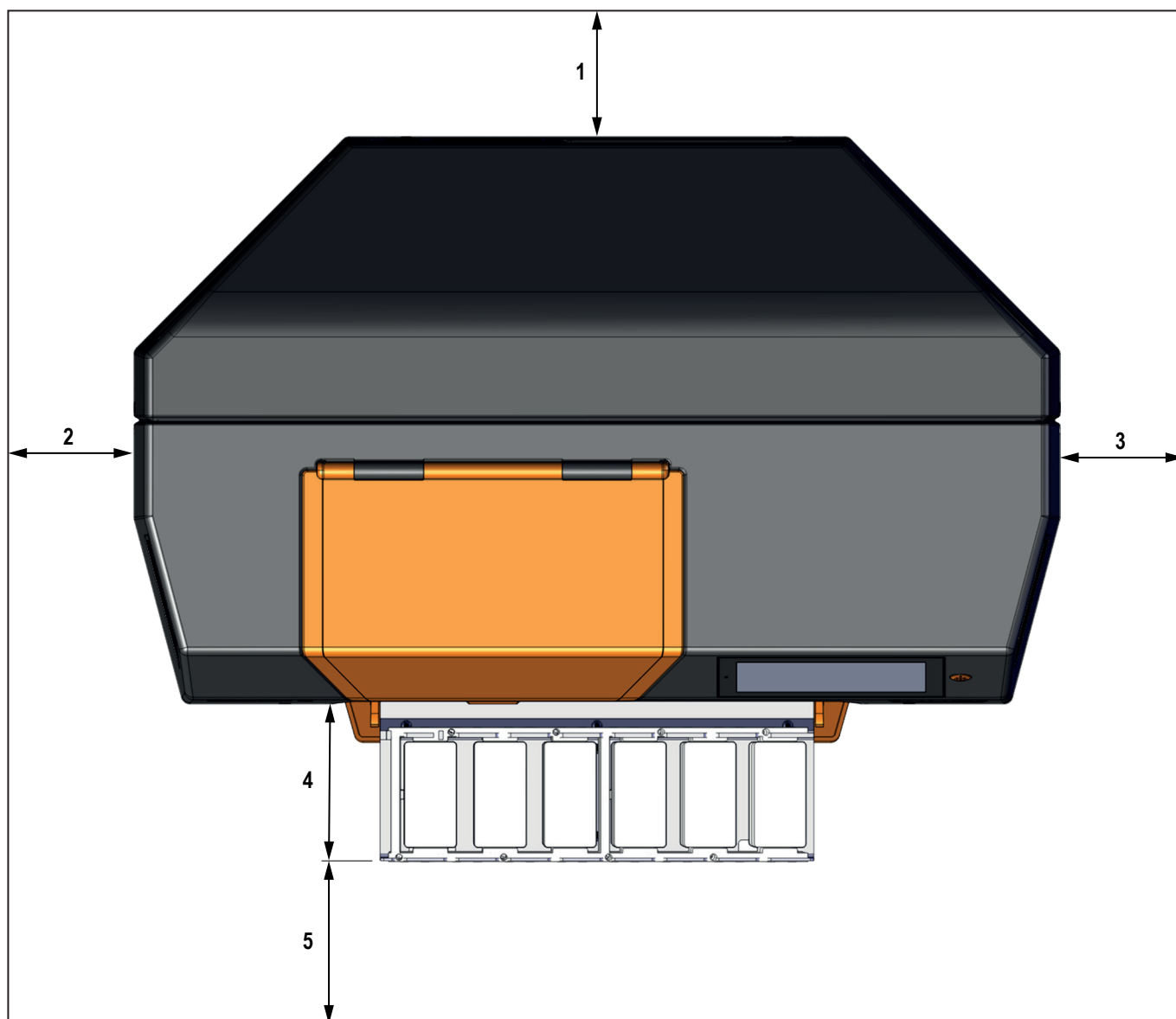

Ilustrácia 4.2 Priestor na prevádzku a údržbu

- 1 100 mm
- 2 100 mm
- 3 100 mm
- 4 90 mm
- 5 100 mm

4.4 Pripojenie tlačiarne

⚠ NEBEZPEČENSTVO

Varovanie pred nebezpečným elektrickým napätím!

- ▶ Zaistite, aby používané sieťové napätie súhlasilo so sieťovým napätím uvedeným na typovom štítku napájacieho zdroja.
- ▶ Zariadenie zapojte len do riadne uzemnenej zásuvky, oddelene zaistenej.
- ▶ Tlačiareň **nezapájajte** do elektrickej zásuvky s vypínačom alebo časovým ovládaním.
- ▶ Zaistite, aby pri používaní predlžovacieho kábla neprekračovala hodnota menovitého prúdu tlačiarne prúdovú zaťažiteľnosť kábla.
- ▶ Zaistite, aby bola inštalácia budovy pri pripojení tlačiarne na zásobovanie prúdom zaistená patričnými poistkami.

⚠ NEBEZPEČENSTVO

Varovanie pred zásahom elektrickým prúdom a pred požiarom spôsobeným poškodeným sieťovým a pripojovacím káblom a sieťovým zdrojom!

- ▶ Zaistite, aby bol sieťový a pripojovací kábel a napájací zdroj nepoškodený.
- ▶ Zachovajte sieťový a pripojovací kábel a napájací zdroj v pôvodnom stave.
- ▶ Nepokladajte žiadne predmety na sieťový a pripojovací kábel a napájací zdroj.
- ▶ Zaistite, aby kábel nebol zalomený ani ohnutý.
- ▶ Nevytahujte zástrčku zo zásuvky za kábel.

4.4.1 Pripojenie pomocou kábla

Tlačiareň sa môže pripojiť do počítača pomocou USB kábla alebo pomocou miestnej siete prostredníctvom sieťového kábla.

- ▶ Tlačiareň zapojte do zásuvky elektrickej siete, ktorá sa nachádza v jej blízkosti.
- ▶ Zaistite, aby bola zásuvka ľahko prístupná.
- ▶ Zaistite, aby boli obe dve zástrčky kompletne zasunuté do zdierky tlačiarne a do sieťovej zásuvky.
- ▶ Položte kábel tak, aby nevzniklo nebezpečenstvo zakopnutia.



Skôr ako zapojíte USB kábel, nainštalujte si označovací softvér M-Print® PRO.

4.5 Zapnutie tlačiarne

- ▶ Tlačiareň zapnete stisnutím tlačidla zap/vyp (pozri kapitolu 3.1.1 na strane 11).

4.6 Inštalácia atramentovej náplne

Pri dodaní nie je v tlačiarne nainštalovaná žiadna atramentová náplň.

- ▶ Dbajte na nasledujúce pokyny:
 - Obal atramentovej náplne otvorte až krátko pre jej vloženie do tlačiarne.
 - Atramentová náplň sa nesmie rozkladať ani dodatočne naplňovať.
 - Neotvorené atramentové náplne skladujte v chlade a suchu (odporúča sa pri teplote 4 °C až 21 °C).
 - Uskladnite už používanú atramentovú náplň iba s prilepeným ochranným krytom.
- ▶ Stlačte tlačidlo **Presun tlačovej jednotky do polohy údržby** na dotykovom paneli. Tlačová jednotka sa presune do polohy, v ktorej sa môže vložiť atramentová náplň.
- ▶ Otvorte servisný kryt.

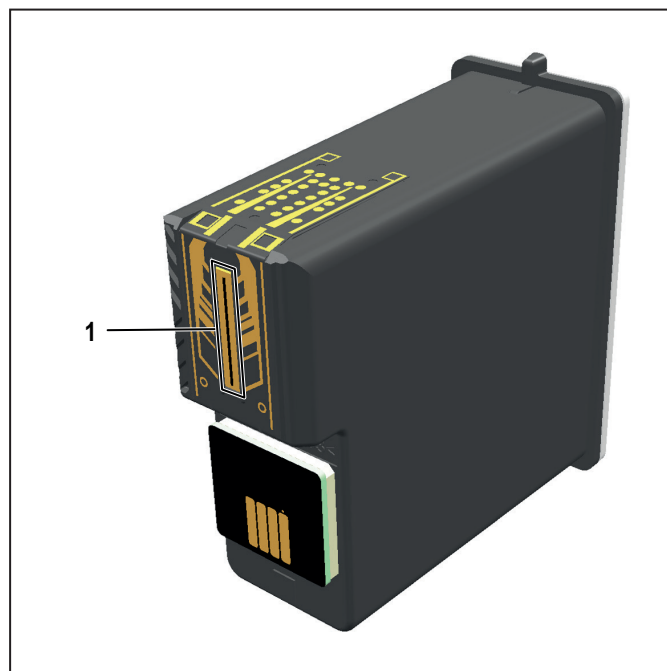

Ilustrácia 4.3 Atramentová náplň – trysková doska

Pred vložением atramentovej náplne sa musí trysková doska (1) otrieť čistiacim obrúskom.

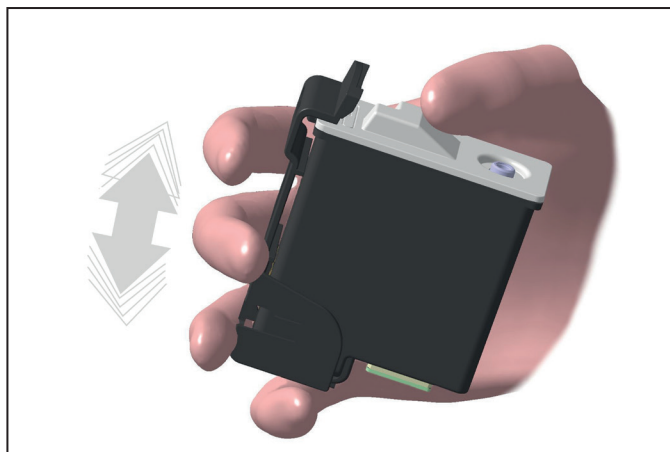

Ilustrácia 4.4 Potrasenie atramentovou náplňou

- Podržte atramentovú náplň s pripevneným ochranným krytom pevne v ruke a niekoľko raz s ňou potraďte.

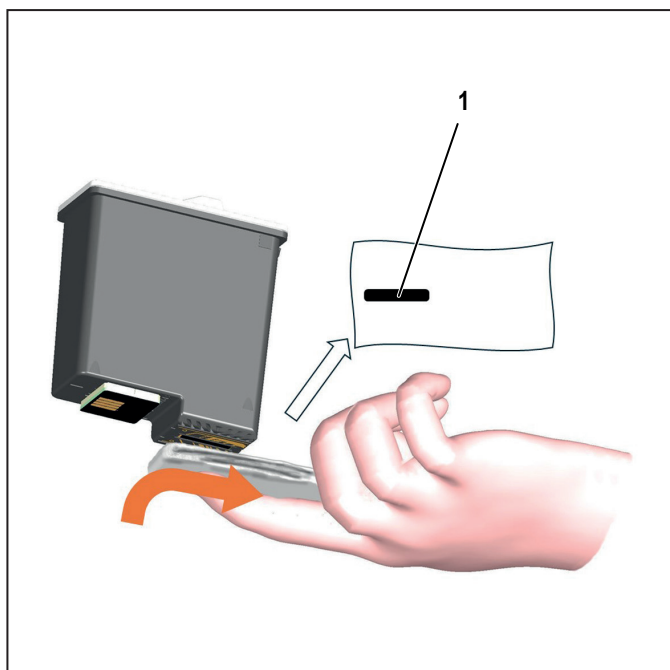

Ilustrácia 4.5 Utieranie tryskovej dosky

- Odoberte ochranný kryt z atramentovej náplne.
- Čistiacim obrúskom opatrne utrite tryskovú dosku, kým sa na obrúsku neobjaví čierny atrament (1).
- Ak sa na čistiacom obrúsku neobjaví žiadny atrament, pripevnite na atramentovú náplň opäť ochranný kryt a opäť s náplňou potraďte.

Alternatívne môže potrasenie náplne vykonať aj tlačiareň. Za týmto účelom postupujte nasledovne:

- Vložte atramentovú náplň do tlačiarne.
- Zatvorte servisný kryt.
- Na dotykovom paneli stisnite "Možnosti > Servis > Aktivácia atramentu".

Tlačiareň preberie po niekoľko minút proces trasenia.

- Potom atramentovú náplň vyberte z tlačiarne von.
- Čistiacim obrúskom opatrne utrite tryskovú dosku, kým sa na obrúsku neobjaví čierny atrament (1).
- Ak na čistiacom obrúsku nevidíte žiadny atrament, vložte atramentovú náplň opäť do tlačiarne a proces trasenia opakujte prostredníctvom dotykového panela ("Možnosti > Servis > Aktivácia atramentu").

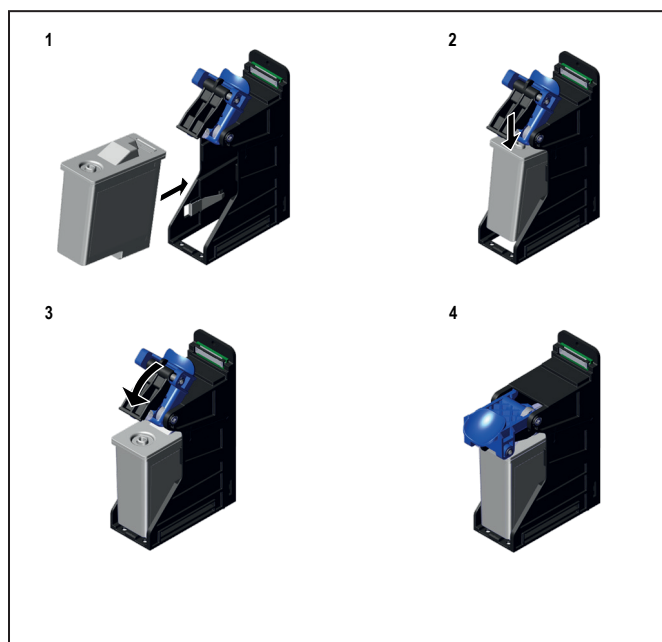

Ilustrácia 4.6 Inštalácia atramentovej náplne

- Vložte atramentovú náplň v mierne naklonenej polohe do držáka (obrázok 1).
- Zľahka atramentovú náplň zatlačte nadol (obrázok 2).
- Obrázok 3: Sklopte modrú poistku smerom nadol (obrázok 3).

Obrázok 4 zobrazuje atramentovú náplň vloženú do držáka a zaistenú.

4.7 Výber jazyka na dotykovom paneli

Keď zapnete tlačiareň, zobrazí sa na dotykovom paneli hlavná ponuka **Stav systému**. Ak je nainštalovaná aj atramentová náplň, zobrazí sa stav atramentu.



Ilustrácia 4.7 Hlavná ponuka Stav systému

- ▶ Vyberte hlavnú ponuku **Možnosti**.
- ▶ Kliknite na podmenu **Jazyk**.



Ilustrácia 4.8 Podmenu Jazyk

- ▶ Vyberte si požadovaný jazyk. Jazyk sa zmení bez nového naštartovania ovládania.

4.8 Inštalácia označovacieho softvéru M-Print® PRO

Označovací systém je koncipovaný pre operačné systémy Microsoft Windows® (32-bitová verzia/64-bitová verzia).



Prenechajte inštaláciu odbornému personálu. Tento proces si vyžaduje administrátorské práva. Informácie o označovacom softvéri nájdete v návode na použitie softvéru M-Print® PRO.

Softvér M-Print® PRO si môžete bezplatne stiahnuť v internetovom e-shope (<https://eshop.weidmueller.com>). Uvedením označenia výrobku alebo zadáním čísla výrobku 1905490000 vo vyhľadávacom paneli možno otvoriť stránku s výrobkom. V bode ponuky "Podpora softvéru" nájdete odkaz na stiahnutie aktuálnej verzie.

- ▶ Spustíte stiahnutý program.
- ▶ Vyberte si požadovaný jazyk. Proces inštalácie sa začne automaticky a zobrazí sa sprievodca nastavením.
- ▶ Kliknite na **Ďalej**. Zobrazia sa podmienky licenčnej zmluvy.
- ▶ Potvrďte podmienky licenčnej zmluvy a stlačte tlačidlo **Ďalej**.
- ▶ Vyberte spôsob inštalácie:

Spôsob inštalácie	Opis
Štandardná inštalácia	Označovací softvér M-Print® PRO sa nainštaluje so štandardnými funkciami.
Prispôbená inštalácia	Označovací softvér M-Print® PRO sa nainštaluje a prídavné moduly si možno vybrať, prípadne ich výber zrušiť.
Kompletná inštalácia	Automaticky sa nainštaluje označovací softvér M-Print® PRO a všetky prídavné moduly.
Sieť	Označovací softvér M-Print® PRO sa nainštaluje a môžu ho používať viacerí používatelia.

- ▶ Kliknite na **Štandard**, ak chcete softvér nainštalovať so štandardnými funkciami.
- ▶ Kliknite na **Inštalovať**. Stav inštalácie sa zobrazuje na indikátore priebehu.
- ▶ Po dokončení inštalácie stlačte tlačidlo **Dokončiť**.

4.8.1 Konfigurácia M-Print® PRO pre jedného používateľa

Inštalácia pre jedného používateľa sa vykoná vtedy, keď sa zariadenie ovláda cez počítač. Na tomto počítači je nainštalovaný softvér M-Print® PRO.



Prenechajte túto inštaláciu a konfiguráciu odbornému personálu. Informácie na konfiguráciu nájdete v návode na použitie softvéru M-Print® PRO a v dokumente `printersetup.pdf`.

4.8.2 Konfigurácia inštalácie M-Print® PRO v sieti

Sieťová inštalácia sa používa vtedy, ak s označovacím softvérom M-Print® PRO potrebujú v rámci jednej siete pracovať viacerí používatelia. Namiesto inštalácie softvéru M-Print® PRO do každého počítača stačí nainštalovať softvér v serveri alebo centrálnom počítači. Klientske počítače sa k označovaciemu softvéru M-Print® PRO pripájajú prostredníctvom zdieľanej sieťovej cesty.



Prenechajte inštaláciu a konfiguráciu siete odbornému personálu. Tento proces si vyžaduje administrátorské práva. Informácie o konfigurácii nájdete v dokumente `printersetup.pdf`.

4.9 Nastavenie a premeranie karty MultiCard pre tlačiareň

Ak chcete správne nastaviť polohu tlače pre kartu MultiCard a upraviť zmeny jej fyzických vlastností, je potrebné vykonať niektoré nastavenia pomocou softvéru M-Print® PRO. Presný opis si môžete prečítať v návode na použitie označovacieho softvéru M-Print® PRO.

5 Obsluhovanie

5.1 Pokyny pre obslužný personál

POZOR

Varovanie pred nebezpečenstvom poranenia rozmliažením!

- ▶ Nepoužívajte tlačiareň bez krytu a nenačahujte ruky ponad otvory, keď je tlačiareň v prevádzke.

POZOR

Varovanie pred automatickým rozbehom tlačiarne!

- ▶ Tlačiareň sa môže kedykoľvek bez upozornenia zapnúť, keď sa tlačová úloha posielá prostredníctvom siete.

POZOR

Vecné poškodenie!

Použitie atramentovej náplne s vypršanou platnosťou znižuje kvalitu tlače alebo jej odolnosť.

- ▶ Dbajte na nasledujúce pokyny:
 - Otvory na kryte tlačiarne sa nesmú blokovať ani zakrývať.
 - Nevkladajte predmety do otvorov, ktoré na to nie sú určené.
 - Dávajte pozor, aby sa do tlačiarne nedostala žiadna tekutina.

5.1.1 Dlhodobé odstavenie

Ak bude tlačiareň vypnutá a nie je pripojená k zdroju napájania alebo sa nepoužíva, môže to po dlhšom čase spôsobiť upchatie trysiek na atrament, ak predtým neboli vybrané z tlačiarne.

- ▶ Keď plánujete dlhšiu odstavku tlačiarne, vyberte von atramentovú náplň a pripevnite na ňu ochranný kryt (podľa nasledujúceho opisu). Odporúčame to už od odstavenia približne od 6 hodín. Ochranný kryt zaistí, aby trysky s atramentom nevyschli.

Odobranie atramentových náplní

- ▶ Stlačte tlačidlo **Presun tlačovej jednotky do polohy údržby** na dotykovom paneli. Tlačová jednotka sa presune do polohy, v ktorej sa môže atramentová náplň vybrať.
- ▶ Otvorte servisný kryt.

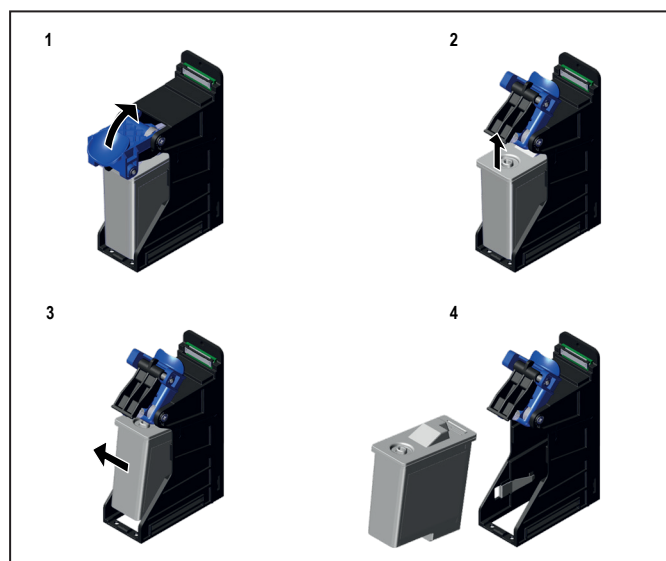

Ilustrácia 5.1 Odoberanie atramentových náplní

- ▶ Obrázok 1: Vyklopte modrú poistku smerom nahor.
 - ▶ Obrázok 2: Naddvíhnite atramentovú náplň smerom nahor.
 - ▶ Obrázok 3: Nakloňte atramentovú náplň mierne do strany a vyberte ju z držiaka.
- Obrázok 4 zobrazuje atramentovú náplň vybranú z držiaka.

Pripevnenie ochranného krytu

POZOR

Vecné poškodenie!

Ak sa atramentová náplň vyberie z držiaka a skladuje sa otvorená, môže dôjsť k vyschnutiu atramentu.

- ▶ Pripevnite ochranný kryt ako je opísané nižšie, ak atramentovú náplň prechodne dlhší čas skladujete.
- ▶ Neskladujte atramentovú náplň s pripevneným ochranným krytom s tryskovou doskou smerom nadol.

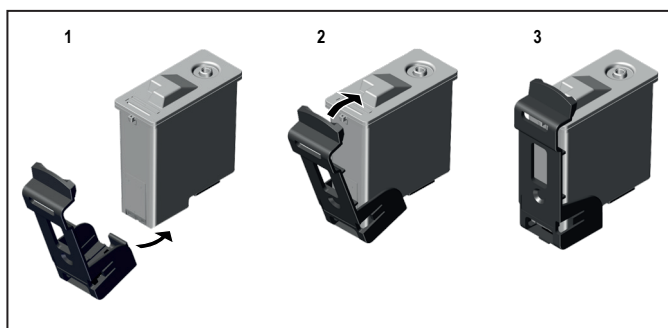

Ilustrácia 5.2 Pripevnenie ochranného krytu

- ▶ Obrázok 1: Nasadíte ochranný kryt v mierne naklonenej polohe pod tryskovú dosku.
 - ▶ Obrázok 2: Zatiačte ochranný kryt, kým sa jazýček nezachytí do zárezu na hornej strane.
- Obrázok 3 zobrazuje pripevnený ochranný kryt.

Odobranie ochranného krytu

Pred vsadením atramentovej náplne do držiaka sa musí ochranný kryt odobrať.

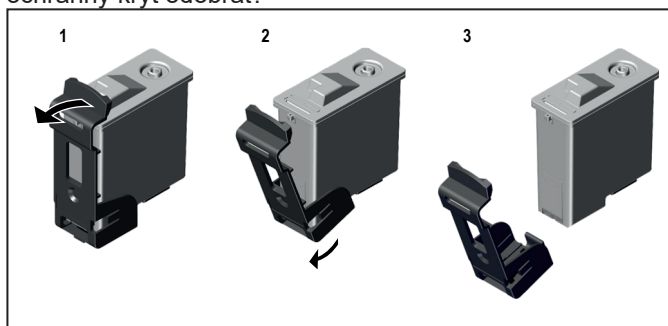

Ilustrácia 5.3 Odobranie ochranného krytu

- ▶ Obrázok 1: Potiahnite ochranný kryt v jazýčku mierne smerom dozadu, aby ste ho uvoľnili zo zárezu.
 - ▶ Obrázok 2: Odoberte ochranný kryt v mierne naklonenej polohe z atramentovej náplne.
- Obrázok 3 zobrazuje demontovaný ochranný kryt.

5.1.2 Doba použiteľnosti atramentu

Doba použiteľnosti atramentu ovplyvňuje kvalitu tlače, pretože vyschnutie, starnutie a zmeny atramentu môžu mať za následok, že atrament upcháva tlačové trysky, farbené pigmenty budú nepravidelné alebo sa pigmenty rozložia, čo spôsobí nekvalitnú tlač, vyblednuté farby a šmuhy alebo aj zhoršujúcu sa trvanlivosť.

- ▶ Vyberte atramentovú náplň len vtedy, keď je prázdna alebo skončila jej použiteľnosť.
- ▶ Nepoužívajte atrament, keď skončil dátum jeho použiteľnosti. Ak sa blíži koniec použiteľnosti atramentu, na dotykovom paneli sa zobrazí hlásenie. V takom prípade atramentovú náplň vymeňte.
- ▶ Používajte len výrobky poskytované alebo schválené spoločnosťou Weidmüller (M-Print® PRO, karty Multi-Card a atramentové náplne). V opačnom prípade spoločnosť nenesie zodpovednosť za kvalitu a trvanlivosť tlače.



Na poruchy a škody spôsobené na tlačiarni použitím neschváleného a nevhodného príslušenstva a spotrebného materiálu sa nevzťahuje záruka.

5.2 Vloženie karty MultiCard

Karty MultiCard možno vkladať priamo bez predchádzajúcej úpravy.

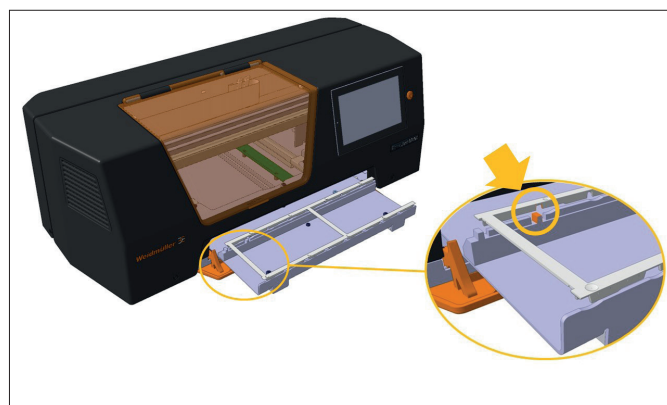

Ilustrácia 5.4 Vloženie karty MultiCard

- ▶ Vložte kartu MultiCard s nepretržitým prúžikom vľavo do zásobníka, aby drážka (zárez) karty MultiCard pasovala do nosa na koľajnici zásobníka (pozri šípku).

5.3 Softvérové nastavenia

V označovacom softvéri M-Print® PRO sa tlačiareň priraďuje a kalibruje.



Na zistenie potrebných nastavení sa musí potlačiť jedna karta MultiCard. Karta MultiCard v tomto procese nie je vytvrdená. Vytlačené karty MultiCard možno vyčistiť studenou vodou a znovu použiť.

Ďalšie informácie o nastavení si môžete prečítať v návode na použitie označovacieho softvéru M-Print® PRO.

5.4 Tlač karty MultiCard

- ▶ Naštartujte označovací softvér M-Print® PRO.
- ▶ Zvoľte požadovanú kartu MultiCard.
- ▶ Zadajte text alebo vložte obrázok, prípadne čiarový kód, ktorý chcete vytlačiť.
- ▶ Spustíte tlač v softvéri M-Print® PRO a pokračujte podľa opisu v kapitole 5.2 na strane 25.

Tlačovú úlohu v softvéri M-Print® PRO môžete tiež uložiť na USB kartu a túto spojiť s USB rozhraním tlačiarne. Tlačová úloha sa potom zvolí a naštartuje na dotykovom paneli (pozri Obsluha na dotykovom paneli v podmenu **Tlačové úlohy z karty USB**).



Ďalšie informácie o tlači si môžete prečítať v návode na použitie označovacieho softvéru M-Print® PRO.

5.4.1 Nastavenie fixácie

Fixácia kariet MultiCard sa nastaví automaticky. Nastavenie fixácie označovacieho softvéru M-Print® PRO môžete prispôbiť. Skontrolujte po každej tlači, či je karta MultiCard odolná proti rozmazaniu a poškrabaniu.



Ďalšie informácie o nastavení fixácie si môžete prečítať v návode na použitie označovacieho softvéru M-Print® PRO.

5.5 Obsluhovanie na dotykovom paneli

Dotykový panel má 5-palcový farebný displej zobrazujúci symboly, grafiky, webové a čiarové kódy, ovládacie prvky a grafické komponenty, tzv. widgety.

Dotykový panel umožňuje rozšírené ovládanie tlačiarne a kontrolu tlačových úloh s informáciami o nastavení tlačiarne a tlačových úlohách.

Na dotykovom paneli sa vykonávajú tieto nastavenia:

- nastavenie požadovaného jazyka,
- zobrazenie, tlač a vymazanie tlačových úloh,
- získanie informácií o tlačiarňi, napr. stav naplnenia atramentových náplní

5.5.1 Stav systému

- ▶ Stisnite v dolnej lište ponuky na **Stav systému**, aby ste otvorili rovnomennú hlavnú ponuku.

V hlavnej ponuke **Stav systému** sa zobrazí aktuálny stav tlačiarne: pripravenosť a stav naplnenia atramentovej náplne.



Ilustrácia 5.5 Hlavná ponuka Stav systému

5.5.2 Úlohy

- ▶ Stisnite v dolnej lište ponuky na **Úlohy**, aby ste otvorili rovnomennú hlavnú ponuku.

V podmenu **Úlohy** sa zobrazia tlačové úlohy, ktoré boli softvérom M-Print® PRO odoslané do tlačiarne.



Ilustrácia 5.6 Hlavná ponuka Úlohy

- Stisnutím tlačidla **Predchádzajúca tlačová úloha** alebo **Nasledujúca tlačová úloha** vyberte tlačovú úlohu.

Aktuálne zvolená tlačová úloha sa zobrazí v náhľade tlače.

- Kliknite na tlačidlo **Spustenie tlačovej úlohy**, aby ste spustili zvolenú tlačovú úlohu.

Zásobník sa na to automaticky otvorí. Na dotykovom paneli sa zobrazí dialógové pole s požiadavkou na vhodnú kartu MultiCard.

- Vložte do prichytenia v zásobníku kartu MultiCard vhodnú pre danú tlačovú úlohu.
- Potvrďte na dotykovom paneli, že ste vložili vhodnú kartu MultiCard.

Zásobník sa zatvorí a proces tlače sa spustí.

Tlačové úlohy z karty USB

V podmenu **Tlačové úlohy z karty USB** sa v softvéri M-Print® PRO môžu zobrazíť tlačové úlohy, ktoré boli predtým exportované na USB kartu. USB karta sa pripojí k tlačiarni. Zoznam tlačových úloh sa zobrazí a môže byť vykonaný.

- Exportujte tlačové úlohy v softvéri M-Print® PRO na USB kartu.



Ďalšie informácie o exportu tlačových úloh si môžete prečítať v návode na použitie označovacieho softvéru M-Print® PRO.

- Pripojte USB kartu k tlačiarni. Tlačové úlohy, ktoré sú uložené na USB karte, budú nahrané.
- Otvorte hlavnú ponuku **Úlohy**.
- Kliknite na **Tlačové úlohy z karty USB**. Potom sa otvorí dialógové pole s výberom tlačových úloh.
- Vyberte tlačovú úlohu a výber potvrdte.

5.5.3 Nastavenia

- Stisnite v dolnej lište ponuky **Nastavenia**, aby ste otvorili rovnomennú hlavnú ponuku.



Prenechajte inštaláciu odbornému personálu. Tento proces si vyžaduje administrátorské práva.

V podmenu **Nastavenia** možno nastaviť komunikáciu so sieťou pomocou LAN kábla.

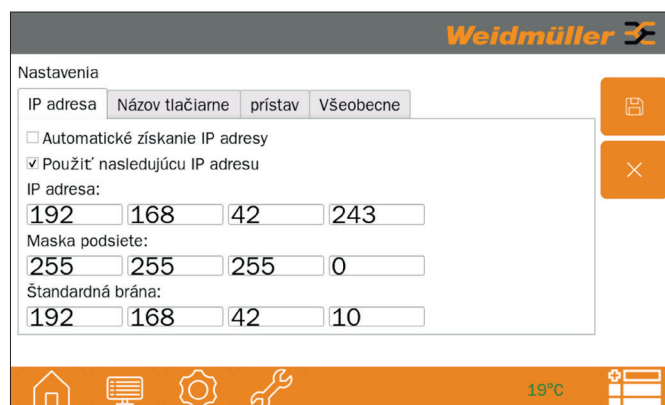

Ilustrácia 5.7 Podmenu Nastavenia – záložka IP adresa

IP adresa

Môžete aktivovať buď dynamické priradenie adresy (DHCP) **Automatické stiahnutie IP adresy** alebo statické priradenie adresy **Použiť nasledujúcu IP adresu**.

Dynamické priradenie IP adresy (DHCP):

- Server DHCP musí byť v sieti dosiahnuteľný.
- IP adresa a maska podsiete sa automaticky odoberajú zo serveru DHCP.
- Pri dynamickom priradení adresy môže tlačiareň prípadne po novom štarte obdržať inú IP adresu.

Statické priradenie IP adresy:

- Zadaná IP adresa a maska podsiete sú statické hodnoty, ktoré sa pri tlačiarni nemenia.
- Údaje IP adresy a masky podsiete musia byť zadané manuálne.

- Zvoľte spôsob priradenia IP adresy.

Názov tlačiarnie

Prednastaveným názvom tlačiarnie je vždy jej sériové číslo. Môžete tlačiarni priradiť iný názov, napr. aby ste ju vedeli lepšie identifikovať.

- Zadať nový názov na virtuálnej klávesnici a zadanie potvrdte.

Port

Prednastaveným portom je "8181". Podľa sieťového protokolu môžete meniť aj port.

- Zadajte port na virtuálnej klávesnici a zadanie potvrdte.
- Kliknite na **Uložiť**, aby ste zadania uložili.

Všeobecne

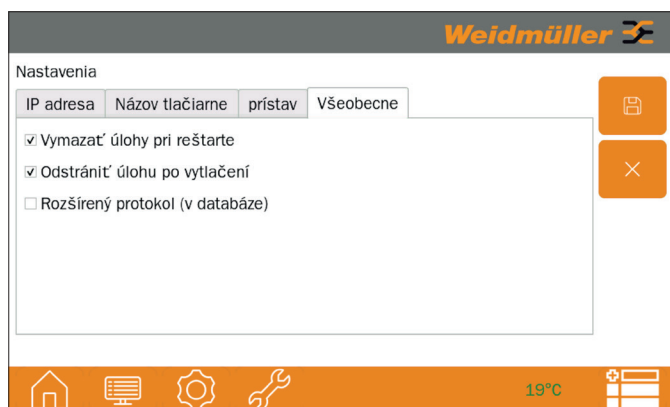

Ilustrácia 5.8 Podmenu Nastavenia – záložka Všeobecne

- Aktivujte funkciu **Vymazať tlačové úlohy pri reštarte**, ak majú byť tlačové úlohy pri reštartovaní tlačiarne vymazané.
- Aktivujte funkciu **Vymazať tlačovú úlohu po vytlačení**, ak má byť tlačová úloha po tlači vymazaná.
- Aktivujte funkciu **Rozšírený protokol (v databáze)**, ak majú byť v databáze tlačiarne zaznamenané dodatočné informácie (napr. za účelom analýzy zariadenia alebo chýb výrobcu).

5.5.4 Jazyk

V podmenu **Jazyk** môžete nastaviť jazyk používateľskej plochy.



Ilustrácia 5.9 Podmenu Jazyk

- Vyberte si požadovaný jazyk. Jazyk sa zmení bez nového naštartovania ovládania.

5.5.5 Servis

V podmenu **Servis** sú možné nasledujúce funkcie: **Test trysiek**, **Pristup**, **Aktivácia atramentu** a **Aktualizácia**.



Ilustrácia 5.10 Podmenu Servis

Test trysiek

V tomto podmenu sa môže vykonať test trysiek. Pomocou testu trysiek sa kontroluje funkcia trysiek. Stisnutím tlačidla **Test trysiek** sa otvorí dialógové pole s výberom možných testov trysiek.

- Vyberte v dialógovom okne test trysiek a výber potvrdte.

Potom sa otvorí zásobník. Na dotykovom paneli sa otvorí nové dialógové pole. V dialógovom poli sa objaví dopyt na

kartu MultiCard potrebnú pre test trysiek. Pre test trysiek sú k dispozícii tri varianty kariet MultiCard: CC 30/60, DEK 5/5 a SFX 11/60.

- ▶ Obstarajte si jednu z možných variantov kariet MultiCard, aby ste mohli vykonať test trysiek.
- ▶ Vložte do zásobníka vhodnú kartu MultiCard.
- ▶ Potvrďte požiadavku, akonáhle ste vložili správnu kartu MultiCard.

Test trysiek sa spustí a po ňom sa automaticky otvorí zásobník s potlačenou kartou MultiCard.

Prístup

V tomto podmenu má servis spoločnosti Weidmüller prístup k funkciám a parametrickým údajom tlačiarne. Stisnutím tlačidla **Prístup** sa otvorí dialógové pole s informáciami pre servisných zamestnancov:

- sériové číslo
- ID1
- ID2

Na autentifikáciu tlačiarne získa zákazník heslo.

- ▶ Pre získanie hesla sa obráťte na servis spoločnosti Weidmüller:

Odkaz:

https://www.weidmueller.com/int/company/our_company/locations/index.jsp

Čiarový kód:



- ▶ Zadajte informácie zobrazené na dotykovom paneli (sériové číslo, ID1, ID2) servisu spoločnosti Weidmüller. Od servisu spoločnosti Weidmüller za ne dostanete heslo.
- ▶ Zadajte toto heslo na virtuálnej klávesnici.

Aktivácia atramentu

- ▶ Stisnite tlačidlo Aktivácia atramentu, aby ste potriasli atramentovou náplňou.

Po stisnutí tohto tlačidla sa inštalovaná atramentová náplň niekoľko minút potrasia.

Aktuálny pokrok tohto procesu sa zobrazí v dialógovom okne v %.

Po dokončení procesu sa atramentová náplň vyberie z tlačiarne a trysková doska sa utrie čistiacim obrúskom, tým sa zistí, či sa na obrúsku objavila príslušná čierna škvrna.

Aktualizácia

V tomto podmenu sa môže vykonať aktualizácia firmvéru (pozri kapitolu 6.6.2 na strane 34).

5.5.6 Informácie o systéme

V podmenu **Informácie o systéme** získate informácie o parametroch a charakteristikách tlačiarne.



Ilustrácia 5.11 Podmenu Informácie o systéme – záložka Všeobecne

V záložke Atrament získate informácie o stavu náplne atramentu a zbernej nádoby atramentu.

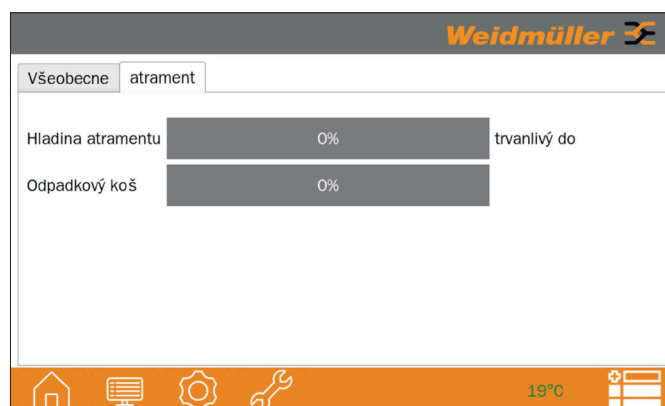

Ilustrácia 5.12 Podmenu Informácie o systéme – záložka Atrament

6 Čistenie a údržba

6.1 Bezpečnostné pokyny

NEBEZPEČENSTVO

Ohrozenie života zasahom elektrického prúdu!

- ▶ Nikdy pri údržbárskych a čistiacich prácach neodstraňujte kryt tlačiarne.

POZOR

Vecné poškodenie!

Poškodenie tlačiarne ostrými čistiacimi prostriedkami!

- ▶ Na čistenie vonkajších plôch a dotykového panela nepoužívajte žiadne abrazívne prostriedky ani rozpúšťadlá.

6.2 Čistenie atramentovej náplne

POZOR

Ohrozenie zdravia spôsobené atramentom!

- ▶ Po dotyku s pokožkou postihnuté miesta riadne vyčistite vodou a mydlom.
- ▶ Ak sa atrament dostane do očí, ihneď ich dôkladne vypláchnite veľkým množstvom vody.

Manuálnym čistením sa podarí odstrániť stvrdnuté zvyšky atramentu.



Na vyčistenie atramentovej náplne je priložená čistiaci obrúska. Alternatívne môžete použiť aj obrúsky nasiaknuté roztokmi obsahujúcimi izopropanol (napr. obrúsky na okuliare).

- ▶ Stlačte tlačidlo **Presun tlačovej jednotky do polohy údržby** na dotykovom paneli. Tlačová jednotka sa presune do polohy, v ktorej sa môže atramentová náplň vybrať.
- ▶ Otvorte servisný kryt.

Odobranie atramentovej náplne

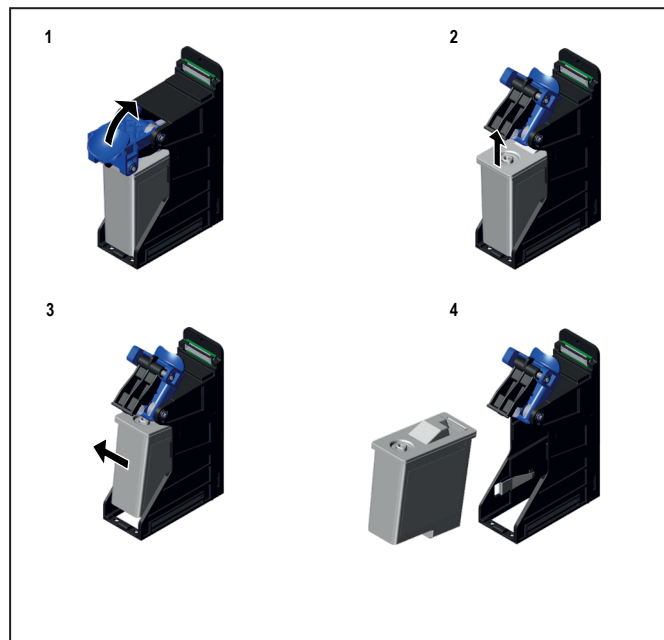

Ilustrácia 6.1 Odobranie atramentovej náplne

Odobranie atramentovej náplne sa vykonáva viacerými krokmi:

- ▶ Krok 1: Vyklopte modrú poistku smerom nahor.
- ▶ Krok 2: Naddvihnite atramentovú náplň mierne smerom nahor.
- ▶ Krok 3: Nakloňte atramentovú náplň mierne so šikmej polohy.
- ▶ Krok 4: Odoberte atramentovú náplň z tlačovej jednotky.

Čistenie atramentovej náplne

- ▶ Pritlačte čistiaci obrúsok pevne k tryskovej doske atramentovej náplne.
- ▶ Potrepajte niekoľko raz atramentovou náplňou s tryskovou doskou nasmerovanou nadol, kým nezistíte, že sa na čistiacom obrúsku objavilo sfarbenie atramentom.
- ▶ Otrite obrúskom tryskovú dosku.

Inštalácia atramentovej náplne

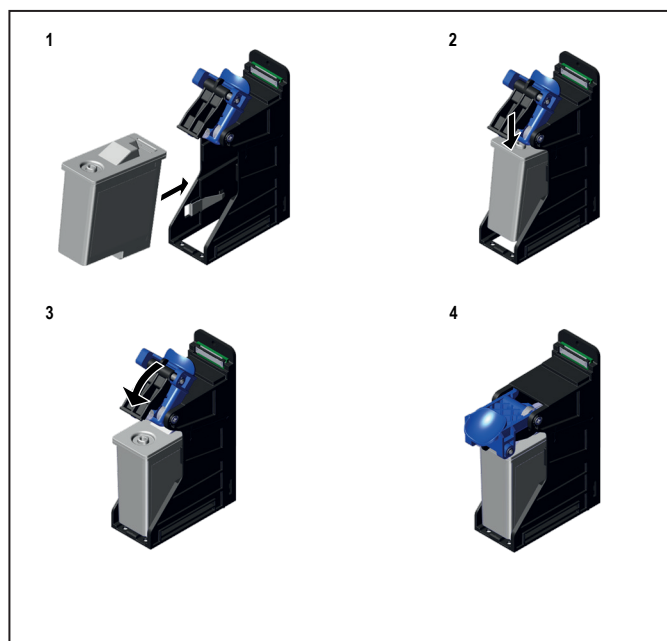

Ilustrácia 6.2 Inštalácia atramentovej náplne

- ▶ Obrázok 1: Vložte atramentovú náplň v mierne naklonenej polohe do držáka.
- ▶ Obrázok 2: Zatláčte atramentovú náplň mierne nadol.
- ▶ Obrázok 3: Sklopte modrú poistku smerom nadol. Obrázok 4 ukazuje náplň inštalovanú v tlačovej jednotke.

Atramentová náplň bola riadne vyčistená a vložená do tlačovej jednotky.

6.3 Výmena atramentovej náplne

⚠ POZOR

Ohrozenie zdravia spôsobené atramentom!

- ▶ Po dotyku s pokožkou postihnuté miesta riadne vyčistite vodou a mydlom.
- ▶ Ak sa atrament dostane do očí, ihneď ich dôkladne vypláchnite veľkým množstvom vody.

- ▶ Ak ste atrament požili, ihneď vypláchnite ústa, vypite veľké množstvo vody, nevyvolávajte vracanie.
- ▶ Uchovávajte atramentové náplne mimo dosahu detí.

POZOR

Vecné poškodenie!

Použitie atramentovej náplne s vypršanou platnosťou znižuje kvalitu tlače a jej odolnosť.



Vymeňte atramentovú náplň iba vtedy, keď boli dokončené všetky aktuálne tlačové úlohy.

- ▶ Vymeňte atramentovú náplň, keď je prázdna alebo uplynul dátum jej použiteľnosti.

Na dotykovom paneli sa v oboch prípadoch zobrazí hlásenie. Dátum použiteľnosti je vytlačený na obalu a na etikete.

- ▶ Dbajte na nasledujúce pokyny:
 - Zásadne sa nedotýkajte tryskovej dosky atramentovej náplne.
 - Atramentová náplň sa nesmie rozkladať ani dodatočne naplňať.
 - Neotvorené atramentové náplne skladujte v chlade a suchu (odporúča sa pri teplote 4 °C až 21 °C).
- ▶ Stlačte tlačidlo **Presun tlačovej jednotky do polohy údržby** na dotykovom paneli. Tlačová jednotka sa presune do polohy, v ktorej sa môže atramentová náplň vybrať.
- ▶ Otvorte servisný kryt.

Odobranie atramentových náplní

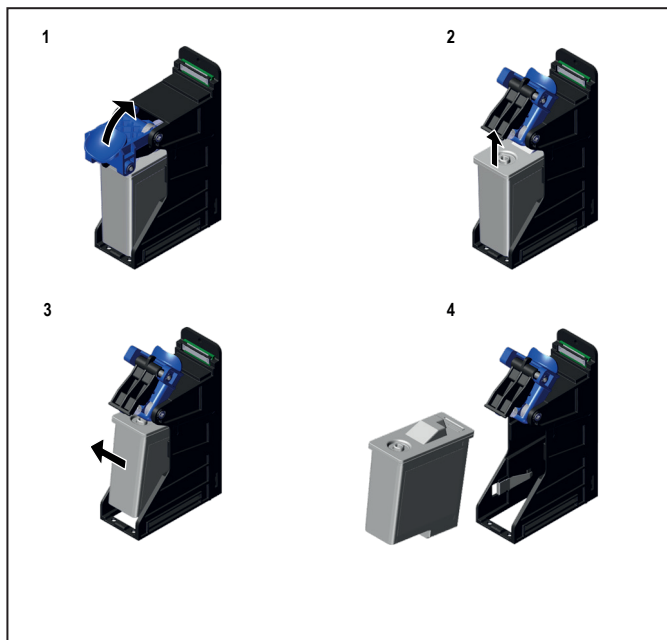

Ilustrácia 6.3 Odobranie atramentových náplní

Odobranie atramentovej náplne sa vykonáva viacerými krokmi:

- ▶ Krok 1: Vyklopte modrú poistku smerom nahor.
- ▶ Krok 2: Nadvíhnite atramentovú náplň mierne smerom nahor.
- ▶ Krok 3: Nakloňte atramentovú náplň mierne so šikmej polohy.
- ▶ Krok 4: Odoberte atramentovú náplň z tlačovej jednotky.

- ▶ Zabaľte atramentovú náplň do originálneho obalu tak, aby z nej nevytiekol zvyšok atramentu.



Atramentovú náplň môžete odoslať vašej predajnej spoločnosti Weidmüller alebo odovzdať v miestnom zbernom dvore.

- ▶ Vyberte atramentovú náplň z obalu.

Inštalácia atramentovej náplne

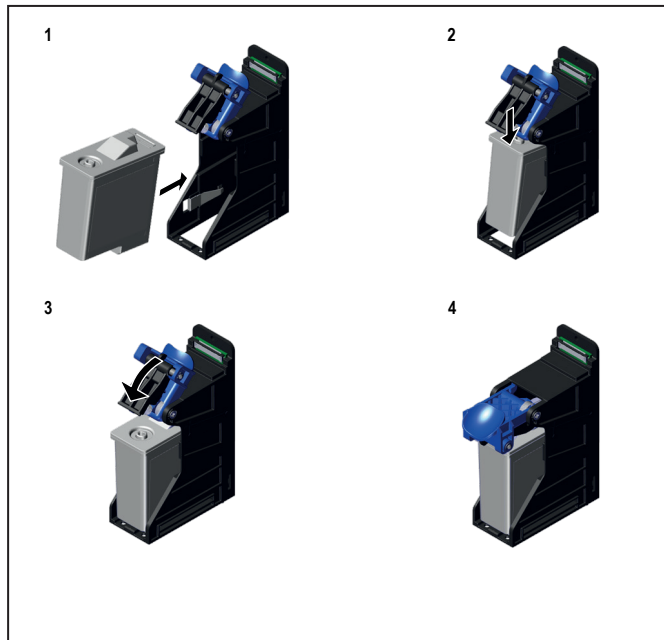

Ilustrácia 6.4 Inštalácia atramentovej náplne

- ▶ Obrázok 1: Vložte atramentovú náplň v mierne naklonenej polohe do držiaka.
- ▶ Obrázok 2: Zatláčte atramentovú náplň mierne nadol.
- ▶ Obrázok 3: Sklopte modrú poistku smerom nadol. Obrázok 4 ukazuje náplň inštalovanú v tlačovej jednotke.

Atramentová náplň bola riadne vložená do tlačovej jednotky.

6.4 Výmena zbernej nádoby na atrament



Zbernú nádobu atramentu vymeňte až vtedy, keď je dokončená aktuálna tlačová úloha a ak sa na dotykovom paneli objaví hlásenie vyzývajúce k jej výmene.

- ▶ Od stupňa naplnenia 80 %: Objednajte novú zbernú nádobu na atrament.
- ▶ Od stupňa naplnenia 100 %: Vymeňte zbernú nádobu na atrament.



Keď otvoríte servisný kryt, tlačiareň sa zastaví.

Odobranie zbernej nádoby na atrament

- ▶ Stlačte tlačidlo **Presun tlačovej jednotky do polohy údržby** na dotykovom paneli. Tlačová jednotka sa presune do polohy, v ktorej je zberná nádoba atramentu dobre prístupná.
- ▶ Otvorte servisný kryt.

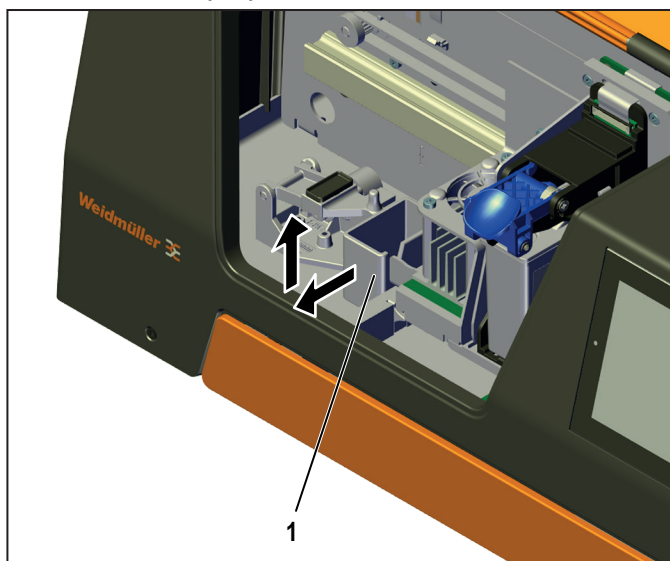

Ilustrácia 6.5 Odobranie zbernej nádoby na atrament

- ▶ Vyberte zbernú nádobu na atrament (1) v smere šípky z prichytenia.

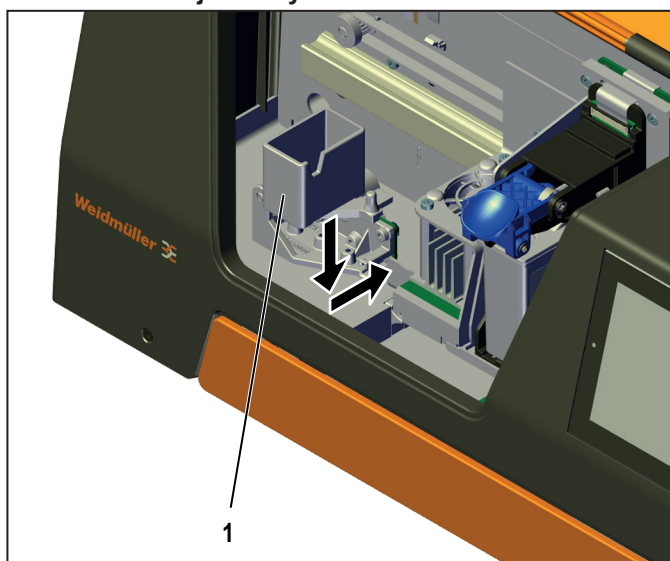
Vloženie zbernej nádoby na atrament

Ilustrácia 6.6 Vloženie zbernej nádoby na atrament

- ▶ Vložte novú zbernú nádobu na atrament (1) v smere šípky.

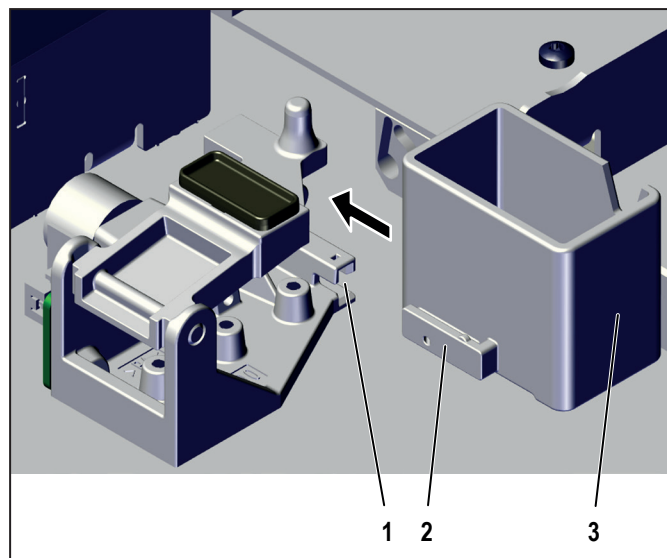

Ilustrácia 6.7 Vloženie zbernej nádoby na atrament – detailný pohľad

- ▶ Dbajte pri vkladaní zbernej nádoby na atrament (3) na jej správne umiestnenie. Pružina (2) musí byť správne zasunutá do drážky (1).

6.5 Čistenie telesa tlačiarne/dotykového panelu**POZOR****Vecné poškodenie!**

Použitie prchavých čistiacich prostriedkov môže spôsobiť zmeny farby a trhliny na telese tlačiarne.

- ▶ Nepoužívajte žiadne prchavé chemikálie ako je benzol alebo riedidlá.

- ▶ Teleso tlačiarne čistite pravidelne mäkkou, suchou alebo zľahka navlhčenou handričkou.
- ▶ V prípade väčšieho znečistenia najskôr teleso tlačiarne vyčistite handričkou navlhčenou neutrálnym čistiacim prostriedkom, potom zľahka navlhčenou handričkou a nakoniec suchou handričkou.
- ▶ Dotykový panel čistite pravidelne čistiacim prostriedkom určeným na čistenie dotykových panelov a mäkkou handričkou bez chĺpkov.

6.6 Aktualizovanie softvéru (firmvéru) tlačiarne



Prenechajte aktualizovanie firmvéru tlačiarne odbornému personálu.

Informácie o označovanom softvéri (pre obsluhu a aktualizovanie) nájdete v návode na použitie softvéru M-Print® PRO.

6.6.1 Aktualizácia softvérom M-Print® PRO

Aktualizácia z miestneho adresára



Počas procesu aktualizácie softvéru M-Print® PRO budú aktuálne súbory s aktualizáciou pre všetky modely tlačiarň uložené do patričných adresárov.

Príklad pre model tlačiarne **PrintJet MINI**:
Aktualizačný súbor `Update.bin` sa uloží do adresára `PrintJetMINI_UPDATE_V#_#_#_BIN`.
(Reťazec znakov "V#_#_#" v názvu súboru opisuje číslo aktuálnej verzie, napr. "V1_2_1")

Zaistite pre procesom aktualizácie, aby bola tlačiareň M-Print® PRO priradená a spustená.

- ▶ Naštartujte softvér M-Print® PRO.
- ▶ V ponuke **Doplnky > Možnosti > PrintJet MINI** vyberte záznam **Administrácia**.
- ▶ Vedľa záznamu **Výber tlačiarne**: vyberte tlačiareň (názov alebo IP adresu tlačiarne).
- ▶ Vedľa záznamu **Aktualizačný súbor**: prejdite do prednastaveného adresára aktualizáčného súboru.
- ▶ Otvorte aktualizáčny súbor `Update.bin`.
- ▶ Kliknite na **Štart aktualizovania tlačiarne**.
- ▶ Postupujte podľa ďalších pokynov označovacieho softvéru M-Print® PRO.

Po úspešnej aktualizácii sa na dotykovom paneli objaví hlásenie.

- ▶ Potvrďte hlásenie stlačením tlačidla **OK**.

Aktualizácia z aktualizáčného servera



Pre aktualizáciu z aktualizáčného servera sú potrebné administrátorské práva.

- ▶ Naštartujte softvér M-Print® PRO.
- ▶ V ponuke **Pomoc** vyberte záznam **Skontrolovať aktualizácie...**
- ▶ Potvrďte nasledujúce bezpečnostné hlásenie tlačidlom **Áno**.

Vyhľadávanie aktualizácie na aktualizáčnom serveri sa spustí.

- ▶ Označte tie komponenty, ktoré majú byť aktualizované.
- ▶ Kliknite na **Spustiť aktualizáciu...**
- ▶ Postupujte podľa pokynov na obrazovke.

6.6.2 Aktualizácia s USB kartou

Proces aktualizácie sa môže spustiť na dotykovom paneli tlačiarne. K tomu je potrebný USB kľúč s aktualizáčným súborom `Update.bin`.

- ▶ Tento súbor stiahnite na stránke <https://eshop.weidmuller.com>
- ▶ Vo vyhľadávacom paneli zadajte číslo výrobku 3049980000. V bode ponuky "Podpora softvéru" nájdete odkaz na stiahnutie aktualizácie.



Uistite sa, že bol aktualizáčny súbor uložený v hlavnom adresári USB kľúča. Tento súbor nesmie byť uložený v podadresári.

- ▶ Rozbaľte zip súbor v hlavnom adresári USB kľúča.
- ▶ Pripojte USB kľúč s aktualizáčným súborom k USB portu na zadnej strane tlačiarne.
- ▶ Otvorte na dotykovom paneli podmenu **Servis**.
- ▶ Kliknite na tlačidlo **Aktualizácia**.

V dialógovom okne sa potom zobrazia disponibilné aktualizáčné súbory.

- ▶ Vyberte aktualizáčny súbor a výber potvrdte.
- Spustí sa proces aktualizácie. Po úspešnom vykonaní aktualizácie sa tlačiareň reštartuje.

7 Riešenie porúch

7.1 Všeobecné informácie

Nasledujúce opatrenia pomáhajú vyhýbať sa poruchám:

- Zabezpečte, aby bola tlačiareň položená na rovnom povrchu.
- Zabezpečte, aby tlačiareň nebola vystavená otrasom.
- Zabezpečte, aby bola karta MultiCard správne nasmerovaná.
- Používajte len originálne atramentové náplne od spoločnosti Weidmüller.
- Nikdy neskladajte kryt tlačiarne.

Hlásenia na dotykovom paneli

Hlásenie na dotykovom paneli upozorňuje na poruchu tlačiarne alebo na to, že je potrebný zásah obsluhy.

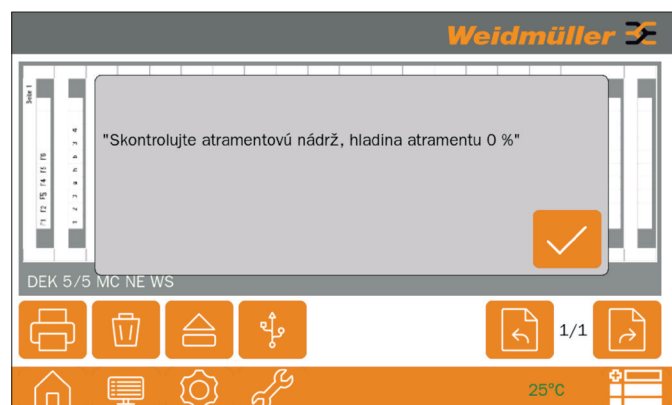

Ilustrácia 7.1 Chybové hlásenie (príklad)

- ▶ Kliknite na tlačidlo **Potvrdiť**, aby ste potvrdili aktuálne chybové hlásenie a zatvorili dialógové pole.
- ▶ Kliknite na tlačidlo **História hlásení**, aby ste obdržali prehľad aktuálnych a posledných chybových hlásení.

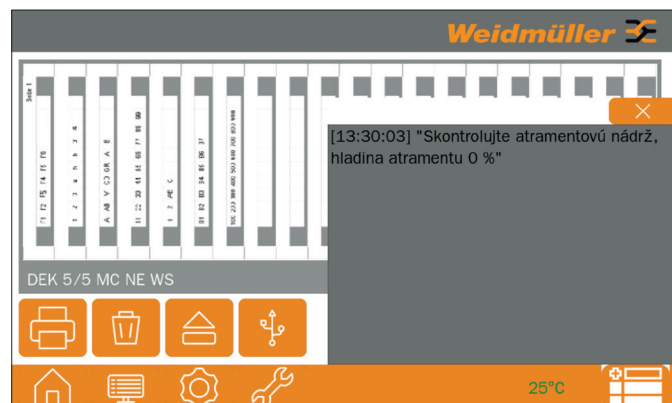

Ilustrácia 7.2 História hlásení (príklad)

- ▶ Kliknite na tlačidlo **Zamietnuť**, aby ste zatvorili dialógové pole.

7.2 Zoznam porúch

Porucha/kód	Príčina	Opatrenie
Tlačiareň nie je možné spojiť pomocou USB kábla.	USB kábel je defektný.	Vymeňte defektný USB kábel za funkčný.
	Bola zvolená nesprávna USB prípojka.	Pre USB pripojenie medzi tlačiarňou a počítačom vyberte konektor USB-B tlačiarne/počítača na zadnej strane (pozri kapitola 3.1.2 na strane 13).
Tlačiareň nie je možné spojiť pomocou Ethernetu.	Sieťový kábel je defektný.	Vymeňte defektný sieťový kábel za funkčný.
	IP adresa tlačiarne nie je správna.	Skontrolujte, či bola IP adresa tlačiarne správne stiahnutá. Stiahnite si v tomto prípade IP adresu tlačiarne znovu (pozri kapitolu 5.5.3 na strane 27).
	Tlačiareň a počítač nainštalované v softvéri M-Print® PRO nie sú v rovnakej sieti.	Zaistite, aby bola tlačiareň a počítač v rovnakej sieti. Obráťte sa kvôli tomu na administrátora.
Výsledok tlače nie je dost' kvalitný.	Otvor trysky atramentovej náplne je upchatý.	Vykonajte test trysiek (pozri kapitolu 5.5.5 na strane 28). V prípade potreby vykonajte manuálne čistenie (pozri 6.2 na strane 30).
	Teplota tlačiarne prekročila 30 °C.	Umiestnite tlačiareň na chladnejšom mieste. Predtým raz očistite tryskovú dosku atramentovej náplne.
Atrament nie je dostatočne vytvrdený a dá sa rozotierať.	Vytvrdzovanie je slabé.	Zvýšte výkon vytvrdzovania (čas, intenzitu) v označovacom softvéri M-Print® PRO (pozri návod na použitie M-Print® PRO).
	Zásobovacie napätie je príliš nízke.	Zaistite, aby malo zásobovacie napätie minimálnu hodnotu 210 voltov.
Potlačené štítky majú bubliny po dokončení tlačového procesu.	Vytvrdzovanie je príliš silné.	Znížte výkon vytvrdzovania (čas, intenzitu) v označovacom softvéri M-Print® PRO (pozri návod na použitie M-Print® PRO).
	Zásobovacie napätie je príliš vysoké.	Zaistite, aby malo zásobovacie napätie maximálnu hodnotu 240 voltov.
Potlač nie je na každom štítku umiestnená stredom.	Pri karte MultiCard sa vyskytla rozmerová tolerancia. Môže sa to vyskytnúť v prípade odlišnej vlhkosti vzduchu.	Namerajte skutočné rozmery karty MultiCard a opravte hodnoty v softvéri M-Print® PRO v bode ponuky "Zmeranie typu súboru/štítku".

8 Vyradenie tlačiarne z prevádzky

8.1 Vypnutie tlačiarne

8.1.1 Odobranie karty MultiCard

Postup na odobranie karty MultiCard je potrebný iba vtedy, ak je karta MultiCard umiestnená v tlačiarňi.

- ▶ Kliknite na tlačidlo **Otvoriť/zatvoriť zásobník** na dotykovom paneli, aby ste otvorili zásobník.
- ▶ Vyberte zo zásobníku kartu MultiCard.
- ▶ Kliknite na tlačidlo **Otvoriť/zatvoriť zásobník** na dotykovom paneli, aby ste zásobník zatvorili.

8.1.2 Odobranie atramentových náplní

- ▶ Stlačte tlačidlo **Presun tlačovej jednotky do polohy údržby** na dotykovom paneli. Tlačová jednotka sa presune do polohy, v ktorej sa môže atramentová náplň vybrať.
- ▶ Otvorte servisný kryt.
- ▶ Vyberte z držiaka atramentovú náplň (pozri kapitolu 5.1.1 na strane 24).
- ▶ Pripevnite na atramentovú náplň ochranný kryt (pozri kapitolu 5.1.1 na strane 24).
- ▶ Zatvorte servisný kryt.
- ▶ Stlačte tlačidlo **Stav systému** na dotykovom paneli. Držiak atramentovej náplne sa potom presunie do východiskovej polohy.
- ▶ Zapnete tlačiareň stisnutím tlačidla zap/vyp.
- ▶ Vytiahnite z tlačiarne všetky káble.
- ▶ Zaistite servisný kryt lepiacou páskou.

8.2 Zabalenie a preprava tlačiarne

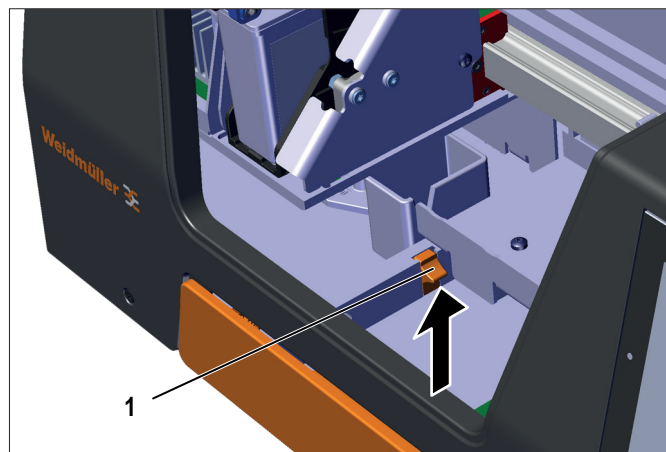

Ilustrácia 8.1 Stisnutie prepravnej poistky smerom nahor

- ▶ Vytiahnite prepravnú poistku (1) smerom nahor, aby mierne vyčnievala nahor.
- ▶ Používajte na prepravu tlačiarne výhradne originálny obal.
- ▶ Pokiaľ už originálny obal nemáte, vyžiadajte si nové balenie od spoločnosti Weidmüller Interface GmbH & Co. KG an.

8.3 Likvidácia tlačiarne

- ▶ Odošlite tlačiareň vášmu predajcovi spoločnosti Weidmüller. Spoločnosť Weidmüller zlikviduje a recykluje vašu tlačiareň v súlade s aktuálnymi právnymi predpismi. Spoločnosť Weidmüller uhradí všetky prípadné náklady.
- ▶ Alternatíva: Zlikvidujte tlačiareň v miestnom zbernom dvore pre staré elektrické zariadenia.

9 Príloha

9.1 Technické údaje

Technické údaje		
Materiál na potlač	Karty Weidmüller MultiCards	
Technológia	Atramentová tlačiareň s fixáciou UV žiarením	
Rozlíšenie tlače	600 dpi	
Označovací softvér	M-Print® PRO	
Systémové požiadavky	Microsoft Windows® 10 alebo 11	
Podávanie	Karta MultiCard sa vkladá manuálne	
Rýchlosť tlače	ca 1,5 minúty na kartu MultiCard	
Rozhrania	USB 2.0 a sieť 10 Base-T / 100 Base-TX	
Zásobovacie napätie	100-240 VAC, 50/60 Hz, 72 W	
Miesto prevádzky	kancelárske podmienky	
Teplota okolitého prostredia	18 °C – 30 °C 65 °F – 86 °F	
Relatívna vlhkosť vzduchu	10 % - 80 %	
Rozmery (D x Š x V)	Hĺbka: Šírka: Výška:	540 mm 330 mm 190 mm
Hmotnosť	8,5 kg (18,74 lb) s obalom	
Systém atramentu	Atramentová náplň (čierna)	

9.2 Objednávacie údaje

Výrobok / náhradný diel	Označenie a objednávacie č.
Atramentová tlačiareň	Print Jet MINI 3049980000
Atramentová náplň	PJM INK K 3062650000
Zberná nádoba atramentu	PJM Waste PAD 3062640000
Návod na použitie	Návod na použitie nájdete na internete na stiahnutie: https://eshop.weidmueller.com Vo vyhľadávacom paneli e-shopu zadajte číslo výrobku 3049980000. V bode ponuky "Podpora softvéru" nájdete odkaz na stiahnutie aktuálnych dokumentov a návodov produktov.

9.3 Prehlásenie o zhode

Tlačiareň PrintJet MINI zodpovedá jednoznačným základným bezpečnostným požiadavkám a požiadavkách na ochranu zdravia smerníc EÚ:

2014/35/EÚ smernica o elektrickom zariadení určenom na používanie v určitom rozsahu napätia
 2014/30/EÚ smernica vzťahujúca sa na elektromagnetickú kompatibilitu
 2011/65/EU smernica o obmedzení používania určitých nebezpečných látok v elektrických a elektronických zariadeniach

Prehlásenie o zhode nájdete v online katalógu na stránke <https://eshop.weidmueller.com>

Vo vyhľadávacom paneli e-shopu zadajte číslo výrobku 3049980000. V bode ponuky "Podpora softvéru" nájdete odkaz na stiahnutie aktuálnych dokumentov a návodov produktov.