

PrintJet MINI

PrintJet MINI

3049980000



Markeringsapparaat, gebruikershandleiding

1 Over deze documentatie

Deze gebruikershandleiding biedt alle informatie die u nodig hebt voor een probleemloos gebruik van de printer PrintJet MINI (hierna printer of apparaat genoemd). Deze gebruikershandleiding moet worden gelezen, begrepen en opgevolgd door het personeel voorafgaand aan inbedrijfstelling, bediening, onderhoud en reiniging van de printer en voordat problemen met de printer worden verholpen. Dit geldt met name voor de genoemde veiligheidsinformatie.

Na het lezen van de gebruikershandleiding zult u

- de printer veilig kunnen gebruiken;
- de printer op de juiste manier kunnen reinigen;
- in het geval van een storing de juiste maatregelen kunnen treffen.

Naast deze gebruikershandleiding moet u zich ook houden aan de algemene wetten en andere voorschriften ter voorkoming van ongevallen en ter bescherming van het milieu van het land waarin de printer wordt gebruikt. Deze gebruikershandleiding maakt onderdeel uit van de printer. Zij moet tijdens de gehele levensduur bij de printer worden bewaard.

1.1 Complete documentatie

De complete documentatie omvat de volgende documenten:

- Gebruikershandleiding PrintJet MINI
- Verkorte handleiding PrintJet MINI
- Gebruikershandleiding M-Print® PRO

De documenten en productdownloads (bijv. software M-Print® PRO) kunnen op het internet via de webshop worden gedownload (<https://eshop.weidmueller.com>). Door het invoeren van de artikelaanduiding of het artikelnummer in de zoekbalk kan de artikelpagina worden geopend.

Na klikken op de knop "Productdownloads" worden de documenten en productdownloads getoond die aan het artikel zijn toegewezen.

Als alternatief kan ook de QR-code op het typeplaatje van de PrintJet MINI of op de meegeleverde verkorte informatie worden gescand. Na invoer van het artikelnummer worden vervolgens alle beschikbare downloads getoond.

Artikelnummers

- PrintJet MINI: 3049980000
- M-Print® PRO: 1905490000

1.2 Weergave-elementen

De waarschuwingeninstructies in deze documentatie zijn afhankelijk van de gevarencategorie verschillend opgesteld.

GEVAAR

Levensgevaar

Een opmerking met het signaalwoord "**GEVAAR**" duidt op een gevaar dat zwaar tot fataal letsel tot gevolg heeft wanneer het niet wordt vermeden.

WAARSCHUWING

Levensgevaar

Een opmerking met het signaalwoord "**WAARSCHUWING**" duidt op een gevaar dat zwaar tot fataal letsel tot gevolg kan hebben wanneer het niet wordt vermeden.

VOORZICHTIG

Verwondingsgevaar

Een opmerking met het signaalwoord "**VOORZICHTIG**" duidt op een gevaar dat letsel tot gevolg kan hebben wanneer het niet wordt vermeden.

LET OP

Gevaar voor materiële schade

Een opmerking met het signaalwoord "**LET OP**" duidt op een gevaar dat materiële schade tot gevolg kan hebben wanneer het niet wordt vermeden.

In de overige teksten worden andere formatteringen gebruikt, die de volgende betekenis hebben:



Teksten naast deze pijl zijn aanwijzingen die niet veiligheidsrelevant zijn, maar belangrijke informatie over de juiste en effectieve werkwijze bieden.

- ▶ Handelingsinstructies herkent u aan de zwarte driehoek voor de tekst.
- Opsommingen worden gemarkeerd met strepen.

1.3 Garantie en aansprakelijkheid

De verplichtingen in het leveringscontract, de algemene en leveringsvoorwaarden van Weidmüller Interface GmbH & Co. KG en de wet- en regelgeving die bij ondertekening van het contract van kracht waren, zijn van toepassing.

Alle informatie en instructies in deze gebruikershandleiding zijn opgesteld overeenkomstig de toepasselijke normen en voorschriften, de stand van de techniek en onze uitgebreide kennis en ervaring.

Garantie- en aansprakelijkheidsclaims voor lichamelijk letsel en materiële schade worden uitgesloten als deze te wijten zijn aan een of meerdere van de volgende oorzaken:

- Onbedoeld of onjuist gebruik van de printer (zie hoofdstuk 2.3 op pagina 8);
- Onjuiste installatie, inbedrijfstelling, bediening, onderhoud of reiniging van de printer;
- Gebruik van de printer met defect of verkeerde aangebrachte printerbehuizing;
- Veronachtzaming van de gebruikershandleiding;
- Inzet van ongetraind personeel;
- Constructieve veranderingen aan de printer (aanpassingen of andere wijzigingen aan de printer mogen niet worden uitgevoerd. Bij inbreuk vervalt de EG-verklaring van overeenstemming van de printer);
- Technische wijzigingen;
- Openen van de printerbehuizing;
- Gebruik van inktpatronen waarvan de gebruiksdatum is verstreken;
- Gebruik van niet-goedgekeurde reserveonderdelen of reserveonderdelen die niet aan de vastgelegde technische eisen voldoen;
- Rampen, gevolgen van elementen van buitenaf en force majeure.

Wij behouden ons het recht voor technische wijzigingen door te voeren in het kader van de verdere ontwikkeling en verbetering van kenmerken en/of functies.

1.4 Auteursrecht

Deze gebruikershandleiding is auteursrechtelijk beschermd en alleen bedoeld voor intern gebruik.

Elk gebruik buiten de grenzen van het auteursrecht is niet toegestaan zonder schriftelijke toestemming van Weidmüller Interface GmbH & Co. KG. Dat geldt met name voor verveelvoudigingen en vertalingen.

Inbreuk op het auteursrecht resulteert in schadevergoeding. Wij behouden ons verdere claims voor.

1.5 Garantievoorwaarden

De garantievoorwaarden zijn vermeld in de algemene voorwaarden van Weidmüller Interface GmbH & Co. KG.

2 Algemene veiligheidsinformatie

WAARSCHUWING

Veronachtzaming van de onderstaande veiligheidsinformatie kan zwaar letsel tot gevolg hebben!

Risico's voor mensen door elektrische en mechanische invloeden

- ▶ Lees de informatie over veiligheid en gevaren in dit hoofdstuk goed door voordat u de printer in bedrijf stelt.
- ▶ Raadpleeg naast de aanwijzingen in deze gebruikershandleiding de bestaande landelijke werk-, bedrijfs- en veiligheidsvoorschriften.
- ▶ Houdt u zich aan de bestaande bedrijfsinterne voorschriften.

In de volgende gevallen moet u de stekker van de printer uit het stopcontact trekken en contact opnemen met een gekwalificeerde servicemonteur:

- De net- en aansluitkabel, de voedingseenheid of de stekker zijn versleten of beschadigd.
- Vloeistof is de printer binnengedrongen.
- De printer is gevallen of de behuizing is beschadigd.
- De printer werkt niet volgens de vereiste specificaties, bijv. slechte printkwaliteit of onvoldoende veeg- en krasbestendigheid.

VOORZICHTIG

Verwondingsgevaar door geopende printer!

Handelingen in de geopende printer kunnen resulteren in snij- en beknellingsletsel.

- ▶ Verwijder nooit de printerbehuizing.
- ▶ Laat componenten binnenin het apparaat door een servicemonteur van Weidmüller vervangen.

LET OP

Beschadiging van het apparaat!

De printerbehuizing mag niet worden verwijderd. Door het verwijderen van de printerbehuizing vervalt elk recht op garantieclaims.

- Zorg ervoor dat alle personen die werkzaamheden aan het apparaat uitvoeren, de gebruikershandleiding hebben gelezen en begrepen.
- Gebruik de printer alleen waarvoor hij is bedoeld (zie hoofdstuk 2.3 op pagina 8).
- Houd alle veiligheids- en waarschuwingsstickers op de printer schoon en vervang deze, indien nodig.
- Laat werkzaamheden aan het apparaat alleen door geïnstrueerd personeel uitvoeren.
- Bewaar de gebruikershandleiding altijd in de buurt van de printer als naslag voor toekomstig gebruik. Zorg dat iedereen die werkzaamheden aan het apparaat moet uitvoeren, de gebruikershandleiding altijd kan raadplegen.

2.1 Algemene gebruiksinformatie

- Houd bij de keuze van de installatieplaats van de printer rekening met de omgevingsomstandigheden (zie ook hoofdstuk 9.1 op pagina 38).
- Zorg ervoor dat de openingen in de behuizing van de printer niet geblokkeerd of afgedekt zijn.
- Schakel de printer niet uit!
- Schakel de printer niet uit! De printer schakelt automatisch over naar de stand-bymodus. De bedrijfsparameters blijven alleen behouden als de printer is ingeschakeld. Deze parameters zorgen er bijvoorbeeld voor dat de inktpatroon optimaal wordt gereinigd.
- Houd de serviceklep gesloten tijdens gebruik.



Gebruik alleen Weidmüller-producten of door Weidmüller goedgekeurde producten (markeringsoftware M-Print® PRO, MultiCards en inktpatroon).
Storingen, gebrekkige printkwaliteit en schade aan de printer, veroorzaakt door het gebruik van niet-goedgekeurde en ongeschikte accessoires en verbruiksmaterialen, vallen niet onder de garantie.

2.1.1 Omgang met de inktpatroon

- Berg de inktpatroon buiten het bereik van kinderen op.
- De inkt is niet geschikt voor consumptie. Voorkom contact met de slijmvliezen. Als u per ongeluk inkt inslikt, spoel uw mond dan uit en drink veel water. Wek geen braken op.
- Ga voorzichtig om met de inktpatroon, anders kan inkt weglekken en verontreinigingen veroorzaken.
- Ga altijd voorzichtig om met de inktpatroon, omdat er op de printkop nog steeds inkt aanwezig kan zijn. Als er inkt op uw huid terecht komt, was deze dan grondig met water en zeep.
- Raak in geen geval de printkop van de inktpatroon aan.
- Een inktpatroon mag niet worden gedemonteerd of bijgevuld.
- Berg ongeopende inktpatronen koel en droog op, bij voorkeur in een koelkast bij ca. 4°C tot 21°C.
- Neem de inktpatroon uit de printer, wanneer u het apparaat een langere tijd niet nodig hebt of bijv. 's nachts uitschakelt.
- Wanneer u de inktpatroon tussentijds opslaat, brengt u de meegeleverde beschermkap aan op de printkop om te voorkomen dat de inkt uitdroogt.
- Gebruik geen inktpatronen waarvan de gebruiksdatum verstreken is.
- Als de gebruiksdatum van de inkt (zie opdruk verpakking) nadert, verschijnt er een melding op het touchpaneel. Om de beste drukresultaten te behalen, dient de inkt tot aan de datum op het etiket van de inktpatroon te worden verbruikt.

LET OP

Beschadiging van het apparaat door oude inkt!

Het gebruik van inkt waarvan de gebruiksdatum is verstreken, kan een slechtere printkwaliteit en duurzaamheid veroorzaken.

2.2 Recycling volgens de AEEA

De producten die aangeduid zijn met dit symbool, zijn onderworpen aan de richtlijn: 2012/19/EU: inzameling en verwerking van elektrische en elektronische apparaten

De producten bevatten stoffen die gevaarlijk kunnen zijn voor milieu en gezondheid. Voer de producten daarom niet af in ongesorteerd huishoudelijk afval.

U kunt de producten na het einde van hun levenscyclus teruggeven aan Weidmüller, wij zorgen dan voor de vakkundige afvoer. Stuur de producten vakkundig verpakt naar uw verantwoordelijke verkoopagent.

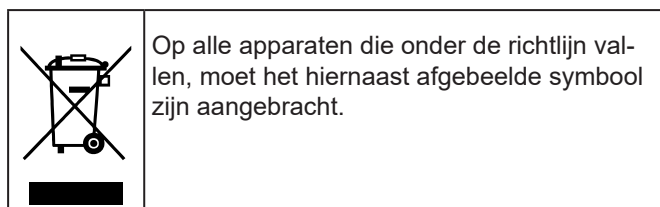

2.3 Bedoeld gebruik

De printer is bedoeld om in combinatie met de markeringssoftware M-Print® PRO MultiCards in een zakelijke en industriële omgeving te bedrukken.

Elke andere toepassing is niet toegestaan. Een niet-goedgekeurde toepassing resulteert onmiddellijk in het vervallen van alle garantieclaims van de gebruiker ten opzichte van de fabrikant.

Het gebruik van de printer voor andere dan de aangegeven doeleinden of het niet opvolgen van de bedieningsinstructies en waarschuwingen kan leiden tot ernstige storingen, lichamelijk letsel of materiële schade.

Gebruik alleen de markeringssoftware M-Print® PRO, MultiCards en inktsoorten die door Weidmüller voor dit markeringssysteem zijn goedgekeurd.

Weidmüller kan de printkwaliteit en de printbestendigheid niet garanderen bij gebruik van andere markeringssoftware en andere MultiCards en inktsoorten.

Claims voor lichamelijk letsel of materiële schade die door onbedoeld gebruik zijn veroorzaakt, zijn uitgesloten. Alleen de ondernemer is aansprakelijk voor letsel of schade die te wijten is aan onbedoeld gebruik.

Tot het bedoelde gebruik behoren ook:

- inachtneming van alle informatie uit de gebruikershandleiding;
- naleving van de bedienings- en onderhoudsvoorschriften.

Structurele wijzigingen aan het apparaat

De constructie en goedkeuring zijn gebaseerd op de Duitse wet inzake de veiligheid van producten (ProdSG). Er mogen nooit wijzigingen aan de printer worden aangebracht. Anders vervalt de EG-verklaring van overeenstemming van de printer. Door een dergelijke schending vervalt de aansprakelijkheid van de printerfabrikant.

Laat een servicemonteur van Weidmüller onmiddellijk alle defecte printeronderdelen vervangen.

2.4 Restrisico's bij gebruik van het apparaat

Het apparaat is volgens de stand van de techniek gebouwd en voldoet aan de erkende veiligheidsregels en -voorschriften. Desondanks kan de printer tijdens het gebruik beschadigd raken.

Het apparaat mag alleen voor het bedoelde gebruik worden gebruikt.

Let tijdens het gebruik van het apparaat op de waarschuwingen op het apparaat en de veiligheidsinformatie in deze gebruikershandleiding.

2.4.1 Gevaren door elektriciteit

GEVAAR

Waarschuwing voor elektrische spanning!

Het aanraken van spanningvoerende onderdelen vormt een direct levensgevaar. Schade aan de isolatie of afzonderlijke componenten kan levensgevaarlijk zijn.

- ▶ Alleen elektromonteurs mogen werkzaamheden aan de elektrische printeronderdelen uitvoeren.
- ▶ Sluit het apparaat alleen aan op een goed geaard en gezekeerd stopcontact.
- ▶ Sluit de printer niet aan op een stopcontact dat door een schakelaar of schakelklok wordt geregeld.
- ▶ Gebruik nooit beschadigde netsnoeren.
- ▶ Controleer de elektrische printeronderdelen regelmatig op gebreken, bijv. op losse aansluitingen of beschadigingen aan de isolatie.
- ▶ Als u gebreken constateert, moet u de printer onmiddellijk uitschakelen en de schade laten repareren.
- ▶ Laat alle aansluitleidingen en stekkervoorzieningen ten minste elke 6 maanden door een elektromonteur controleren!
- ▶ Bij defecten niet de voedingseenheid demonteren. Neem contact op met Weidmüller voor een overeenkomstig reserveonderdeel.
- ▶ Wanneer u de printer aansluit op een verlengkabel, dient u erop te letten, dat de nominale stroomwaarde onder de toegestane ampèrebelasting van de verlengkabel blijft.
- ▶ Zorg dat er geen vocht in de spanningvoerende onderdelen komt, omdat dit kortsluiting kan veroorzaken. Let hier vooral op wanneer u de printer reinigt.
- ▶ Wijzigingen uitgevoerd aan de elektrische uitrusting die na de test worden uitgevoerd, moeten voldoen aan DIN EN 60204-1.

2.4.2 Gevaren door gebruik van onjuiste reserveonderdelen

LET OP

Schade door defecte of onjuiste reserveonderdelen!

Onjuiste of defecte reserveonderdelen kunnen schade, storing of totale uitval veroorzaken.

Gebruik alleen originele reserveonderdelen.

Koop de reserveonderdelen in via Weidmüller Interface GmbH & Co. KG. De noodzakelijke informatie over reserveonderdelen vindt u in het hoofdstuk 9.2 op pagina 39.

2.5 Veiligheids- en beschermingsvoorzieningen

De printer is uitgerust met de volgende veiligheidsvoorzieningen:

- Serviceklep (voor inktopvangbak en inktpatroon)
- 24V-voedingseenheid incl. netsnoer



De printer mag niet zonder printerbehuizing in gebruik worden genomen. De printerbehuizing mag niet worden verwijderd.

2.6 Personeelseisen

Alleen geïnstrueerd personeel mag de printer bedienen en onderhoudswerkzaamheden uitvoeren. Tot het instrueren behoort ook dat de gebruikershandleiding volledig gelezen is.



Reparaties mogen alleen na overleg met Weidmüller-serviceafdeling en alleen door een elektromonteur worden uitgevoerd.

2.6.1 Kwalificatie-eisen voor het personeel

De verantwoordelijkheden van het personeel voor inbedrijfstelling, bediening, onderhoud en reiniging moeten duidelijk zijn vastgesteld.

Het personeel moet conform de gebruikershandleiding voor de diverse werkzaamheden over de volgende kwalificaties beschikken:

Geïnstrueerd vakpersoneel

Geïnstrueerd personeel is in staat zelf de betreffende werkzaamheden uit te voeren en mogelijke gevaren te herkennen/voorkomen op basis van hun opleiding, kennis en ervaring en hun vertrouwdheid met de voorschriften.

Elektromonteur

Een elektromonteur is in staat zelfstandig werkzaamheden aan elektrische apparatuur uit te voeren en mogelijke gevaren te herkennen/voorkomen op basis van zijn opleiding, kennis en ervaring en zijn vertrouwdheid met normen en voorschriften. De elektromonteur is voor zijn specifieke werkzaamheden opgeleid en kent de relevante normen en voorschriften.

3 Productbeschrijving

Gecombineerd met de markeringssoftware M-Print® PRO is de inkjetprinter PrintJet MINI een markeringssysteem voor MultiCards.

Met het markeringssysteem kunnen individuele bedrijfsmiddelbeschrijvingen worden geprint. De printer print op markers in MultiCard-formaat voor schakelapparaten, automaten, aansluitklemmen, kabels, leidingen of ventielen. Met de PrintJet MINI kunt u zeer kleine lettertypes printen. Zelfs de kleinste tekens zijn gemakkelijk leesbaar, waardoor u de informatiedichtheid van de markers kunt verhogen.

De MultiCards worden afzonderlijk via een inleginvoerlade ingevoerd.

De in de printeenheid ingevoerde MultiCard wordt bedrukt met een UV-hardende inkt en vervolgens met UV-straling uitgehard.

Tenslotte wordt de MultiCard via de inleginvoerlade uit het apparaat verwijderd.

Aansluitend kan de bedrukte MultiCard worden uitgenomen.

De MultiCard kan meteen worden gebruikt.

3.1 Printer

3.1.1 Overzichten

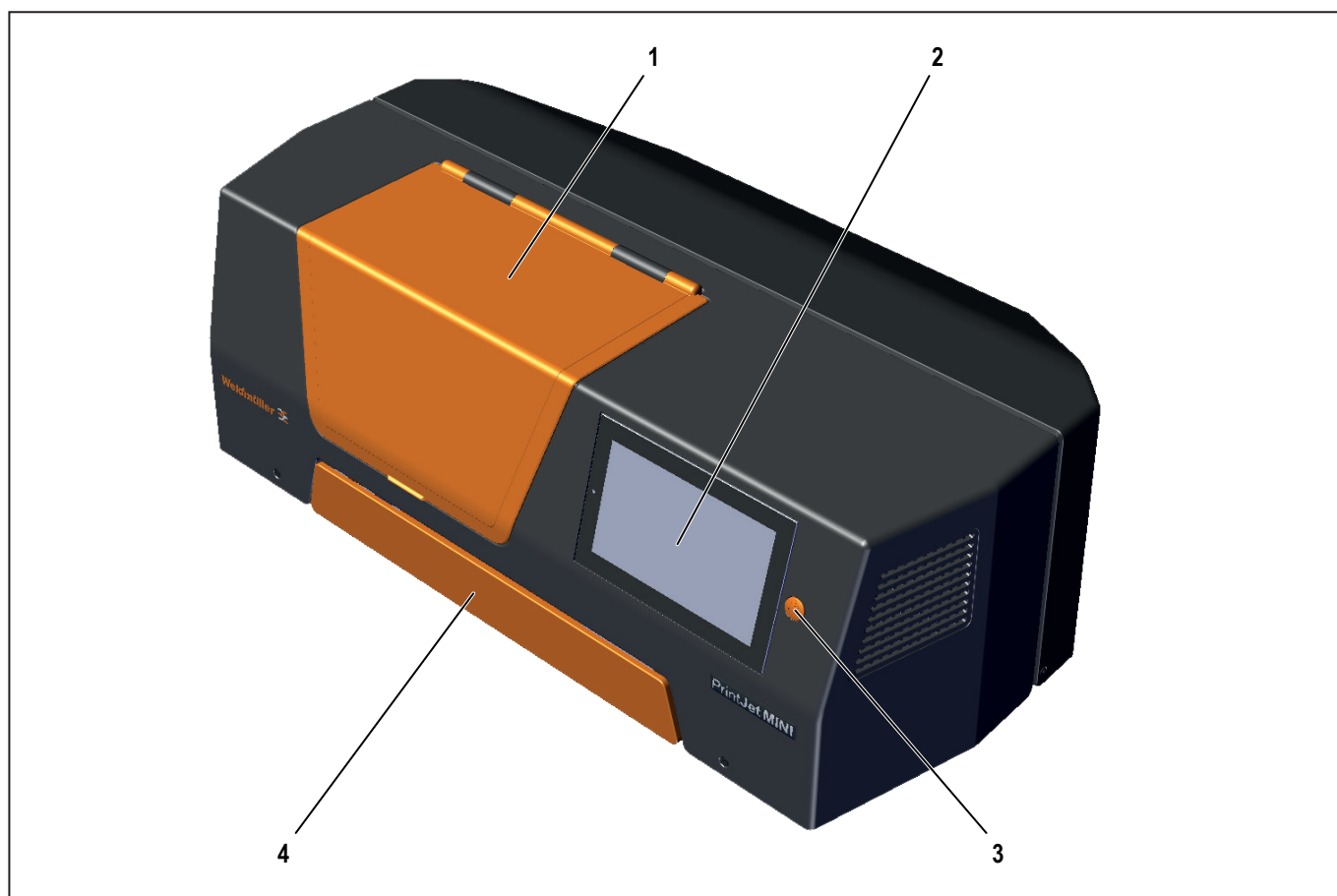

Afbeelding 3.1 Printeraanzicht voorzijde

- 1 Serviceklep (voor inktopvangbak en inktpatroon)
- 2 Touchpanel
- 3 Aan-uittoets
- 4 Klep voor inleginvoerlade (voor MultiCard)



Afbeelding 3.2 Printeraanzicht – achterzijde

- 1 Aansluitingen
- 2 Typeplaatje

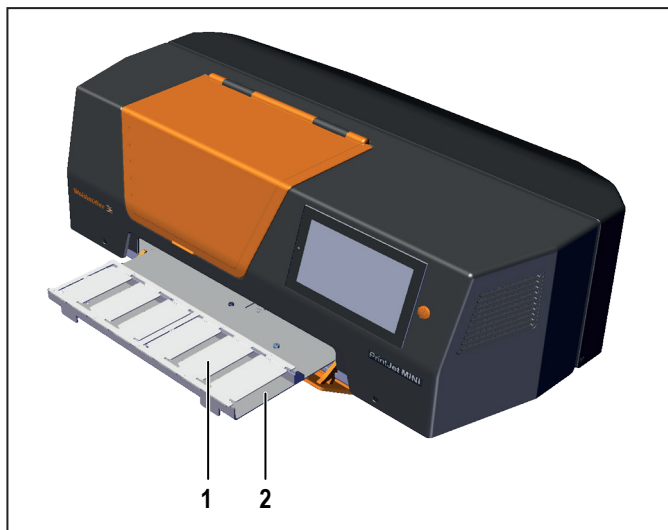

Afbeelding 3.3 Inlegvoerlade (geopend)

- 1 Inlegvoerlade (geopend)
- 2 MultiCard

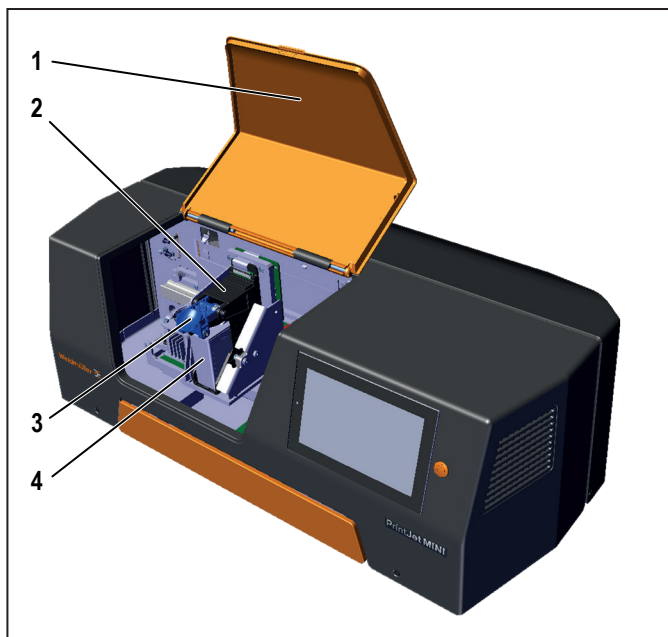

Afbeelding 3.4 Serviceklep (geopend)

- 1 Serviceklep (geopend)
- 2 Printeenheid incl. de houder van de inktpatroon
- 3 Vergrendeling
- 4 Inktpatroon

3.1.2 Aansluitingen

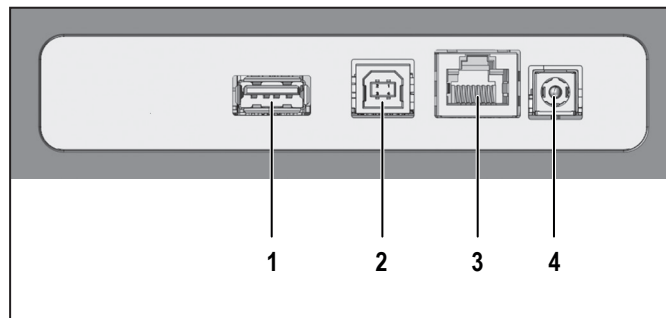

Afbeelding 3.5 Aansluitingen

- 1 USB-A-aansluiting voor USB-stick
- 2 USB-B-aansluiting printer/PC
- 3 Ethernet aansluiting (LAN-verbinding)
- 4 Aansluiting voor netstekker (24 volt)

3.1.3 Typeplaatje

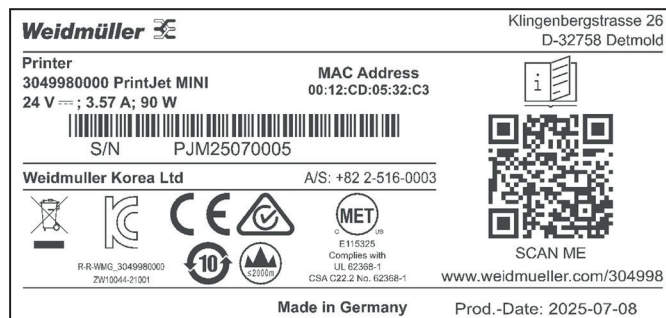





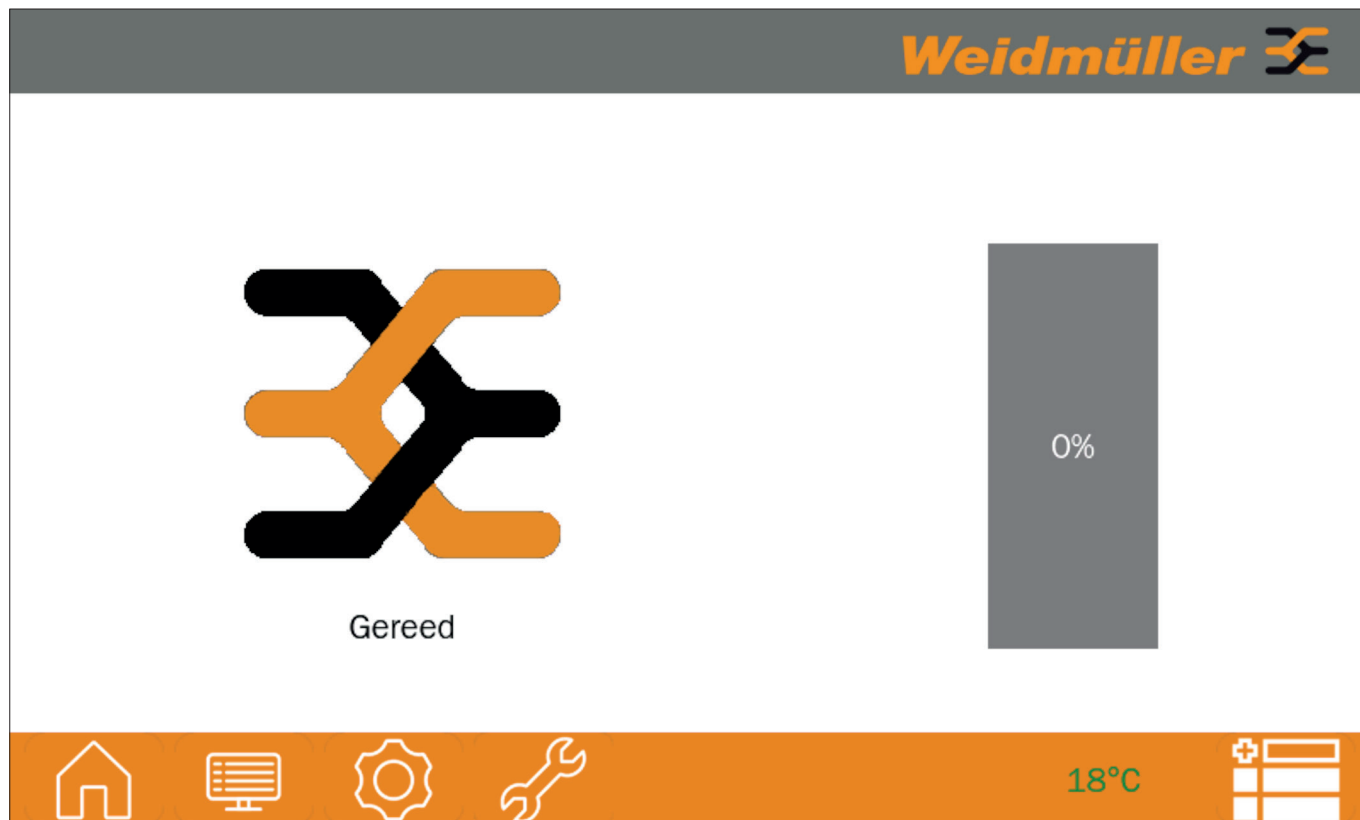

Afbeelding 3.6 Typeplaatje

Het typeplaatje bevat informatie over netspanning, artikelnummer, serienummer en MAC-adres (adres van de netwerkkaart).

3.2 Touchpanel



Afbeelding 3.7 Startscreen (hoofdmenu “Systeemstatus”)



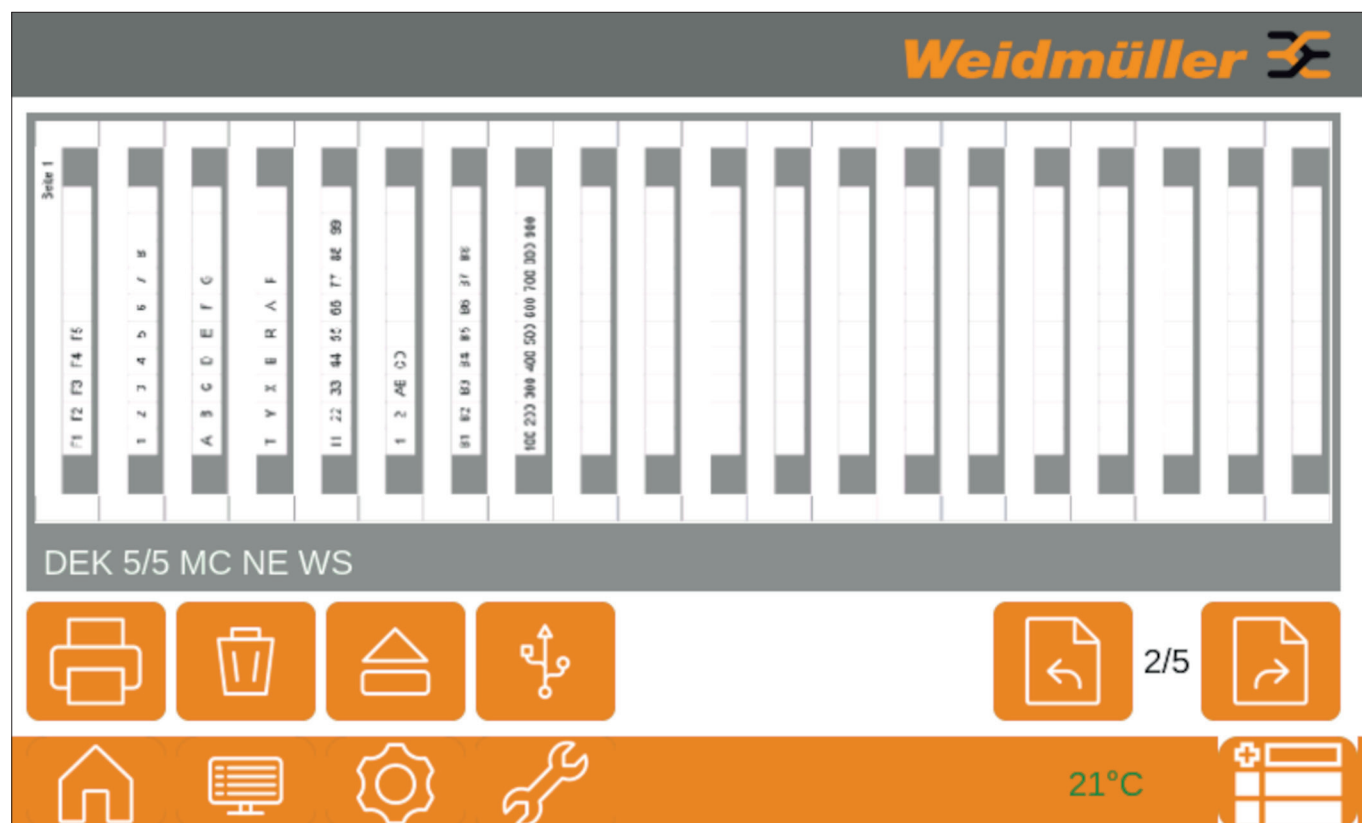

Symbool	Hoofdmenu/ functie	Beschrijving
	Systeemstatus	Toont de actuele status van de printer: gereedheid en niveau van de inktpatroon
	Opdrachten	Toont verdere functies en de submenu's waaruit kan worden gekozen: printvoorbeeld, printopdracht starten, printopdracht verwijderen, inleginvoerlade openen/sluiten, USB-stick printopdrachten, volgende/vorige printopdracht weergeven
	Opties	Toont de submenu's waaruit kan worden gekozen: Instellingen, Service, Systeeminformatie, Taal
	Printeenheid in de onderhoudspositie bewegen	Beweegt de printeenheid met inktpatroon in een onderhoudspositie. In deze positie is het plaatsen en verwijderen van de inktpatroon en de inktopvangbak mogelijk.
	Temperatuurweergave	Toont de actuele temperatuur van de apparaat in °C.
	Meldingshistorie	Toont de actueel uitstaande en de laatste meldingen (bijv. inktpatroon leeg, serviceklep geopend).

3.2.1 Hoofdmenu “Opdrachten”

In dit hoofdstuk is een printvoorbeeld voor de geselecteerde printopdracht te zien.



Afbeelding 3.8 Hoofdmenu “Opdrachten”

Symbool	Functie	Beschrijving
	Printopdracht starten	Start de actueel geselecteerde printopdracht. Na het indrukken van de knop wordt de inleginvoerlade uitgeschoven en wordt het dialoogvenster geopend om de ingelegde MultiCard te bevestigen.
	Printopdracht verwijderen	Opent een dialoogvenster om de printopdracht te verwijderen. Door het dialoogvenster te bevestigen, wordt de actueel geselecteerde printopdracht verwijderd. Daarnaast bestaat er de mogelijkheid om alle printopdrachten te verwijderen.
	Inleginvoerlade openen/sluiten	Opent/sluit de inleginvoerlade.
	USB-stick printopdrachten	Opent een dialoogvenster voor het selecteren van printopdrachten, die op een USB-stick zijn opgeslagen en uitgevoerd kunnen worden.
	Vorige printopdracht	Selecteert de vorige printopdracht. De geselecteerde printopdracht wordt weergegeven in het printvoorbeeld.
	Volgende printopdracht	Selecteert de volgende printopdracht. De geselecteerde printopdracht wordt weergegeven in het printvoorbeeld.

3.2.2 Hoofdmenu "Opties"



Afbeelding 3.9 Hoofdmenu "Opties"

Submenu

Instellingen

Service

Systeeminformatie

Taal

Beschrijving





Hier kunnen de instellingen worden ingevoerd voor het IP-adres, de printer-naam, de poort of de verwijderfuncties voor printopdrachten.

Toont de submenu's die geselecteerd kunnen worden: toegang voor service-monteurs, printkoptest en een firmware-update

In dit submenu wordt systeeminformatie zoals firmware, serienummer en het inktniveau van de inktpatroon en de inktopvangbak weergegeven. Tevens kan hier de licentie-informatie worden opgeroepen.

In dit submenu kan de taal van de gebruikersinterface worden ingesteld.

3.2.3 Functie-elementen van de bedieningsinterface

Symbool	Benaming	Beschrijving
	Bevestigen	Bevestigt de ingevoerde wijziging.
	Verwerpen	Verwerpt de ingevoerde wijziging/sluit het actuele dialoogvenster.
	Opslaan	Slaat de instelling op.
	Alles wissen	Wist alle printopdrachten.

3.2.4 Beschrijving van de MultiCard

Met de printer kunnen MultiCards van kunststof worden bedrukt. Het markeringssysteem, bestaande uit de printer PrintJet MINI en de markeringssoftware M-Print® PRO, is door Weidmüller ontworpen voor MultiCards.

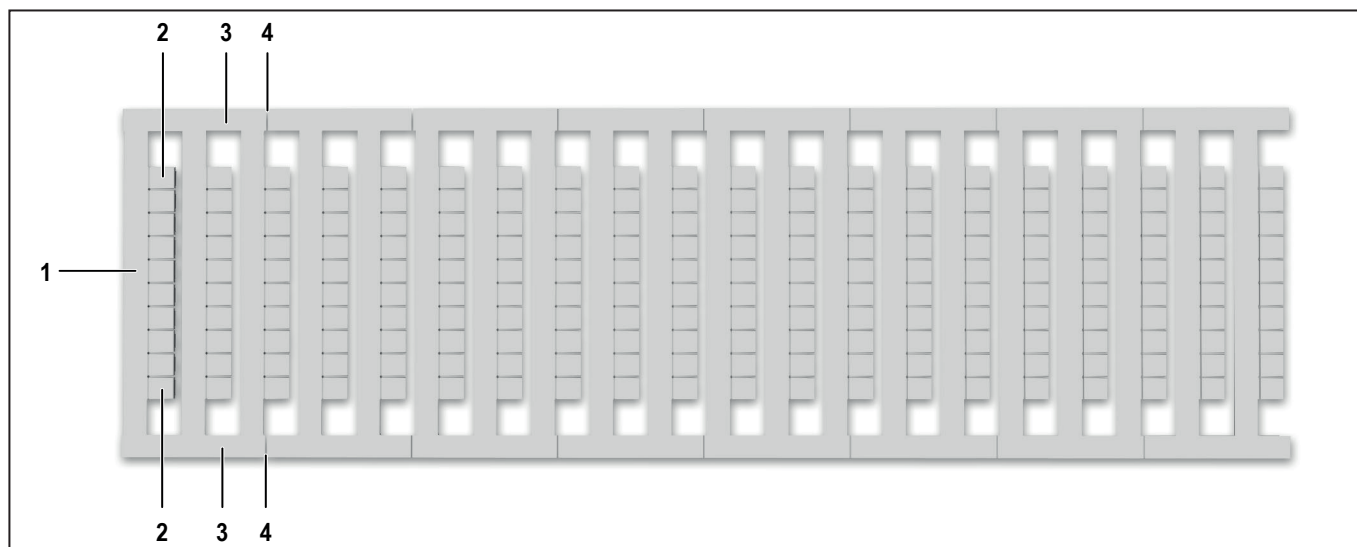

Afbeelding 3.10 Beschrijving van de MultiCard

- 1 Eerste projectmarkeringsoppervlak
- 2 Markeroppervlak
- 3 Zijstrip
- 4 Breeklijn

De MultiCards kunnen in de opname van de inleginvoerlade uitsluitend afzonderlijk worden geplaatst en geprint. MultiCards kunnen met behulp van de breeklijn in afzonderlijke segmenten worden verdeeld. Ook deze segmenten en hun markers kunnen afzonderlijk worden geprint.

- Om een afzonderlijk segment te printen, breekt u de MultiCard langs de daarvoor bestemde breeklijn door en legt u het segment links uitgelijnd in het opnamevak (zie 5.2 op pagina 25).

4 Inbedrijfstelling

4.1 Uitpakken

LET OP

Materiële schade!

Als de printer op de verkeerde manier wordt getransporteerd, kan inkt uitstromen en het apparaat vervuilen of beschadigen.

► Transporteer de printer niet ondersteboven.

- Open de transportverpakking.
- Verwijder alle accessoires.
- Neem de printer met het polystyreen verpakkingsmateriaal uit de doos.
- Verwijder het polystyreen verpakkingsmateriaal.



Bewaar de originele verpakking voor toekomstig transport.

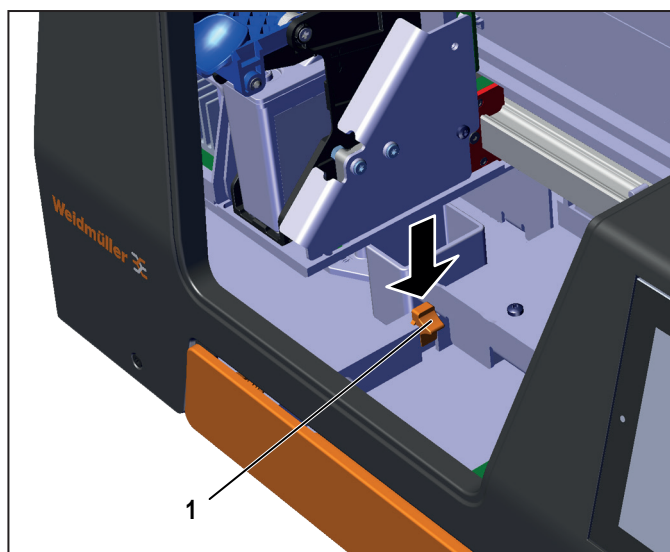

Afbeelding 4.1 Transportbeveiliging omlaagdrukken

- Open de serviceklep.
- Druk de oranje transportbeveiliging (1) naar beneden.

4.2 Leveringsomvang

Nadat u de printer en alle accessoires uit de verpakking hebt gehaald, controleert u of de levering volledig is:

- PrintJet **MINI**
- Inktpatroon
- Inktopvangbak
- Voedingseenheid met net- en aansluitkabel
- USB-kabel
- LAN-kabel
- een verpakking MultiCard DEK 5/5
- Verkorte informatie over de download van de printersoftware M-Print® PRO en de gebruikershandleiding

De inktpatroon worden apart meegeleverd en is niet in de printer geïnstalleerd.

4.3 Printer opstellen

LET OP

Materiële schade!

- Gebruik de printer niet in de buurt van mogelijke elektromagnetische storingsvelden, zoals bijv. luidsprekers of basisstations van draadloze telefoons. Deze kunnen de werking van de printer benadelen.
- Plaats de printer op een vlakke, stabiele ondergrond. De printer werkt niet goed als deze schuin of onder een hoek staat.
- Vermijd locaties waar de printer blootgesteld is aan sterke schommelingen in temperatuur en vochtigheid, directe zoninstraling, krachtige lichtinval, te hoge temperaturen en veel stofvorming.
- Vermijd locaties die aan schokken of trillingen staan blootgesteld. Vermijd blootstelling aan trillingen.



Let op de noodzakelijke bedienings- en onderhoudsafstanden.

- Plaats de printer op een oppervlak dat aan alle kanten groter is dan het basisoppervlak van de printer.
- Laat voldoende plek vrij voor de inleginvoerlade van de printer.
- Zorg voor voldoende luchttoevoer rondom de printer.

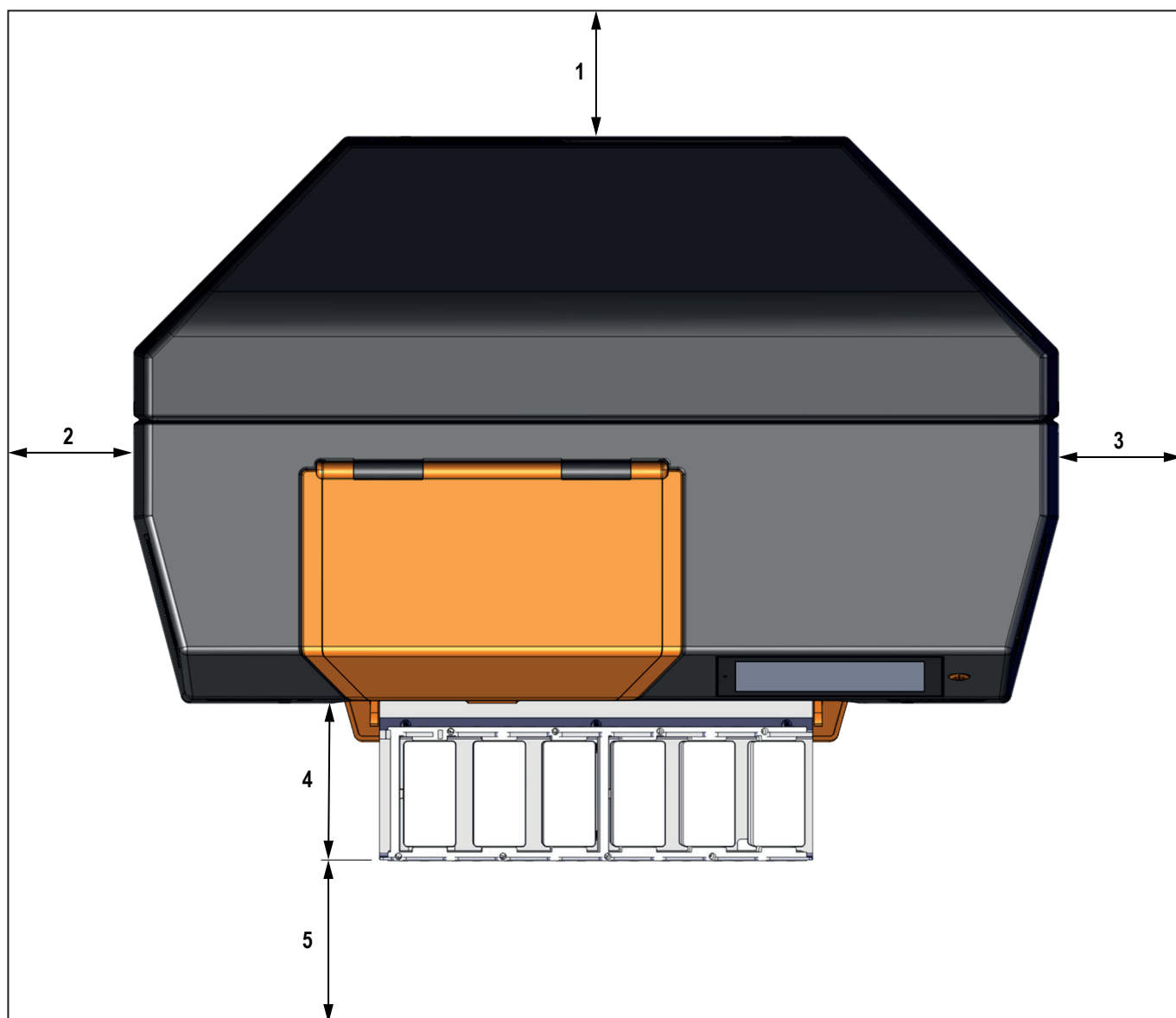

Afbeelding 4.2 Bedienings- en onderhoudsafstanden

- 1 100 mm
- 2 100 mm
- 3 100 mm
- 4 90 mm
- 5 100 mm

4.4 Printer aansluiten

GEVAAR

Waarschuwing voor elektrische spanning!

- ▶ Zorg ervoor dat de gebruikte netspanning overeenkomt met de netspanning die op het typeplaatje van de voedingseenheid staat aangegeven.
- ▶ Sluit de printer alleen aan op een goed geaard en apart gezekeerd stopcontact.
- ▶ Sluit de printer **niet** aan op een stopcontact dat door een schakelaar of schakelklok wordt geregeld.
- ▶ Zorg ervoor dat bij gebruik van een verlengkabel de nominale stroomwaarde van de printer de ampèrebelasting van de verlengkabel niet overschrijdt.
- ▶ Zorg ervoor dat bij aansluiting van de printer op de stroomvoorziening de gebouwinstallatie gezekeerd is met een bijbehorende zekering.

GEVAAR

Waarschuwing voor elektrische schok en brand door een beschadigde net- en aansluitkabel en voedingseenheid!

- ▶ Zorg ervoor dat de net- en aansluitkabel en de voedingseenheid onbeschadigd zijn.
- ▶ Behoud de net- en aansluitkabel en de voedingseenheid in de originele toestand.
- ▶ Plaats geen objecten op de net- en aansluitkabel en de voedingseenheid.
- ▶ Zorg ervoor dat er geen knik- of buigpunten in het kabeltraject zijn.
- ▶ Trek de stekker niet aan het snoer uit het stopcontact.

4.4.1 Aansluiting via de kabel

De printer kan via de USB-kabel op de pc worden aangesloten of via de netwerkkabel op het lokale netwerk.

- ▶ Sluit de printer aan op een stopcontact dat zich in de nabijheid bevindt.
- ▶ Zorg ervoor dat het stopcontact gemakkelijk bereikbaar is.
- ▶ Zorg ervoor dat de stekker volledig in de aansluitbus van de printer en in het stopcontact is gestoken.
- ▶ Leg de kabel zo neer dat niemand erover kan struikelen.



Sluit de USB-kabel pas aan nadat u de markeringsssoftware M-Print® PRO hebt geïnstalleerd.

4.5 Printer inschakelen

- ▶ Schakel de printer in door het indrukken van de aan-uitschakelaar (zie hoofdstuk 3.1.1 op pagina 11).

4.6 Inktpatroon plaatsen

Bij levering is er geen inktpatroon in de printer geplaatst.

- ▶ Let op de volgende instructies:
 - Open de verpakking van de inktpatroon pas vlak voor de plaatsing in de printer.
 - De inktpatroon mag niet worden gedemonteerd of nagevuld.
 - Berg ongeopende inktpatronen koel en droog op (advies 4°C tot 21°C).
 - Berg een inktpatroon die gebruikt wordt alleen op met gemonteerde beschermkap.
- ▶ Druk op de knop **Printeenheid in de onderhoudspositie bewegen** op het touchpanel. De printeenheid beweegt vervolgens in een positie waarin de inktpatroon kan worden aangebracht.
- ▶ Open de serviceklep.

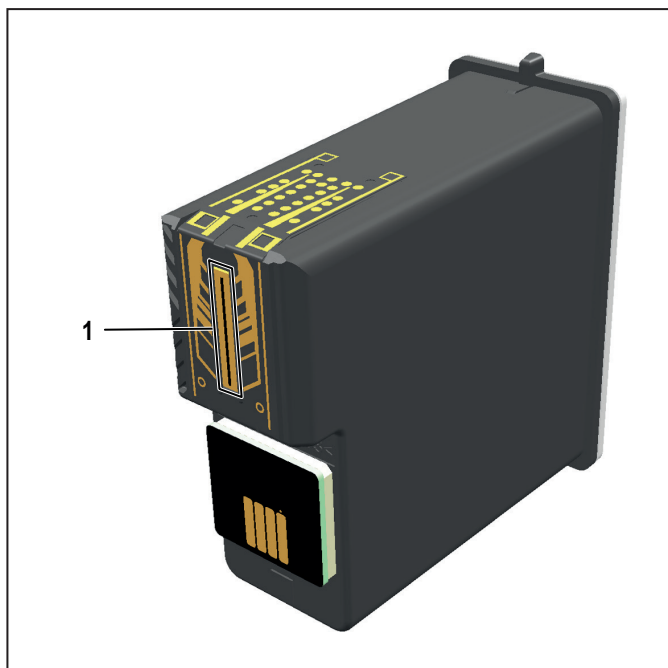

Afbeelding 4.3 Inktpatroon – printkop

Voor het aanbrengen van de inktpatroon moet de printkop (1) worden afgeveegd met een reinigingsdoek.

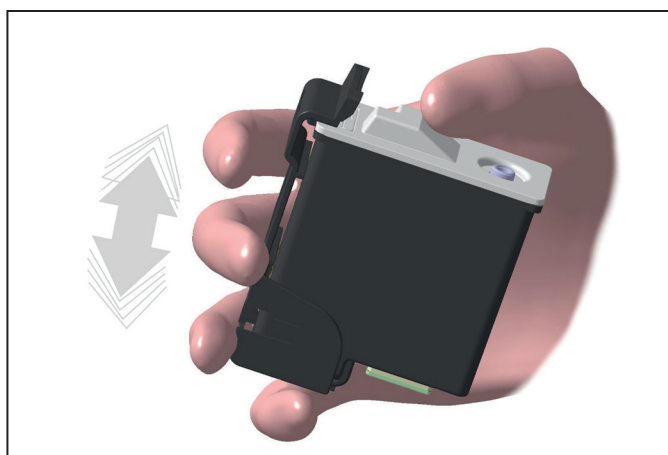

Afbeelding 4.4 Inktpatroon schudden

- ▶ Houd de inktpatroon met de aangebracht beschermkap stevig vast in de hand en schud deze enkele malen.

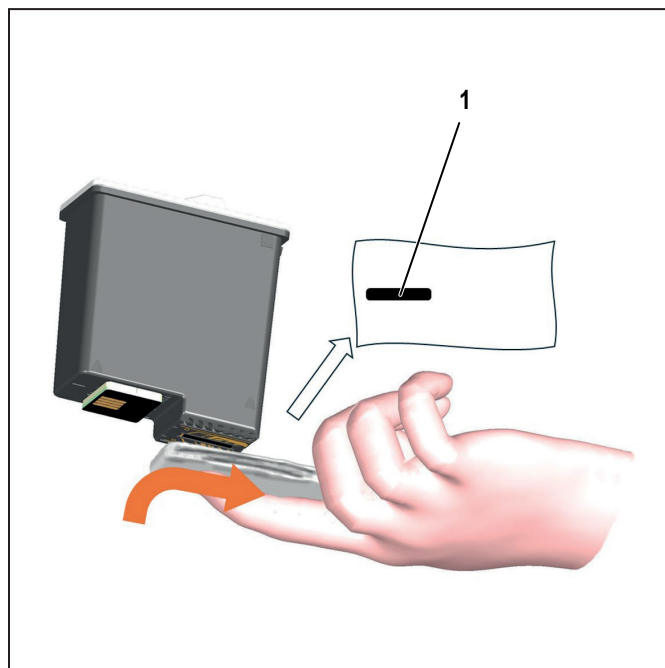

Afbeelding 4.5 Printkop afvegen

- ▶ Verwijder de beschermkap van de inktpatroon.
- ▶ Veeg met een reinigingsdoek de printkop voorzichtig af, tot u zwarte inkt (1) op de reinigingsdoek ziet.
- ▶ Als u geen inkt op de reinigingsdoek ziet, monteert u de beschermkap op de inktpatroon en schudt deze opnieuw.

Eventueel kunt u het schudden ook door de printer laten uitvoeren. Ga hierbij als volgt te werk:

- ▶ Breng de inktpatroon aan in de printer
- ▶ Sluit de serviceklep.
- ▶ Druk op het touchpanel op "Opties > Service > Inkt activeren".

De printer zal nu enkele minuten lang het schudproces uitvoeren.

- ▶ Neem aansluitend de inktpatroon uit de printer.
- ▶ Veeg met een reinigingsdoek de printkop voorzichtig af, tot u zwarte inkt (1) op de reinigingsdoek ziet.
- ▶ Als u geen inkt op de reinigingsdoek ziet, plaatst u de inktpatroon terug in de printer en herhaalt u het schudproces via het touchpanel ("Opties > Service > Inkt activeren").

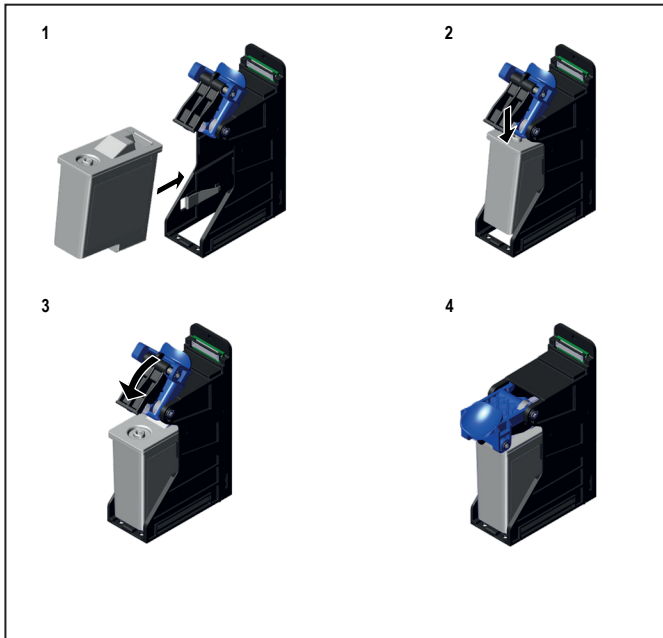

Afbeelding 4.6 Inktpatroon plaatsen

- ▶ Plaats de inktpatroon in een geringe schuinstand in de houder (afbeelding 1).
- ▶ Druk de inktpatroon iets omlaag (afbeelding 2).
- ▶ Afbeelding 3: duw de blauwe vergrendeling naar beneden (afbeelding 3).

Afbeelding 4 toont de inktpatroon die in de houder is aangebracht en vergrendeld.

4.7 Taalkeuze bij het touchpanel

Wanneer u de printer inschakelt, wordt op het touchpanel het hoofdmenu **Systeemstatus** getoond. Is ook een inktpatroon geïnstalleerd, dan wordt ook het inktniveau weergegeven.



Afbeelding 4.7 Hoofdmenu Systeemstatus

- ▶ Selecteer het hoofdmenu **Opties**.
- ▶ Tik op het submenu **Taal**.



Afbeelding 4.8 Submenu Taal

- ▶ Selecteer de gewenste taal.
- De taal wordt zonder herstart van de besturing gewijzigd.

4.8 Markeringssoftware M-Print® PRO installeren

Het markeringssysteem is ontworpen voor het besturings-systeem Microsoft Windows® (32-bit versie/64-bit versie).



Laat de installatie door vakpersoneel uitvoeren. Voor dit proces zijn administratorrechten vereist. Informatie over de markeringssoftware vindt u in de gebruikershandleiding van M-Print® PRO.

De software M-Print® PRO kan gratis op het internet worden gedownload via de webshop (<https://eshop.weidmuller.com>).

Door het invoeren van de artikelaanduiding of het artikelnummer 1905490000 in de zoekbalk kan de artikelpagina worden geopend. Onder het menupunt "Software Support" vindt u een downloadlink naar de actuele versie.

- ▶ Start het gedownloade programma.
- ▶ Selecteer de gewenste taal.

Het installatieproces start automatisch en de installatiewizard verschijnt op het beeldscherm.

- ▶ Klik op **Volgende**.

De voorwaarden van de licentieovereenkomst worden weergegeven.

- ▶ Ga akkoord met de voorwaarden van de licentieovereenkomst en klik op **Volgende**.
- ▶ Selecteer het installatietype:

Installatietype	Beschrijving
Standaard	De markeringssoftware M-Print® PRO wordt geïnstalleerd met de standaardfuncties.
Aangepast	De markeringssoftware M-Print® PRO-programma wordt geïnstalleerd; extra modules kunnen worden geselecteerd/gedeselecteerd.
Volledig	De markeringssoftware M-Print® PRO en alle extra modules worden automatisch geïnstalleerd.
Netwerk	De markeringssoftware M-Print® PRO wordt geïnstalleerd en kan door meerdere gebruikers worden gebruikt.

- ▶ Klik op **Standaard** wanneer u bijv. de software met de standaardfuncties wilt installeren.

- ▶ Klik op **Installeren**.

De installatiestatus wordt weergegeven op de voortgangsbalk.

- ▶ Na de succesvolle installatie klikt u op **Voltooien**.

4.8.1 M-Print® PRO-installatie voor afzonderlijke pc's configureren

De installatie voor afzonderlijke pc's wordt gebruikt wanneer de besturing vanaf een pc plaatsvindt. Op de pc is de markeringssoftware M-Print® PRO geïnstalleerd.



Laat de installatie voor afzonderlijke pc's en de configuratie uitvoeren door vakpersoneel. Informatie over de configuratie vindt u in de gebruikershandleiding van de software M-Print® PRO en in het document `printersetup.pdf`.

4.8.2 M-Print® PRO-netwerkinstallatie configureren

De netwerkinstallatie wordt gebruikt wanneer meerdere gebruikers met de markeringssoftware M-Print® PRO in één netwerk dienen te werken. In plaats van op iedere computer de software M-Print® PRO te installeren, is hier slechts een centrale installatie op de server of op de centrale pc noodzakelijk. De client-pc's krijgen toegang tot de software M-Print® PRO via vrijgegeven netwerkpaden.



Laat de netwerkinstallatie en -configuratie uitvoeren door vakpersoneel. Voor dit proces zijn administratorrechten vereist. Informatie over de configuratie vindt u in dit document `printersetup.pdf`.

4.9 Een MultiCard instellen en inmeten voor de printer

Om de juiste afdrukpositie voor de MultiCard in te stellen en fysieke veranderingen ervan te compenseren, moet u enkele parameters instellen met de markeringssoftware M-Print® PRO. De exacte beschrijving vindt u in de gebruikershandleiding van de markeringssoftware M-Print® PRO.

5 Bediening

5.1 Instructies voor bediening

⚠ VOORZICHTIG

Waarschuwing voor beknellingsgevaar!

- ▶ Gebruik de printer niet zonder behuizing en steek uw vingers of handen niet in de openingen als de printer in bedrijf is.

⚠ VOORZICHTIG

Waarschuwing voor automatisch starten!

- ▶ De printer kan altijd zonder waarschuwing starten als een printopdracht via het netwerk is verzonden.

LET OP

Materiële schade!

Het gebruik van inkt die over datum is, veroorzaakt een lagere printkwaliteit of duurzaamheid.

- ▶ Let op de volgende instructies:
 - De openingen in de printerbehuizing mogen niet worden geblokkeerd of afgedekt.
 - Steek geen vreemde voorwerpen in openingen die daar niet voor bedoeld zijn.
 - Voorkom dat er vloeistof in de printer terechtkomt.

5.1.1 Langere stilstandtijden

Als de printer wordt uitgeschakeld en stroomloos is of niet wordt gebruikt, kan dit na enige tijd leiden tot verstopping van de printkop, wanneer de inktpatroon niet vooraf uit de printer is verwijderd.

- ▶ Verwijder de inktpatroon en breng de beschermkap aan (zoals hierna beschreven), als u van plan bent de printer gedurende een langere periode niet te gebruiken. Wij adviseren deze procedure al te gebruiken vanaf stilstandtijden van ca. 6 uur. De beschermkap zorgt ervoor de printkop niet indroogt

Inktpatroon verwijderen

- ▶ Druk op de knop **Printeenheid in de onderhoudspositie bewegen** op het touchpanel. De printeenheid beweegt vervolgens in een positie waarin de inktpatroon kan worden verwijderd.
- ▶ Open de serviceklep.

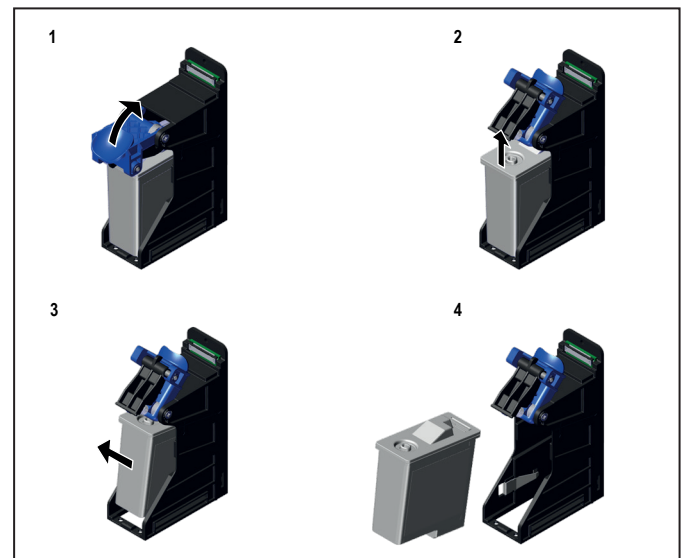

Afbeelding 5.1 Inktpatroon verwijderen

- ▶ Afbeelding 1: duw de blauwe vergrendeling naar boven.
- ▶ Afbeelding 2: til de inktpatroon iets naar boven.
- ▶ Afbeelding 3: kantel de inktpatroon iets en verwijder de inktpatroon uit de houder.

Afbeelding 4 toont de inktpatroon die uit de houder is verwijderd.

Beschermkap monteren

LET OP

Materiële schade!

Wordt de inktpatroon uit de houder verwijderd en geopend opgeborgen, kan de inkt indrogen.

- ▶ Breng de beschermkap aan zoals hierna beschreven, wanneer u de inktpatroon gedurende een langere periode wilt opslaan.
- ▶ Berg de inktpatroon met gemonteerde beschermkap erop niet met de printkop omlaag op.

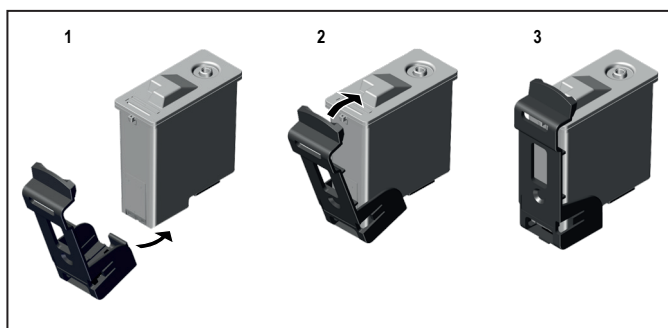

Afbeelding 5.2 Beschermkap monteren

- ▶ Afbeelding 1: breng de beschermkap met een geringe schuinstand onder de printkop aan.
 - ▶ Afbeelding 2: druk de beschermkap dicht, tot de nok in de uitsparing aan de bovenzijde vergrendelt.
- Afbeelding 3 toont de gemonteerde beschermkap.

Beschermkap verwijderen

Voor het aanbrengen van de inktpatroon in de houder moet de beschermkap worden verwijderd.

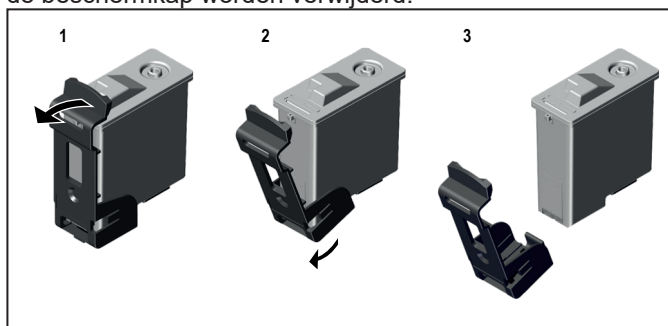

Afbeelding 5.3 Beschermkap verwijderen

- ▶ Afbeelding 1: trek de beschermkap bij de nok voorzichtig naar achteren, om hem uit de uitsparing te verwijderen
 - ▶ Afbeelding 2: Verwijder de beschermkap onder een geringe schuinstand van de inktpatroon.
- Afbeelding 3 toont de gedemonteerde beschermkap.

5.1.2 Houdbaarheid van de inkt

De houdbaarheid van de inkt is van invloed op de printkwaliteit, omdat uitdroging, veroudering en verandering van de inkt ertoe kan leiden dat de inkt de printkop verstopt, de kleuring ongelijkmatig wordt of de pigmenten ontbinden wat resulteert in slechtere prints zoals verbleekte kleuren en strepen maar ook een geringere duurzaamheid.

- ▶ Verwijder de inktpatroon als deze leeg is of als de gebruiksdatum is verstreken.
- ▶ Gebruik geen inkt waarvan de gebruiksdatum verstreken is. Als de gebruiksdatum van de inkt ongeveer bereikt is, verschijnt er een melding op het touchpanel. Vervang in dit geval de inktpatroon.
- ▶ Gebruik alleen producten die zijn gemaakt of goedgekeurd door Weidmüller (M-Print® PRO, MultiCards en inktpatroon). Anders zijn we niet aansprakelijk voor de printkwaliteit en -duurzaamheid.



Printerstoringen en -schade die zijn veroorzaakt door het gebruik van niet-goedgekeurde en ongeschikte accessoires en verbruiksmaterialen vallen niet onder de garantie.

5.2 MultiCard plaatsen

MultiCards kunnen direct zonder voorafgaande bewerking in de printer worden geplaatst.

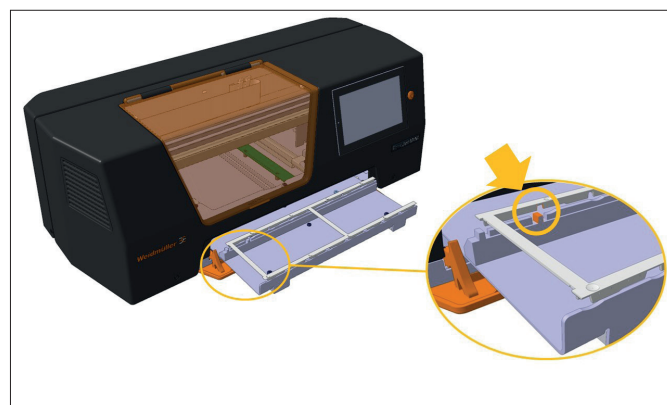

Afbeelding 5.4 MultiCard plaatsen

- ▶ Plaats de MultiCard met de gesloten rand links uitgelijnd in de inleginvoerlade tot de groef (uitsparing) van de multiCard in de nok bij de rail van de inleginvoerlade past (zie pijl).

5.3 Software-instellingen

De printer wordt toegewezen en gekalibreerd met de markeringssoftware M-Print® PRO.



Voor het bepalen van de instellingen moet een MultiCard worden geprint. De MultiCard wordt hierbij niet gefixeerd. De geprinte MultiCard kan met koud water worden gereinigd en opnieuw worden gebruikt.

Meer informatie over de instellingen vindt u in de gebruikershandleiding van de markeringssoftware M-Print® PRO.

5.4 MultiCards printen

- ▶ Start de markeringssoftware M-Print® PRO.
- ▶ Selecteer de gewenste MultiCard.
- ▶ Voer de tekst in of voeg een grafische afbeelding of barcode in die u wilt printen.
- ▶ Start het afdrucken via M-Print® PRO en ga verder zoals beschreven in hoofdstuk 5.2 op pagina 25.

U kunt de printopdracht in M-Print® PRO ook op een USB-stick opslaan en deze via de USB-aansluiting van de printer verbinden.

De printopdracht wordt dan bij het touchpanel geselecteerd en gestart (zie bediening bij het touchpanel in het submenu **USB-stick printopdrachten**).



Meer informatie over het printen vindt u in de gebruikershandleiding van de markeringssoftware M-Print® PRO.

5.4.1 Fixeerinstellingen

De fixeerinstellingen voor de MultiCard worden automatisch ingesteld.

U kunt de fixeerinstellingen in de markeringssoftware M-Print® PRO aanpassen.

Controleer elke MultiCard op veeg- en krasbestendigheid na het printen.



Meer informatie over het aanpassen van de fixeerinstellingen vindt u in de gebruikershandleiding van de markeringssoftware M-Print® PRO.

5.5 Bediening op het touchpanel

Het touchpanel beschikt over een 5" kleurendisplay met symbolen, afbeeldingen, web- en QR-codes, besturings-elementen en widgets.

Via het touchpanel is een uitgebreide printerbesturing en printopdrachtbewaking mogelijk met informatie over de printerinstellingen en printopdrachten.

De volgende instellingen worden op het touchpanel uitgevoerd:

- de gewenste taal instellen voor het touchpanel,
- printopdrachten bekijken, printen en wissen,
- informatie over de printer opvragen, bijv. niveau van de inktpatroon

5.5.1 Systeemstatus

- ▶ Druk in de onderste menubalk op **Systeemstatus** om het betreffende hoofdmenu te openen.

In het hoofdmenu **Systeemstatus** wordt de actuele status van de printer weergegeven: gereedheid en niveau van de inktpatroon.



Afbeelding 5.5 Hoofdmenu Systeemstatus

5.5.2 Opdrachten

- ▶ Druk in de onderste menubalk op **Opdrachten** om het betreffende hoofdmenu te openen.

In het submenu **Opdrachten** worden de printopdrachten weergegeven, die in M-Print® PRO naar de printer zijn gestuurd.



Afbeelding 5.6 Hoofdmenu Opdrachten

- Selecteer een printopdracht door op de knop **Vorige printopdracht** of **Volgende printopdracht** te drukken.

De actueel geselecteerde printopdracht wordt weergegeven in het printvoorbeeld.

- Druk op de knop **Printopdracht starten** om de actueel geselecteerde printopdracht te starten.

Vervolgens wordt de inleginvoerlade automatisch geopend. Op het touchpanel verschijnt een dialoogvenster voor het opvragen van de geschikte MultiCard.

- Leg de MultiCard die geschikt is voor de printopdracht in de opname.
- Bevestig op het touchpanel dat u de geschikte MultiCard hebt geplaatst.

De inleginvoerlade sluit en het printen begint.

USB-stick printopdrachten

In het submenu **USB-stick printopdrachten** kunnen printopdrachten vooraf in M-Print® PRO op een USB-stick worden opgeslagen. De USB-stick wordt aangesloten op de printer. De printopdrachten worden in een lijst getoond en kunnen worden uitgevoerd.

- Exporteer de printopdrachten in M-Print® PRO naar een USB-stick.



Meer informatie over het printen vindt u in de gebruikershandleiding van de markeringssoftware M-Print® PRO.

- Sluit de USB-stick op de printer aan. De printopdrachten die op de USB-stick zijn opgeslagen, worden ingelezen.
- Open het hoofdmenu **Opdrachten**.
- Druk op **USB-stick printopdrachten**. Aansluitend wordt een dialoogvenster geopend voor het kiezen van de printopdrachten.
- Kies een printopdracht en bevestig de selectie.

5.5.3 Instellingen

- Druk in de onderste menubalk op **Instellingen** om het gelijknamige hoofdmenu te openen.



Laat de installatie door vakpersoneel uitvoeren. Voor dit proces zijn administratorrechten vereist.

In het submenu **Instellingen** wordt de communicatie met het netwerk via een LAN-kabel tot stand gebracht.

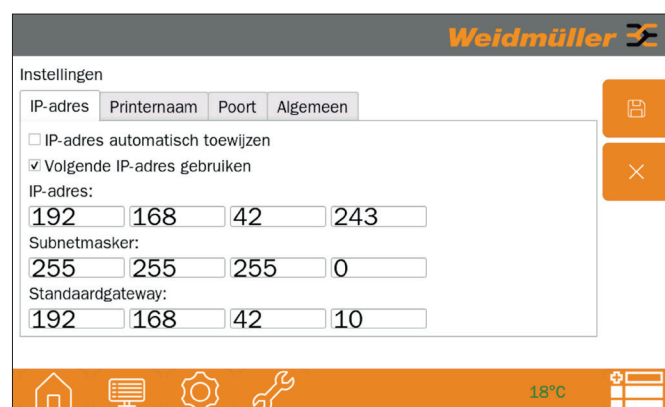

Afbeelding 5.7 Submenu Instellingen – tabblad IP-adres

IP-adres

U kunt de dynamische adrestoewijzing (DHCP) **IP-adres automatisch ophalen** of de statische adrestoewijzing **Volgend IP-adres gebruiken** activeren.

Dynamische IP-adrestoewijzing (DHCP):

- De DHCP-server moet bereikbaar zijn in het netwerk.
- Het IP-adres en het subnetmasker worden automatisch van de DHCP-server verkregen.
- Bij de dynamische adrestoewijzing ontvangt de printer eventueel een ander IP-adres na een herstart.

Statische IP-adrestoewijzing:

- Het ingevoerde IP-adres en subnetmasker zijn statische waarden die niet veranderen voor de printer.
- De gegevens voor het IP-adres en het subnetmasker moeten handmatig worden ingevoerd.

- Selecteer het type IP-adrestoewijzing.

Printernaam

De vooraf ingestelde printernaam is altijd het serienummer. U kunt een andere naam aan de printer toewijzen, bijv. om hem beter te kunnen identificeren.

- Voer daarvoor een nieuwe naam in via het virtuele toetsbord en bevestig de invoer.

Poort

De vooraf ingestelde poort is "8181". U kunt de poort wijzigen, afhankelijk van het netwerkprotocol.

- ▶ Voer daarvoor de poort in via het virtuele toetsenbord en bevestig de invoer.
- ▶ Tik op **Opslaan**, om de instellingen op te slaan.

Algemeen



Afbeelding 5.8 Submenu Instellingen – tabblad Algemeen

- ▶ Activeer de functie **Printtaken bij herstart verwijderen** wanneer printopdrachten na de herstart van de printer verwijderd moeten worden.
- ▶ Activeer de functie **Printtaak na printen verwijderen** wanneer na het printen de printtaak verwijderd moet worden.
- ▶ Activeer de functie **Uitgebreid logboek (in DB)** wanneer extra informatie in de database van de printer moet worden opgeslagen (bijv. voor een apparaat- of storingsanalyse door de fabrikant).

5.5.4 Taal

In het submenu **Taal** kunt u de taal van de gebruikersinterface instellen.



Afbeelding 5.9 Submenu Taal

- ▶ Selecteer de gewenste taal. De taal wordt zonder herstart van de besturing gewijzigd.

5.5.5 Service

In het submenu **Service** zijn de volgende functies mogelijk: **Printkoptest**, **Toegang**, **Inkt activeren** en **Update**.



Afbeelding 5.10 Submenu Service

Printkoptest

In dit submenu kan een printkoptest worden uitgevoerd. Met de printkoptest wordt de werking van de printkop gecontroleerd. Door op de knop **Printkoptest** te drukken, wordt een dialoogvenster geopend met een selectie van printkoptests die uitgevoerd kunnen worden.

- ▶ Kies de printkoptest in het dialoogvenster en bevestig de selectie.

Aansluitend gaat de inleginvoerlade open. Op het touchpanel opent een nieuw dialoogvenster. In het dialoogvenster wordt de MultiCard opgevraagd die nodig is voor de printkoptest. Voor de printkoptest is er keuze uit drie MultiCard-varianten: CC 30/60, DEK 5/5 en SFX 11/60.

- ▶ Zorg dat u over een MultiCard-variant beschikt die gekozen kan worden om de printkoptest uit te voeren.
- ▶ Leg de geschikte MultiCard in de inleginvoerlade.
- ▶ Bevestig de aanvraag nadat u de juiste MultiCard hebt geplaatst.

De printkoptest begint en aansluitend opent de inleginvoerlade met de bedrukte MultiCard automatisch.

Toegang

In dit submenu heeft de Weidmüller-serviceafdeling toegang tot functies en parametergegevens van de printer. Door op de knop **Toegang** te drukken, opent een dialoogvenster met informatie voor de servicemedewerker:

- Serienummer
- ID1
- ID2

Voor de verificatie van de printer ontvangt de klant een wachtwoord.

- ▶ Voor het aanvragen van het wachtwoord neemt u contact op met de Weidmüller-serviceafdeling:

Web-link:

https://www.weidmueller.com/int/company/our_company/locations/index.jsp

QR-code:



- ▶ Geef de informatie die op het touchpanel wordt getoond (serienummer, ID1, ID2) door aan de Weidmüller-serviceafdeling. In ruil hiervoor ontvangt u van de Weidmüller-serviceafdeling een wachtwoord.
- ▶ Voer het wachtwoord in via het virtuele toetsenbord.

Inkt activeren

- ▶ Druk op de knop Inkt activeren om de inktpatroon te schudden.

Na het indrukken van de knop wordt de inktpatroon die in de printeenheid is geplaatst, enkele minuten lang geschud.

De actuele voortgang van het proces wordt in een dialoogvenster weergegeven als percentage.

Na beëindiging van het proces kan door het verwijderen van de inktpatroon uit de printer en door het afvegen van de printkop worden vastgesteld of er een zwarte vlek in de doek te zien is.

Update

In dit submenu kan een update van de firmware worden uitgevoerd (zie hoofdstuk 6.6.2 op pagina 34).

5.5.6 Systeeminformatie

In het submenu **Systeeminformatie** ziet u informatie over de parameters en specificaties van de printer.

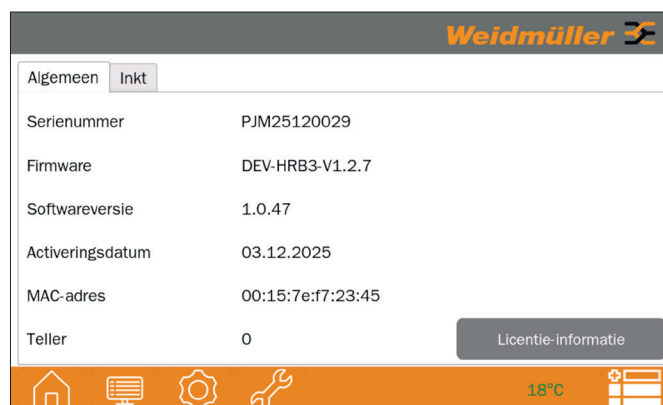

Abbeelding 5.11 Submenu Systeeminformatie – tabblad Algemeen

In het tabblad Inkt ziet u informatie over het inktvulniveau van de inktpatroon en de inktopvangbak.

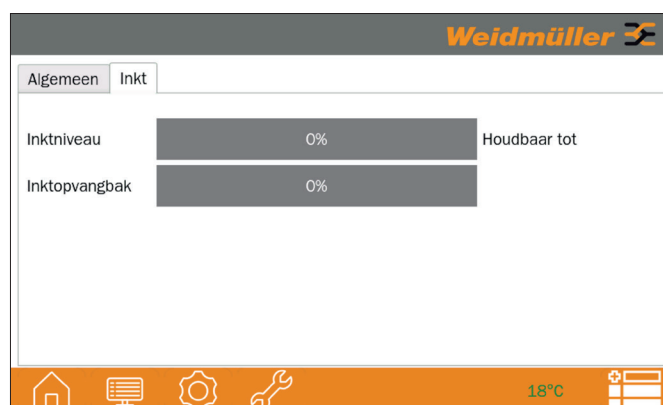

Abbeelding 5.12 Submenu Systeeminformatie – tabblad Inkt

6 Reiniging en onderhoud

6.1 Veiligheidsinformatie

⚠ GEVAAR

Levensgevaar door elektrische schok!

- ▶ Verwijder bij alle onderhouds- en reinigingswerkzaamheden nooit de behuizing van het apparaat.

LET OP

Materiële schade!

Beschadiging van de printer door bijtende reinigingsmiddelen!

- ▶ Gebruik geen schuur- of oplosmiddelen voor het reinigen van de buitenvlakken en het touchpanel.

6.2 Inktpatroon reinigen

⚠ VOORZICHTIG

Gezondheidsgevaar door inkt!

- ▶ Reinig na huidcontact met de inkt de betreffende plaatsen grondig met water en zeep.
- ▶ Wanneer inkt in de ogen is gekomen, spoelt u de ogen meteen grondig uit met voldoende water.

Door handmatige reiniging kunnen opgedroogde inktresten worden verwijderd.



De inktpatroon wordt geleverd met een reinigingsdoek voor de reiniging. Als alternatief kunnen ook doeken worden gebruikt die bevochtigd zijn met oplossingen die isopropanol bevatten (bijv. brillendoekjes)

- ▶ Druk op de knop **Printeenheid in de onderhoudspositie bewegen** op het touchpanel. De printeenheid beweegt vervolgens in een positie waarin de inktpatroon kan worden verwijderd.
- ▶ Open de serviceklep.

Inktpatroon verwijderen

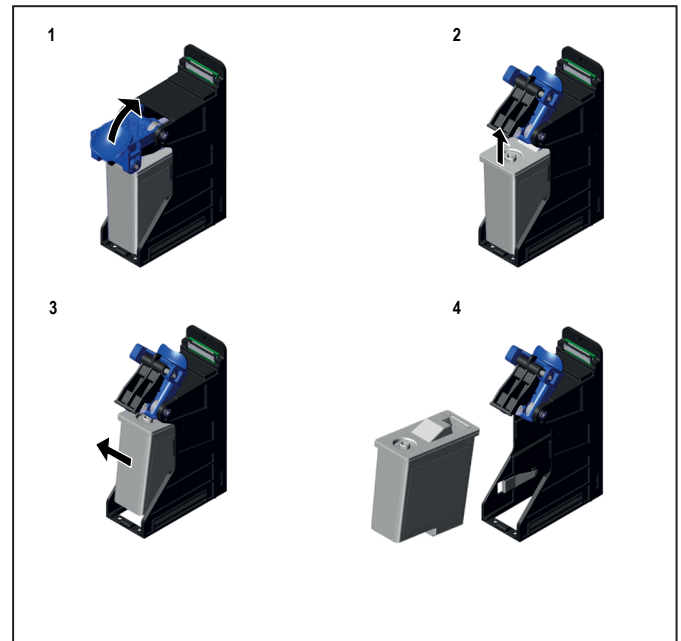

Afbeelding 6.1 Inktpatroon verwijderen

De inktpatroon wordt in meerdere stappen verwijderd:

- ▶ Stap 1: duw de blauwe vergrendeling naar boven.
- ▶ Stap 2: til de inktpatroon iets naar boven.
- ▶ Stap 3: zet de inktpatroon in een geringe schuinstand.
- ▶ Stap 4: verwijder nu de inktpatroon uit de printeenheid.

Inktpatroon reinigen

- ▶ Druk een reinigingsdoek stevig voor de printkop van de inktpatroon.
- ▶ Schud de inktpatroon met de printkop omlaag gericht een aantal malen tot u ziet dat de reinigingsdoek verkleurt.
- ▶ Veeg met de reinigingsdoek over de printkop.

Inkpatroon plaatsen

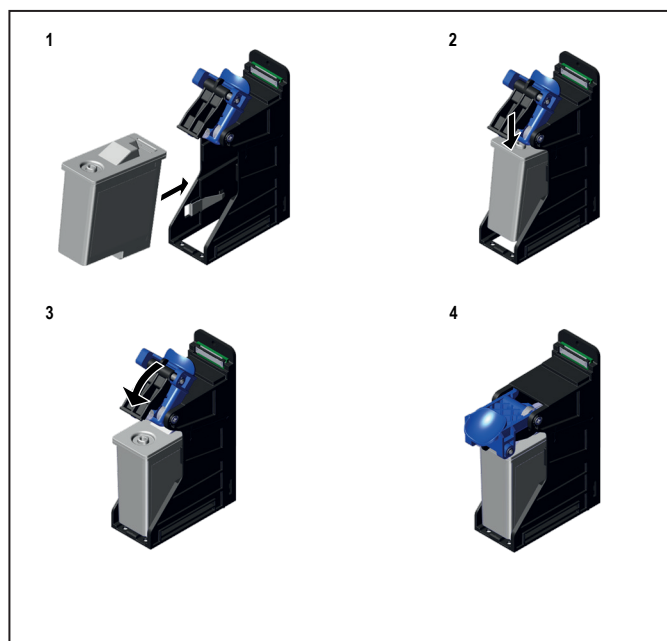

Afbeelding 6.2 Inkpatroon plaatsen

- ▶ Afbeelding 1: plaats de inktpatroon in een geringe schuinstand in de houder.
- ▶ Afbeelding 2: druk de inktpatroon iets omlaag.
- ▶ Afbeelding 3: duw de blauwe vergrendeling naar beneden.

Afbeelding 4 toont de inktpatroon geïnstalleerd in de printeenheid.

De inktpatroon is nu vakkundig gereinigd en in de printeenheid aangebracht.

6.3 Inkpatroon vervangen

⚠ VOORZICHTIG

Gezondheidsgevaar door inkt!

- ▶ Reinig na huidcontact met de inkt de betreffende plaatsen grondig met water en zeep.
- ▶ Wanneer inkt in de ogen is gekomen, spoelt u de ogen meteen grondig uit met voldoende water.

- ▶ Wanneer u inkt hebt ingeslikt, spoelt u uw mond meteen uit, drinkt u meer dan genoeg water en wekt u geen braken op.
- ▶ Berg de inktpatroon buiten het bereik van kinderen op.

LET OP

Materiële schade!

Het gebruik van inkt die over datum is, veroorzaakt een lagere printkwaliteit en duurzaamheid.



Vervang de inktpatroon pas wanneer alle actuele printopdrachten afgesloten zijn.

- ▶ Vervang de inktpatroon wanneer die leeg is of wanneer de vervaldatum bereikt is.

In beide gevallen verschijnt er een melding op het touchpanel. De gebruiksdatum is op de verpakking en op de etiketten gedrukt.

- ▶ Let op de volgende instructies:
 - Raak in geen geval de printkop van de inktpatroon aan.
 - De inktpatroon mag niet worden gedemonteerd of nagevuld.
 - Berg ongeopende inktpatronen koel en droog op (advies 4°C tot 21°C).
- ▶ Druk op de knop **Printeenheid in de onderhoudspositie bewegen** op het touchpanel. De printeenheid beweegt vervolgens in een positie waarin de inktpatroon kan worden verwijderd.
- ▶ Open de serviceklep.

Inkpatroon verwijderen

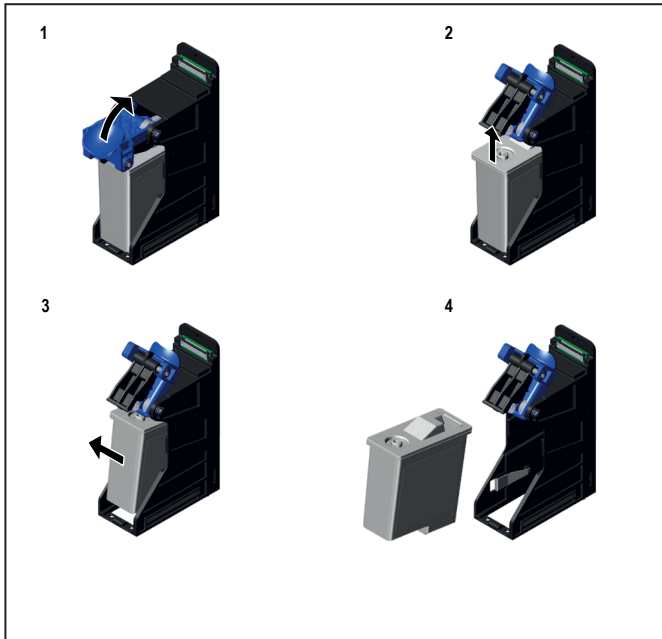

Afbeelding 6.3 Inkpatroon verwijderen

De inktpatroon wordt in meerdere stappen verwijderd:

- ▶ Stap 1: duw de blauwe vergrendeling naar boven.
- ▶ Stap 2: til de inktpatroon iets naar boven.
- ▶ Stap 3: zet de inktpatroon in een geringe schuinstand.
- ▶ Stap 4: verwijder nu de inktpatroon uit de printeenheid.

- ▶ Verpak de inktpatroon dusdanig in de originele verpakking dat er geen inktresten kunnen uitstromen.



U kunt de inktpatroon opsturen naar uw Weidmüller-verkoopagent die voor u verantwoordelijk is, of inleveren bij een plaatselijk recyclingcentrum.

- ▶ Neem de inktpatroon uit de verpakking.

Inkpatroon plaatsen

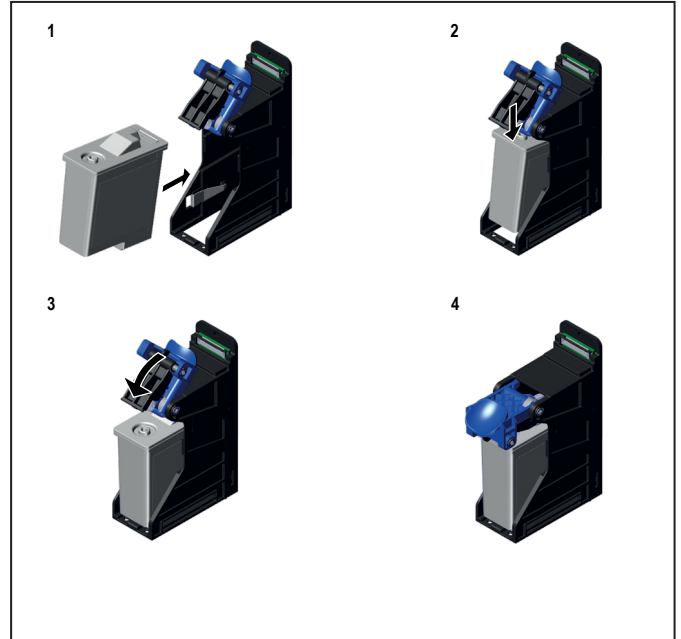

Afbeelding 6.4 Inkpatroon plaatsen

- ▶ Afbeelding 1: plaats de inktpatroon in een geringe schuinstand in de houder.
- ▶ Afbeelding 2: druk de inktpatroon iets omlaag.
- ▶ Afbeelding 3: duw de blauwe vergrendeling naar beneden.

Afbeelding 4 toont de inktpatroon geïnstalleerd in de printeenheid.

De inktpatroon is nu vakkundig in de printeenheid aangebracht.

6.4 Inktopvangbak vervangen



Vervang de inktopvangbak pas wanneer de actuele printopdracht voltooid is en wanneer op het touchpanel een melding wordt getoond waarin de vervanging wordt aangegeven.

- ▶ Vanaf een vulniveau van 80%: bestel een nieuwe inktopvangbak.
- ▶ Bij een vulniveau van 100%: vervang de inktopvangbak.



Wanneer u de serviceklep opent, stopt de printer.

Inktopvangbak verwijderen

- ▶ Druk op de knop **Printeenheid in de onderhoudspositie bewegen** op het touchpanel. De printeenheid beweegt vervolgens in een positie waarin de inktopvangbak bereikbaar is.
- ▶ Open de serviceklep.

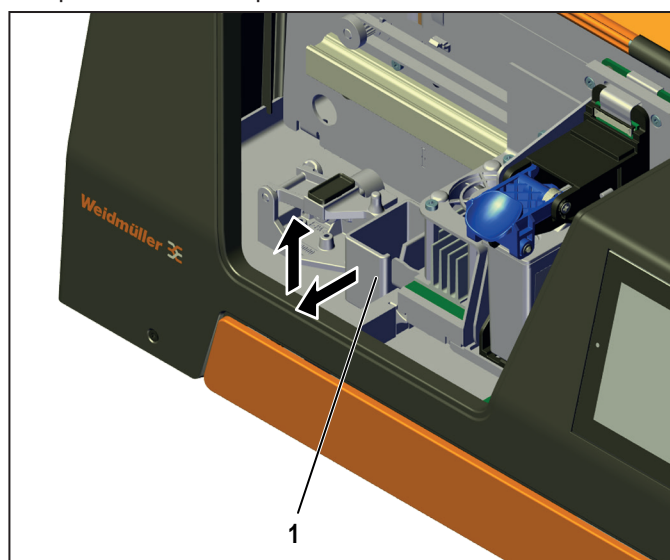

Afbeelding 6.5 Inktopvangbak verwijderen

- ▶ Neem de inktopvangbak (1) in de pijlrichting uit de opname.

Inktopvangbak aanbrengen

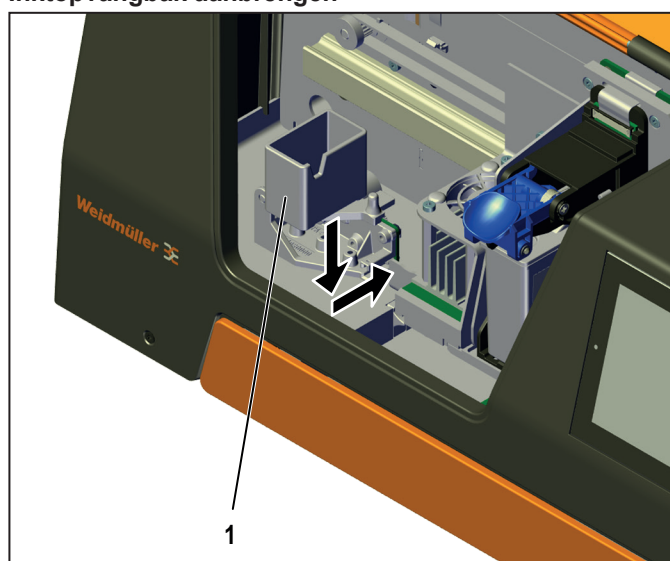

Afbeelding 6.6 Inktopvangbak aanbrengen

- ▶ Plaats de nieuwe inktopvangbak (1) in pijlrichting weer terug.

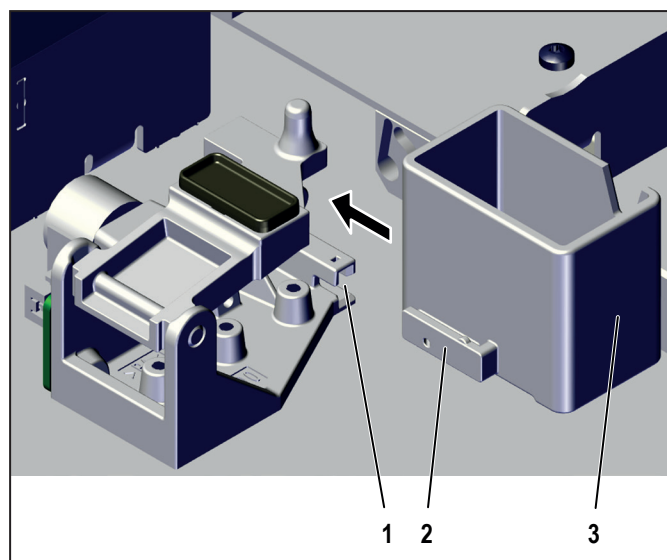

Afbeelding 6.7 Inktopvangbak aanbrengen - detailweergave

- ▶ Let op de juiste uitlijning bij het aanbrengen van de inktopvangbak (3). De nok (2) moet passend in de groef (1) geschoven worden.

6.5 Printerbehuizing/touchpanel reinigen

LET OP

Materiële schade!

Het gebruik van vluchtige reinigingsmiddelen kan aantasting van de kleur en scheuren in de printerbehuizing veroorzaken.

- ▶ Gebruik geen vluchtige chemicaliën als benzeen of verdunner.

- ▶ Reinig de printerbehuizing regelmatig met een zachte, droge en licht bevochtigde doek.
- ▶ Bij zwaardere vervuilingen reinigt u de printerbehuizing eerst met een doek bevochtigd met een neutrale reiniger en dan met een licht bevochtigde doek en tenslotte met een droge doek.
- ▶ Reinig het touchpanel regelmatig met een reinigingsmiddel voor touchpanelen en een zachte, pluisvrije doek.

7 Oplossen van problemen

7.1 Algemene instructies

De volgende maatregelen komen van pas om storingen te vermijden:

- Zorg dat de printer op een vlakke locatie wordt opgesteld.
- Zorg ervoor dat de printer niet wordt blootgesteld aan schokken.
- Zorg ervoor dat de MultiCard correct uitgelijnd is.
- Gebruik alleen originele Weidmüller-inktpatronen.
- Verwijder nooit de printerbehuizing.

Meldingen op het touchpanel

Wanneer er een storing in de printer is of een ingreep van de operator noodzakelijk is, wordt dat aangegeven door een melding op het touchpanel.

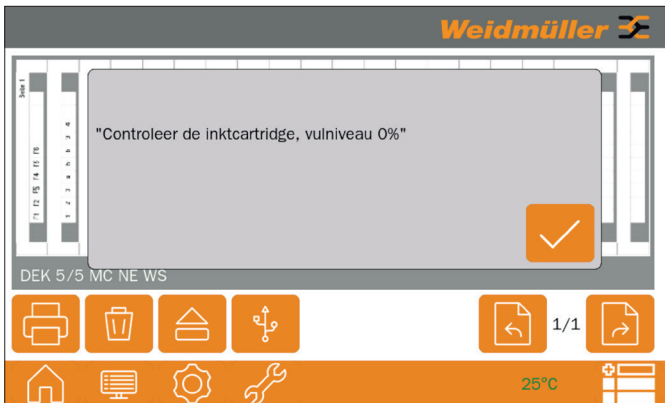

Afbeelding 7.1 Foutmelding (voorbeeld)

- ▶ Druk op de knop **Bevestigen** om de actuele foutmelding te bevestigen en het dialoogvenster te sluiten.
- ▶ Druk op de knop **Meldingshistorie** om een overzicht te tonen van de actuele en de meest recente foutmeldingen.

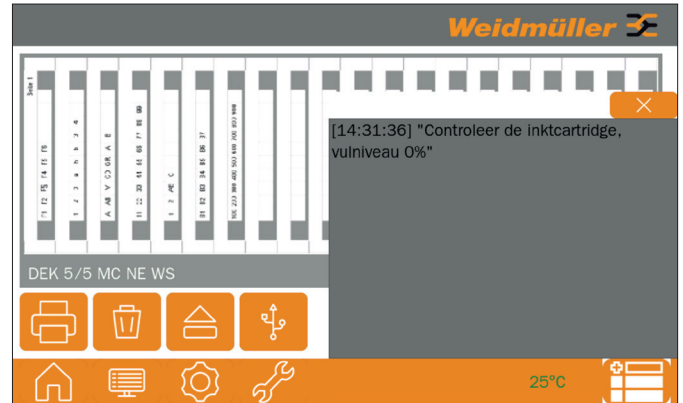

Afbeelding 7.2 Meldingshistorie (voorbeeld)

- ▶ Druk op de knop **Verwerpen** om het dialoogvenster te sluiten.

7.2 Lijst met storingen

Storing/code	Oorzaak	Maatregel
De printer kan niet via USB-kabel worden verbonden.	De USB-kabel is defect.	Vervang de USB-kabel voor een intacte USB-kabel.
	Er is een verkeerde USB-aansluiting geselecteerd.	Kies voor de USB-verbinding tussen printer en pc USB-B-connector printer/PC aan de achterzijde (zie hoofdstuk 3.1.2 op pagina 13).
De printer kan niet via ethernet worden verbonden.	De netwerkkabel is defect.	Vervang de defecte netwerkkabel voor een intacte netwerkkabel.
	Het IP-adres van de printer is niet correct.	Controleer of het IP-adres van de printer correct verkregen is. Zorg er in dit geval voor dat het IP-adres van de printer opnieuw verkregen wordt (zie hoofdstuk 5.5.3 op pagina 27).
	De printer en de pc waarop M-Print® PRO is geïnstalleerd, bevinden zich niet in hetzelfde netwerk.	Zorg ervoor dat de printer en de pc zich in hetzelfde netwerk bevinden. Neem daarvoor contact op met uw administrator.
Het printbeeld is slecht.	De printkop van de inktpatroon is verstopt.	Voer een printkoptest uit (zie hoofdstuk 5.5.5 op pagina 28). Voer zo nodig een handmatige reiniging uit (zie 6.2 op pagina 30).
	De printertemperatuur is hoger dan 30°C.	Stel de printer op een koelere locatie op. Veeg vooraf eenmaal de printkop van de inktpatroon schoon.
De inkt is onvoldoende gefixeerd en kan worden weggeveegd.	Het fixeervermogen is te laag.	Verhoog het fixeervermogen (tijd, intensiteit) in de markeringssoftware M-Print® PRO (zie gebruikershandleiding M-Print® PRO).
	De voedingsspanning is te laag.	Zorg ervoor dat de voedingswaarde minimaal 210 volt bedraagt.
De geprinte markers hebben blaasjes na het printproces.	Het fixeervermogen is te hoog.	Verlaag het fixeervermogen (tijd, intensiteit) in de markeringssoftware M-Print® PRO (zie gebruikershandleiding M-Print® PRO).
	De voedingsspanning is te hoog.	Zorg ervoor dat de waarde voor de voedingsspanning maximaal 240 volt bedraagt.
De print is niet op elke marker gecentreerd.	De MultiCard vertoont tolerantieafwijkingen in de afmetingen. Dat kan veroorzaakt worden door een afwijkende luchtvochtigheid.	Meet de echte afmetingen van de MultiCard en corrigeer de waarden in de M-Print® PRO-software onder het menupunt "Bestand/Markertype inmeten".

8 Printer buiten bedrijf stellen

8.1 Printer uitschakelen

8.1.1 MultiCard verwijderen

De handelingsstappen voor het verwijderen van de MultiCard zijn alleen nodig wanneer er een MultiCard in de printer aanwezig is.

- ▶ Druk op de knop **Inleginvoerlade openen/sluiten** op het touchpanel om de inleginvoerlade te openen.
- ▶ Neem de MultiCard uit de inleginvoerlade.
- ▶ Druk op de knop **Inleginvoerlade openen/sluiten** op het touchpanel om de inleginvoerlade te sluiten.

8.1.2 Inktpatroon verwijderen

- ▶ Druk op de knop **Printeenheid in de onderhoudspositie bewegen** op het touchpanel. De printeenheid beweegt vervolgens in een positie waarin de inktpatroon kan worden verwijderd.
- ▶ Open de serviceklep.
- ▶ Verwijder de inktpatroon uit de houder (zie hoofdstuk 5.1.1 op pagina 24).
- ▶ Monteer de beschermkap op de inktpatroon (zie hoofdstuk 5.1.1 op pagina 24).
- ▶ Sluit de serviceklep.
- ▶ Druk op de knop **Systeemstatus** op het touchpanel. De houder voor de inktpatroon beweegt aansluitend in de Home-positie.
- ▶ Schakel de printer uit door het indrukken van de aan-uitschakelaar.
- ▶ Trek alle kabels uit de printer.
- ▶ Maak de serviceklep vast met tape.

8.2 Printer verpakken en transporteren

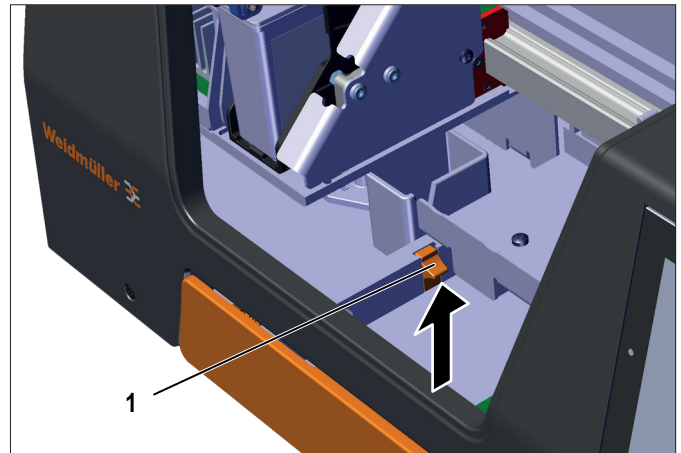

Afbeelding 8.1 Transportbeveiliging omhoogdrukken

- ▶ Trek de transportbeveiliging (1) naar boven, zodat deze iets naar boven uitsteekt.
- ▶ Gebruik voor het transport van de printer uitsluitend de originele verpakking.
- ▶ Als u de originele verpakking niet meer hebt, vraagt u een verpakkingset aan bij Weidmüller Interface GmbH & Co. KG.

8.3 Afvoer van de printer

- ▶ Stuur de printer naar uw Weidmüller-verkoopagent. Weidmüller zal uw printer dan professioneel recyclen en afvoeren overeenkomstig de huidige wet- en regelgeving. De kosten daarvoor zijn voor Weidmüller.
- ▶ Alternatief: voer de printer af via een plaatselijk recyclingcentrum voor afgedankte elektronische apparatuur.

9 Bijlage

9.1 Technische gegevens

Technische gegevens	
Printmateriaal	Weidmüller MultiCards
Technologie	Inkjetproces met UV-lichtfixatie
Drukresolutie	600 dpi
Markeringssoftware	M-Print® PRO
Systeemvereisten	Microsoft Windows® 10 of 11
Aanvoer	MultiCard wordt handmatig geplaatst
Printsnelheid	ca. 1,5 minuut per MultiCard
Interfaces	USB 2.0 en netwerk 10 Base-T / 100 Base-TX
Voedingsspanning	100-240 VAC, 50/60 Hz, 72 W
Installatieplaats	Kantoorvoorwaarden
Omgevingstemperatuur	18 °C – 30 °C 65 °F – 86 °F
Relatieve luchtvochtigheid	10% - 80%
Afmetingen (L x B x H)	Diepte: 540 mm Breedte: 330 mm Hoogte: 190 mm
Gewicht	8,5 kg (18,74 lb) met verpakking
Inkstelsysteem	Inkpatroon (zwart)

9.2 Bestelgegevens

Product/Reserveonderdeel	Beschrijving en bestelnr.
Inkjetprinter	Print Jet MINI 3049980000
Inktpatroon	PJM INK K 3062650000
Inktopvangbak	PJM Waste PAD 3062640000
Gebruikershandleiding	<p>De gebruikershandleiding kan via het internet worden gedownload: https://eshop.weidmueller.com</p> <p>Voer hiervoor in de webshop het artikelnummer 3049980000 in de zoekbalk in. Onder het menupunt "Softwaresupport" vindt u downloadlinks naar actuele documenten en productdownloads.</p>

9.3 Verklaring van overeenstemming

De PrintJet MINI voldoet aan de betreffende, elementaire veiligheids- en gezondheidseisen van de EU-richtlijnen:

2014/35/EU Laagspanningsrichtlijn
 2014/30/ EU EMC-richtlijn
 2011/65/EU RoHS

De conformiteitsverklaring vindt u in de webshop onder <https://eshop.weidmueller.com>

Voer hiervoor in de webshop het artikelnummer 3049980000 in de zoekbalk in. Onder het menupunt "Softwaresupport" vindt u downloadlinks naar actuele documenten en productdownloads.