

PrintJet CONNECT

PrintJet CONNECT 2715590000



Etichettatrice, Manuale per l'utente

Contenuto

1	Informazioni sulla presente documentazione	4	5	Funzionamento	31
1.1	Documentazione integrale	4	5.1	Note sul funzionamento	31
1.2	Simboli	4	5.2	Inserimento di MultiCard/MetalliCard	32
1.3	Garanzia e responsabilità	5	5.3	Impostazioni del software	34
1.4	Copyright	5	5.4	Calibratura automatica	34
1.5	Termini di garanzia	5	5.5	Stampa di MultiCard/MetalliCard	34
2	Informazioni generali di sicurezza	6	5.6	Impostazioni sul touch panel	35
2.1	Informazioni generali di funzionamento	6	6	Pulizia e manutenzione	40
2.2	Riciclaggio in conformità a RAEE	7	6.1	Informazioni di sicurezza	40
2.3	Simboli e informazioni presenti sull'apparecchio	8	6.2	Manutenzione controllata da software	40
2.4	Uso previsto	8	6.3	Pulizia manuale delle testine di stampa	42
2.5	Rischi residui durante l'utilizzo dell'apparecchio	9	6.4	Sostituire le cartucce d'inchiostro e le cartucce di fluido	43
2.6	Apparecchi e dispositivi di sicurezza	10	6.5	Calibrazione delle testine di stampa	45
2.7	Requisiti del personale	10	6.6	Sostituire il serbatoio di raccolta dell'inchiostro	49
3	Descrizione del prodotto	11	6.7	Pulire l'involucro della stampante / il touch panel	51
3.1	Stampante	12	6.8	Aggiornamento del software della stampante	51
3.2	Touch panel	15	7	Ricerca e risoluzione dei problemi	53
3.3	MultiCard e MetalliCard	20	7.1	Informazioni generali	53
4	Messa in funzione	22	7.2	Elenco delle anomalie	54
4.1	Rimozione dell'imballaggio	22	8	Messa fuori servizio della stampante	56
4.2	Entità della fornitura	22	8.1	Modalità Inattività	56
4.3	Installazione della stampante	22	8.2	Imballaggio e trasporto di stampanti	56
4.4	Estrarre il vassoio di uscita	24	8.3	Smaltimento della stampante	56
4.5	Posizionamento del touch panel	24	9	Allegato	57
4.6	Collegamento della stampante	25	9.1	Dati tecnici	57
4.7	Accendere la stampante / passare alla modalità standby	26	9.2	Dati di ordinazione	58
4.8	Inserimento cartucce d'inchiostro	26	9.3	Dichiarazione di conformità	58
4.9	Selezione della lingua sul touch panel	28			
4.10	Installare il software di siglatura M-Print® PRO	28			
4.11	Preparazione e regolazione di un MultiCard per la stampante	30			
4.12	Esecuzione di una prova di stampa	30			

Produttore

Weidmüller Interface GmbH & Co. KG
Klingenbergstraße 26
32758 Detmold, Germany
T +49 5231 14-0
F +49 5231 14-292083
www.weidmueller.com

N. documento 2779660000
Revisione 02/Aprile 2026

1 Informazioni sulla presente documentazione

Il presente manuale per l'utilizzatore fornisce tutte le informazioni necessarie per un utilizzo corretto della stampante PrintJet CONNECT (di seguito denominata "stampante" o "apparecchio").

Il presente manuale per l'utilizzatore deve essere letto e compreso dal personale incaricato della messa in funzione, funzionamento, manutenzione, pulizia e risoluzione dei problemi sulla stampante. Questo vale in particolare per le informazioni di sicurezza.

Dopo aver letto il manuale, l'utilizzatore sarà in grado di

- utilizzare la stampante in sicurezza,
- pulire correttamente la stampante,
- adottare le necessarie misure in caso di guasto.

Oltre al presente manuale per l'utilizzatore è necessario ottemperare ai principi generali e alle norme in materia di prevenzione degli infortuni e tutela dell'ambiente vigenti nel paese di utilizzo. Il presente manuale per l'utilizzatore è parte integrante della stampante. Esso deve essere conservato insieme alla stampante per l'intera sua vita utile.

1.1 Documentazione integrale

La documentazione integrale comprende i documenti seguenti:

- Manuale per l'utilizzatore PrintJet CONNECT
- Guida rapida PrintJet CONNECT
- Manuale per l'utilizzatore M-Print® PRO

I documenti e i download dei prodotti (ad es. il software M-Print® PRO) possono essere scaricati da Internet tramite l'online shop (<https://eshop.weidmueller.com>).

Inserendo la denominazione dell'articolo o il numero dell'articolo nella barra di ricerca è possibile aprire la pagina dell'articolo.

Dopo aver premuto il pulsante "Download dei prodotti" vengono visualizzati i documenti e i download dei prodotti associati all'articolo.

In alternativa, è possibile scansionare il codice QR presente sulla targhetta identificativa del dispositivo PrintJet CONNECT o sulla guida rapida allegata. Una volta inserito il numero dell'articolo, vengono visualizzati tutti i download disponibili.

Numero articolo

- PrintJet CONNECT: 2715590000
- M-Print® PRO: 1905490000

1.2 Simboli

Le avvertenze riportate nel presente manuale per l'utilizzatore sono strutturate in modo diverso a seconda della gravità del pericolo.



	PERICOLO
	Pericolo mortale! Con il termine "Pericolo" si mette in guardia da situazioni che si traducono in lesioni gravi o mortali se non si osservano le istruzioni fornite.

	AVVERTENZA
	Possibile pericolo di morte! Con il termine "Avvertenza" si mette in guardia da situazioni che possono tradursi in lesioni gravi o mortali se non si osservano le istruzioni indicate.

	ATTENZIONE
	Pericolo di lesioni! Con il termine "Attenzione" si mette in guardia da situazioni che possono tradursi in lesioni se non si seguono le istruzioni fornite.

AVVISO	
	Danni alle cose! Con il termine "Avviso" si mette in guardia dai pericoli che possono causare danni alle cose.

Le avvertenze situazionali possono contenere i seguenti simboli di avvertimento:

Simbolo	Significato
	Pericolo elettrico
	Avvertenza: pericolo di lesioni alle mani (schiacciamento)

Simbolo	Significato
	Avvertenza: pericolo di ustioni da superfici calde
	Avvertenza: possibile avvio automatico della stampante
	Attenzione alle lesioni alle mani causate da oggetti appuntiti
	Avvertenza: interferenze elettromagnetiche
	I vari interventi possono essere eseguiti solo da una persona esperta in ambito elettrico.
	Eseguire i lavori solo con dispositivi di protezione individuale
	Note sulla documentazione

Nei testi rimanenti vengono utilizzate ulteriori formattazioni che hanno il seguente significato:

 I testi accanto a questa freccia sono note non influenti sulla sicurezza, ma che forniscono informazioni importanti ai fini di un lavoro corretto ed efficace.

- ▶ Questo carattere introduce indicazioni di metodo.
- Questo carattere introduce la voce di un elenco.

1.3 Garanzia e responsabilità

Si applicano gli obblighi previsti dal contratto di fornitura, i termini e le condizioni generali e di consegna di Weidmüller Interface GmbH & Co. KG e le disposizioni di natura legale vigenti al momento della stipula del contratto.

Tutte le informazioni e le istruzioni contenute nel presente manuale per l'utilizzatore sono state redatte sulla base degli standard e delle norme applicabili, dello stato dell'arte della tecnologia e del nostro ampio bagaglio di conoscenze ed esperienza.

Si escludono richieste di garanzia e risarcimento danni per lesioni personali e danni materiali attribuibili a una o più delle seguenti cause:

- uso improprio o inadeguato della stampante (vedere il capitolo 2.4 a pagina 8),
- installazione, messa in funzione, utilizzo, manutenzione o pulizia inadeguati della stampante,
- utilizzo della stampante con involucro della stampante difettoso o montato in modo scorretto,
- mancata osservanza del manuale per l'utilizzatore,
- impiego di personale non istruito;
- alterazioni strutturali della stampante (è vietato modificare o alterare in diverso modo la stampante). La mancata osservanza di tale divieto determina l'invalidità della Dichiarazione di conformità CE,
- modifiche tecniche,
- apertura dell'involucro della stampante,
- utilizzo di cartucce di inchiostro scadute,
- utilizzo di ricambi non approvati o non rispondenti ai requisiti tecnici,
- catastrofi, effetti di elementi esterni e forza maggiore.

Ci riserviamo il diritto di apportare modifiche tecniche finalizzate all'ulteriore sviluppo e perfezionamento delle caratteristiche dell'apparecchio.

1.4 Copyright

Il presente manuale per l'utilizzatore è protetto da copyright e destinato unicamente all'uso interno.

Qualsiasi utilizzo al di fuori dei limiti delle leggi sul diritto d'autore è vietato in assenza del consenso scritto di Weidmüller Interface GmbH & Co. KG. Ciò vale in particolare per le riproduzioni e le traduzioni.

I trasgressori saranno ritenuti responsabili dei danni. Ci riserviamo il diritto di avanzare ulteriori rivendicazioni.

1.5 Termini di garanzia

Per i termini e le condizioni di garanzia si rimanda ai termini e alle condizioni generali di Weidmüller Interface GmbH & Co. KG.

2 Informazioni generali di sicurezza

AVVERTENZA	
	<p>La mancata osservanza delle seguenti informazioni di sicurezza potrebbe essere causa di lesioni gravi:</p> <p>rischio per le persone dovuto a pericoli elettrici e chimici;</p> <ul style="list-style-type: none">▶ Leggere attentamente le informazioni relative ai pericoli contenute in questo capitolo prima di mettere in funzione la stampante.▶ Oltre alle istruzioni contenute in questo manuale per l'utilizzatore, osservare anche le norme nazionali vigenti in materia di lavoro, esercizio e sicurezza.▶ Rispettare il regolamento interno dell'azienda.

Nei casi seguenti è necessario scollegare la stampante da tutte le fonti di alimentazione e contattare un tecnico qualificato del servizio di assistenza:

- il cavo di alimentazione o la spina sono usurati o danneggiati;
- del fluido è penetrato nella stampante;
- la stampante è caduta o l'involucro è stato danneggiato;
- le prestazioni della stampante non sono all'altezza dello standard richiesto, ad es. qualità di stampa carente o resistenza insufficiente a graffi e imbrattamenti.

ATTENZIONE	
	<p>Pericolo di lesioni a stampante aperta!</p> <p>La manipolazione della stampante mentre è aperta può causare lesioni da taglio e schiacciamento.</p> <ul style="list-style-type: none">▶ Non rimuovere mai l'involucro della stampante.▶ Far sostituire i componenti all'interno dell'apparecchio da un tecnico dell'assistenza Weidmüller.

AVVISO	
<p>Danneggiamento dell'apparecchio!</p> <p>L'involucro della stampante non deve essere rimosso. L'apertura dell'involucro comporta il decadimento dei diritti di garanzia!</p>	

- Assicurarsi che tutte le persone che svolgono attività sull'apparecchio abbiano letto e compreso il manuale per l'utilizzatore.

- Utilizzare la stampante esclusivamente per l'uso previsto (vedere il capitolo 2.4 a pagina 8).
- Mantenere puliti tutti i segnali di avvertimento e sicurezza applicati sulla stampante e all'occorrenza sostituirli.
- Far eseguire i lavori sull'apparecchio solo da personale addestrato.
- Il manuale per l'utilizzatore deve sempre essere conservato insieme al prodotto per ogni futura consultazione. Occorre provvedere affinché tutte le persone incaricate dell'utilizzo dell'apparecchio possano consultare il manuale per l'utilizzatore in qualsiasi momento.

2.1 Informazioni generali di funzionamento

- Nella scelta del luogo di installazione della stampante occorre tenere conto delle condizioni ambientali (vedere il capitolo 9.1 a pagina 57).
- Assicurarsi che le aperture nell'involucro della stampante non siano bloccate o coperte.
- Non spegnere la stampante!
- Non spegnere la stampante! La stampante passa automaticamente in modalità standby. I parametri di funzionamento sono mantenuti solo finché la stampante è accesa. Questi parametri assicurano, per esempio, una pulizia ottimale della testina di stampa.
- Tenere chiuso il coperchio del vano cartucce dell'inchiostro durante il funzionamento.



Utilizzare esclusivamente prodotti fabbricati o approvati da Weidmüller (software di siglatura M-Print® PRO, MultiCard/MetalliCard e cartucce di inchiostro).

Danni, scarsa qualità di stampa e guasti della stampante causati dall'utilizzo di accessori e materiali di consumo non approvati o non idonei sono esclusi dalla garanzia.

2.1.1 Utilizzo delle cartucce d'inchiostro e di fluido

- Tenere le cartucce di inchiostro e di fluido fuori dalla portata dei bambini.
- L'inchiostro e il fluido non sono adatti al consumo umano. Evitare che inchiostro e fluido entrino in contatto con le mucose. In caso di ingestione accidentale di inchiostro, risciacquare la bocca e bere molta acqua. Non indurre il vomito.
- Manipolare sempre le cartucce di inchiostro e fluido con attenzione per evitare fuoriuscite e imbrattamenti.
- Manipolare le cartucce di inchiostro e fluido usate con attenzione poiché può sempre rimanere dell'inchiostro o del fluido nell'apertura di alimentazione. Nel caso in cui l'inchiostro o il fluido entrino in contatto con la pelle, lavare accuratamente con acqua e sapone.
- Non toccare la porta di alimentazione della cartuccia dell'inchiostro o del fluido o l'area dell'apertura di alimentazione.
- Non scuotere le cartucce di inchiostro o fluido, poiché quest'azione potrebbe causare perdite di inchiostro o fluido.
- Non disassemblare o rabboccare le cartucce di inchiostro o di fluido.
- Conservare le cartucce d'inchiostro o di fluido non aperte in un luogo fresco e asciutto, preferibilmente in frigorifero a circa 4 °C. Lasciare raffreddare le cartucce di inchiostro o di fluido a temperatura ambiente per almeno tre ore prima dell'uso.
- Rimuovere le cartucce di inchiostro dalla stampante solo se vuote o scadute.
- Non utilizzare cartucce d'inchiostro la cui data di scadenza è superata.
- A ridosso della data di scadenza dell'inchiostro (stampata sulla confezione) viene visualizzato un messaggio sul touch panel. Per ottenere i migliori risultati di stampa, l'inchiostro deve essere consumato entro la data riportata sull'etichetta della cartuccia dell'inchiostro.

AVVISO

Danneggiamento dell'apparecchio da parte di inchiostro vecchio!

L'utilizzo di inchiostro che ha superato la data di scadenza può danneggiare la stampante.

2.2 Riciclaggio in conformità a RAEE

I prodotti contrassegnati con questo simbolo sono soggetti alla direttiva 2012/19/UE sui rifiuti di apparecchiature elettriche ed elettroniche

I prodotti contengono sostanze che possono essere pericolose per l'ambiente e la salute. Pertanto, non smaltire i prodotti nei rifiuti urbani non differenziati.

È possibile restituire i prodotti a Weidmüller alla fine del loro ciclo di vita, ci assicuriamo che vengano smaltiti correttamente. Inviare i prodotti adeguatamente imballati al proprio agente di vendita locale.

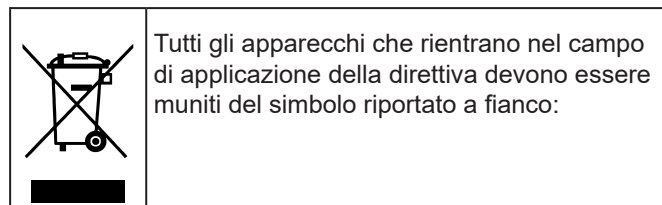

2.3 Simboli e informazioni presenti sull'apparecchio

Sulla stampante sono presenti i simboli e le informazioni seguenti:

	<p>Superficie molto calda Questi simboli mettono in guardia da un pericolo di ustione dovuto a superfici molto calde.</p>
	<p>Pericolo di schiacciamento Questo simbolo mette in guardia da un pericolo di schiacciamento, per esempio delle mani.</p>
	<p>Avvio automatico Questo simbolo mette in guardia dall'avvio automatico della stampante.</p>
	<p>Attenzione agli oggetti appuntiti Questo simbolo mette in guardia da pericoli che possono tradursi in lesioni delle mani dovute a oggetti appuntiti.</p>
	<p>Istruzioni di inserimento Questo simbolo indica la direzione di inserimento corretta dei MultiCard.</p>

Etichetta di avvertimento sull'apparecchio

Achtung: Gerät nicht öffnen !	Attention: Do not open the printer !
<p>Verletzungsgefahr ! Es gibt keine zu wartenden Teile im Inneren des Gerätes. Durch Öffnen verlieren Sie alle Garantieansprüche.</p>	<p>Risk of injury ! There are no serviceable parts inside the housing. Opening will cause loss of any warranty rights.</p>
<ul style="list-style-type: none"> • Apparätets stikprop skal tilsluttes en stikkontakt med jord, som giver forbindelse til stikproppens jord. • Apparaten skall anslutas till jordat uttag. • Apparätet må tilkoples jordet stikkontakt. • Laite on liitettävä suojakoskettimilla varustettuun pistorasiaan. 	



Mantenere puliti tutti i segnali di sicurezza e di pericolo applicati sull'apparecchio e all'occorrenza sostituirli.

2.4 Uso previsto

La stampante è destinata all'uso in associazione con il software di siglatura M-Print® PRO per la marcatura di MultiCard e MetalliCard in applicazioni commerciali e industriali.

Qualsiasi altro uso non è consentito. Un utilizzo per applicazioni non approvate causa l'immediato decadimento della garanzia fornita dal fabbricante nei confronti dell'operatore.

L'utilizzo della stampante per scopi diversi da quelli specificati o l'inosservanza delle istruzioni di funzionamento e degli avvertimenti possono determinare gravi malfunzionamenti che, a loro volta, possono causare lesioni personali o danni materiali.

Utilizzare esclusivamente il software di siglatura M-Print® PRO, i MultiCard/MetalliCard e inchiostri approvati da Weidmüller per questo sistema di siglatura.

In caso di utilizzo di software di siglatura, MultiCard/MetalliCard e inchiostri differenti, Weidmüller non è in grado di fornire alcuna garanzia in merito a qualità e resistenza della stampa.

Si esclude qualsiasi richiesta di risarcimento per lesioni personali o danni materiali causati da un utilizzo improprio. L'unico soggetto responsabile di eventuali lesioni o danni attribuibili a un uso improprio è il soggetto gestore dello stabilimento.

Per uso previsto si intende anche:

- l'attenzione a tutte le informazioni riportate nel manuale per l'utilizzatore
- il rispetto delle condizioni di funzionamento e manutenzione

Modifiche strutturali dell'apparecchio

La progettazione e il collaudo sono disciplinati dalla legge tedesca sulla sicurezza dei prodotti (ProdSG). Non apportare mai modifiche alla stampante.

Il mancato rispetto di tale divieto annulla la Dichiarazione di conformità CE. Tale violazione dispensa il fabbricante della stampante da qualsiasi obbligo di garanzia.

Far sostituire immediatamente qualsiasi componente difettoso della stampante da un tecnico dell'assistenza Weidmüller.

2.5 Rischi residui durante l'utilizzo dell'apparecchio

L'apparecchio è stato progettato secondo lo stato dell'arte, nel rispetto di tutti i regolamenti e le norme riconosciuti in materia di sicurezza. Tuttavia, la stampante può comunque essere danneggiata durante l'utilizzo.

L'apparecchio è destinato esclusivamente all'uso previsto. Durante l'utilizzo dell'apparecchio rispettare i segnali di avvertimento applicati sull'apparecchio e le informazioni di sicurezza riportate nel presente manuale per l'utilizzatore.

2.5.1 Pericoli causati dall'elettricità

PERICOLO	
	<p>Pericolo elettrico!</p> <p>Il contatto con parti sotto tensione pone l'utilizzatore in pericolo di vita. Il danneggiamento dell'isolamento o di singoli componenti può causare lesioni mortali.</p> <ul style="list-style-type: none"> ▶ Solo gli elettricisti sono autorizzati a lavorare sui componenti elettrici della stampante. ▶ Collegare l'apparecchio esclusivamente ad una presa adeguatamente messa a terra e munita di fusibile. ▶ Non collegare la stampante a una presa di corrente azionata mediante interruttore o controllata mediante timer. ▶ Non utilizzare mai cavi di alimentazione danneggiati. ▶ Fare ispezionare regolarmente i componenti elettrici della stampante per individuare eventuali difetti, quali collegamenti allentati o danni dell'isolamento. ▶ In caso di danni, disinserire immediatamente l'alimentazione elettrica della stampante e riparare il danno. ▶ Fare controllare tutti i cavi di collegamento e le spine da una persona esperta in ambito elettrico almeno ogni 6 mesi!

PERICOLO	
	<p>Pericolo elettrico!</p> <p>Il contatto con parti sotto tensione pone l'utilizzatore in pericolo di vita. Il danneggiamento dell'isolamento o di singoli componenti può causare lesioni mortali.</p> <ul style="list-style-type: none"> ▶ Non bypassare mai i fusibili e renderli inoperativi. ▶ Durante la sostituzione dei fusibili, prestare attenzione al corretto amperaggio. ▶ Se si collega la stampante ricorrendo a una prolunga, assicurarsi che la corrente nominale non superi l'amperaggio della prolunga. ▶ Proteggere i componenti sotto tensione dall'umidità poiché questa può essere causa di cortocircuiti. Questo punto deve essere tenuto in particolare considerazione soprattutto durante la pulizia della stampante. ▶ Le modifiche apportate all'equipaggiamento elettrico dopo tale verifica devono essere conformi a DIN EN 602041.

2.5.2 Pericoli dovuti a superfici molto calde

ATTENZIONE	
	<p>Pericolo di ustione dovuto a superfici molto calde!</p> <p>Il contatto con schede e componenti molto caldi può causare ustioni.</p> <ul style="list-style-type: none"> ▶ Prima di qualsiasi intervento di assistenza e manutenzione, accertarsi che tutti i componenti si siano raffreddati e abbiano raggiunto la temperatura ambiente.

2.5.3 Pericoli dovuti a ricambi errati

AVVISO
<p>Danni dovuti a ricambi difettosi o non corretti!</p> <p>I ricambi errati o difettosi possono causare danni, malfunzionamenti o rotture. Utilizzare esclusivamente ricambi originali.</p>

Procurarsi i pezzi di ricambio da Weidmüller Interface GmbH & Co. KG. Tutte le informazioni necessarie sui ricambi sono riportate al capitolo 9.2 a pagina 58.

2.6 Apparecchi e dispositivi di sicurezza

La stampante è dotata dei seguenti dispositivi di sicurezza:

- Sportello del vano cartucce dell'inchiostro
- Sportello per la manutenzione (serbatoio di raccolta dell'inchiostro)
- Spina di alimentazione



La stampante non deve essere utilizzata senza l'involucro della stampante. L'involucro della stampante non deve essere rimosso.

Non azionare la stampante senza lo sportello del vano cartucce dell'inchiostro chiuso.

2.7 Requisiti del personale

Solo personale addestrato può utilizzare la stampante ed eseguire le attività di manutenzione. L'addestramento comprende anche la lettura integrale del manuale per l'utilizzatore.



Le riparazioni possono essere effettuate solo dopo aver consultato il servizio di assistenza Weidmüller e solo da persona esperta in ambito elettrico.

2.7.1 Requisiti di qualifica del personale

Le responsabilità del personale in materia di messa in funzione, utilizzo, manutenzione e pulizia devono essere chiaramente definite.

Il manuale per l'utilizzatore cita le seguenti qualifiche per le diverse attività:

Personale specializzato addestrato
<p>Il personale specializzato addestrato è in grado di svolgere autonomamente le proprie mansioni riconoscendo/evitando pericoli potenziali grazie alla formazione tecnica ricevuta, all'esperienza, alle proprie conoscenze e alla conoscenza delle norme applicabili.</p>

Persona esperta in ambito elettrico
<p>Le persone esperte in ambito elettrico sono in grado di lavorare in maniera indipendente sulle apparecchiature elettriche riconoscendo/evitando pericoli potenziali grazie alla formazione ricevuta, all'esperienza, alle proprie conoscenze e alla conoscenza delle norme e regolamenti applicabili.</p> <p>Le persone esperte in ambito elettrico sono state addestrate in maniera specifica per lo svolgimento delle mansioni di loro competenza e conoscono le norme e i regolamenti applicabili.</p>

3 Descrizione del prodotto

Utilizzata in associazione con il software di siglatura M-Print® PRO, la stampante a getto d'inchiostro **PrintJet CONNECT** costituisce un sistema di siglatura per MultiCard e MetalliCard.

Con il sistema di siglatura è possibile eseguire siglature individuali delle apparecchiature. La stampante sigla i marcatori in formato MultiCard per interruttori, macchine automatiche, morsettiere, cavi, linee o valvole. La **PrintJet CONNECT** permette di stampare caratteri di dimensioni molto ridotte. Anche i caratteri più piccoli risultano facilmente leggibili, consentendo un aumento della densità di informazioni dei marcatori.

I MultiCard possono essere alimentati singolarmente o inseriti in mazzette comprendenti fino a 50 MultiCard all'interno del vassoio.

I MetalliCard possono essere inseriti solo singolarmente. La lavorazione delle mazzette non è prevista per i MetalliCard. Il MetalliCard è inserito all'interno di un'apposita piastra di supporto per la lavorazione.

Il MultiCard alimentato nell'unità di stampa viene stampato con un inchiostro indurito mediante procedimento termico e quindi trasferito all'unità di fissazione.

All'interno dell'unità di fissazione l'inchiostro viene indurito mediante uno speciale calorifero. La durata di questo processo è diversa per MultiCard e MetalliCard.

Alla fine il MultiCard viene convogliato al vassoio di uscita e il MetalliCard viene convogliato sul binario di uscita.

I MultiCard impilati e il MetalliCard possono essere prelevati.

Il MultiCard/MetalliCard può essere utilizzato immediatamente. Tenere presente che in seguito al processo di fissazione i MultiCard e i MetalliCard raggiungono temperature molto elevate. Se necessario, attendere che si raffreddino prima di prelevarli dal vassoio di uscita o dal binario di uscita.

3.1 Stampante

3.1.1 Panoramiche



Figura 3.1 Vista frontale della stampante

- 1 Touch panel
- 2 Sportello del vano cartucce dell'inchiostro
- 3 Vassoio di uscita
- 4 Vassoio d'ingresso
- 5 Sportello per la manutenzione (manutenzione da parte dell'operatore)

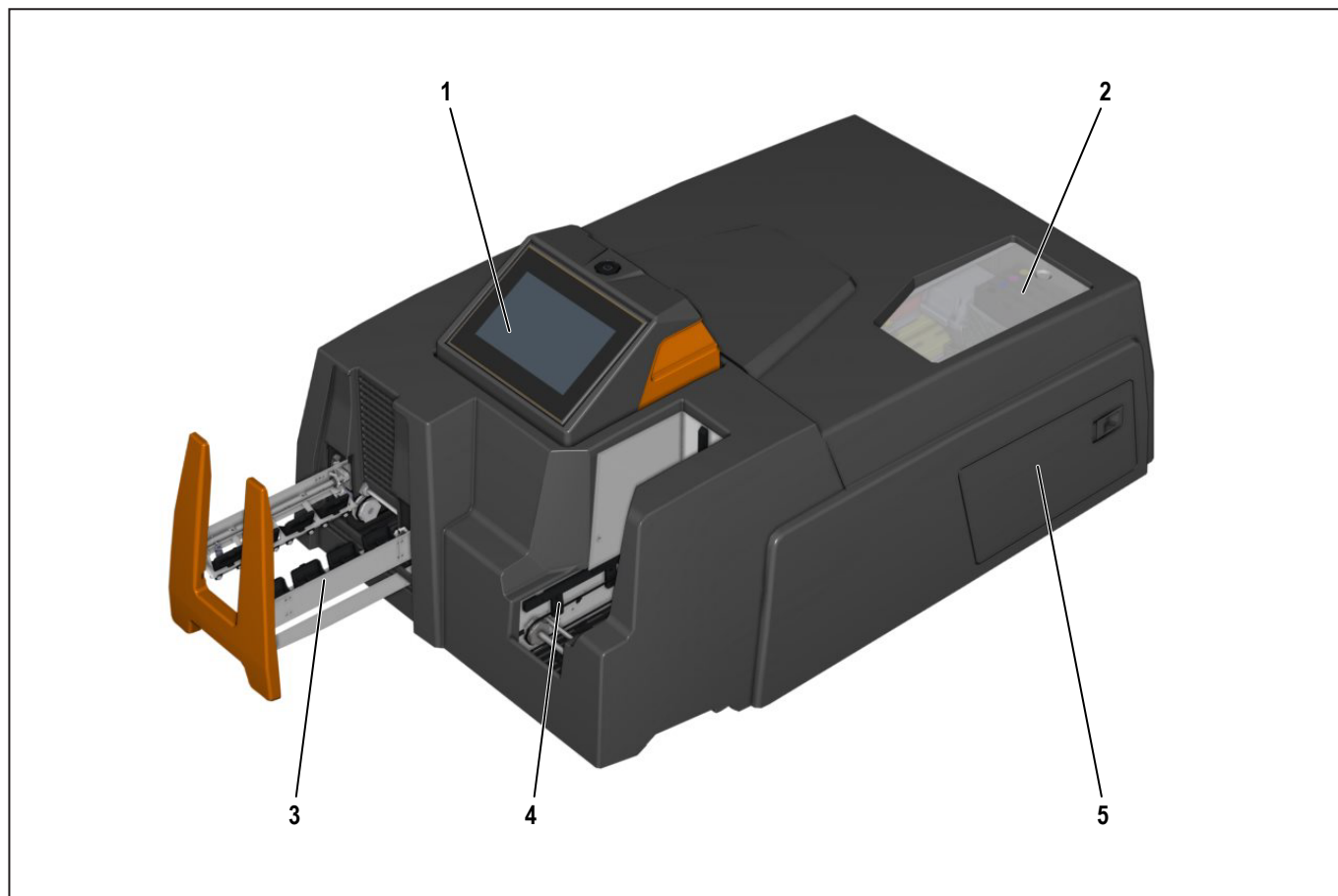

Figura 3.2 Vista posteriore della stampante

- 1 Attacchi
- 2 Coperchio di manutenzione (manutenzione da parte dell'assistenza)

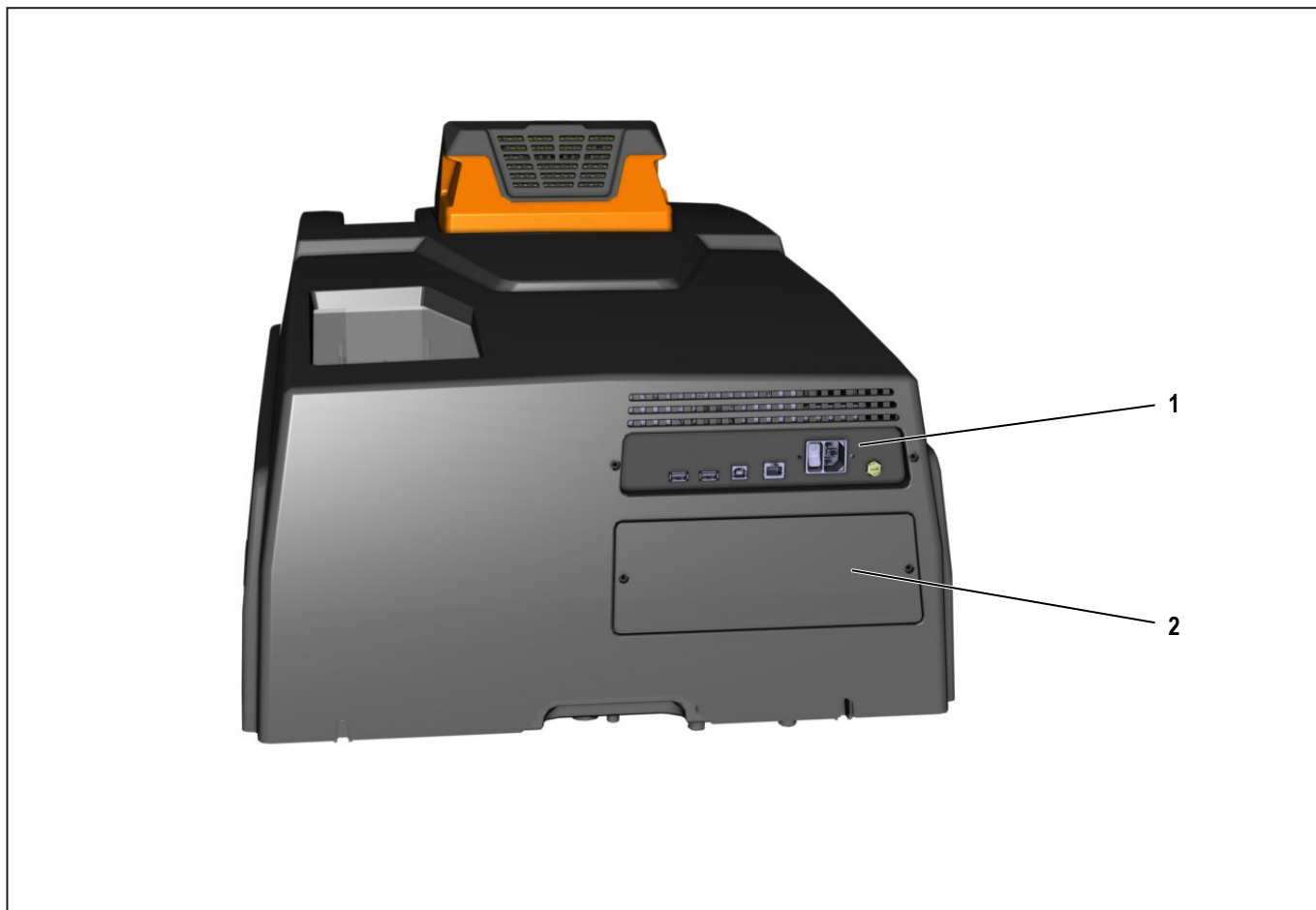

Figura 3.3 Sportello del vano cartucce dell'inchiostro aperto

- 1 Sportello del vano cartucce dell'inchiostro (aperto)
- 2 Cartucce di inchiostro

3.1.2 Attacchi

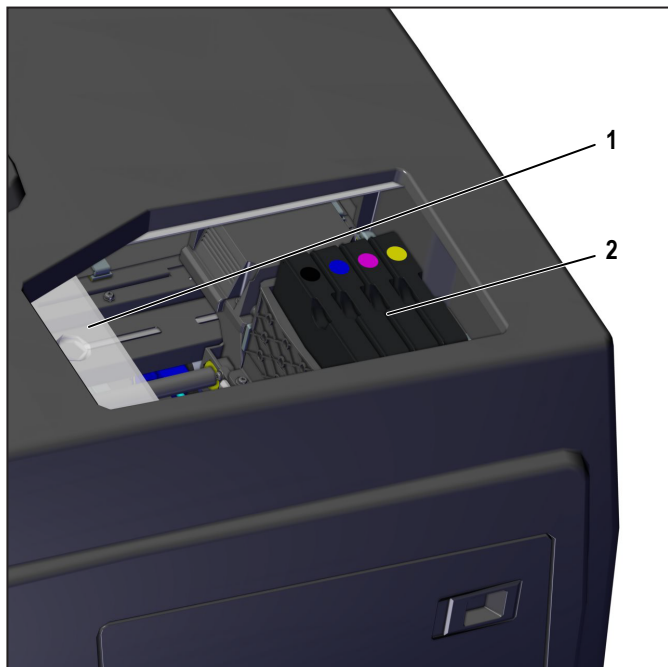

Figura 3.4 Attacchi

- 1 Adattatore Wifi connettore USB A/Processi di stampa M-Print® PRO
- 2 Adattatore Wifi connettore USB A/Processi di stampa M-Print® PRO
- 3 Connettore USB-B stampante/PC
- 4 Attacco Ethernet (connessione LAN)
- 5 Interruttore principale
- 6 Attacco per spina di alimentazione (115/230 Volt)
- 7 Fusibile (tipo: 10 AHT)

3.1.3 Targhetta identificativa

Weidmüller		Klingenbergstraße 26 D-32758 Detmold	
Printer		MAC Address	
2715590000 PrintJet CONNECT		00:12:CD:05:32:C3	
115/220-230 V; 8.5/4.5 A; 50-60 Hz			
S/N		PJC20070004	
Weidmuller Ltd	Centurion Court Office Park, Meridian East Leicester LE19 1TP		
Weidmuller Korea Ltd	A/S: +82 2-516-0003		
		Made in Germany 2022-08-15	
<small>R-R-WMG-2715590000: ZW1004-21001</small>			

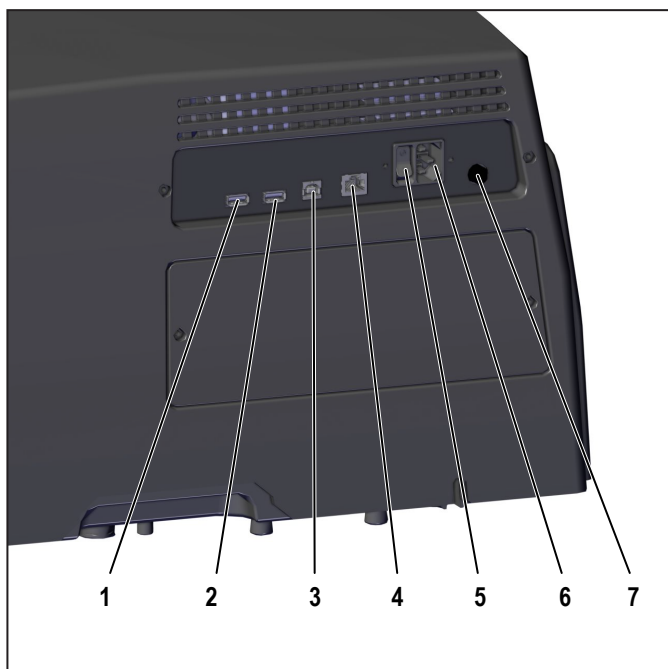





Figura 3.5 Targhetta identificativa

La targhetta identificativa contiene informazioni sulla tensione di rete, il codice articolo, il numero di serie e l'indirizzo MAC (indirizzo della scheda di rete).

3.2 Touch panel



Figura 3.6 Schermata iniziale (menu principale "Stato del sistema")

Simbolo	Menu principale	Descrizione
		Espande la visualizzazione delle icone con i nomi dei menu principali.
	Stato del sistema	Visualizza lo stato attuale della stampante: stato di pronto, livello di riempimento delle cartucce d'inchiostro e del serbatoio di raccolta dell'inchiostro
	Processi	Mostra i sottomenu selezionabili: Lavori attuali, cronologia dei processi di stampa, lavori di stampa demo, processi di stampa su chiavetta USB
	Manutenzione	Mostra i sottomenu selezionabili: Pulizia della testina di stampa, test ugelli, tempi di inattività lunghi
	Impostazioni	Mostra i sottomenu selezionabili: Interfacce, lingua, impostazioni avanzate, gruppi di utenti, connessione supporto
	Informazioni	Visualizza il sottomenu Informazioni di sistema.

3.2.1 Menu principale "Processi"

Simbolo **Sottomenu**



Processi in corso

Descrizione

In questo sottomenu vengono visualizzati i processi di stampa in corso con le seguenti informazioni:

Numero	Numero progressivo dei processi di stampa in corso
Tipo di marcatore	Tipo di scheda
Quantità	Quantità di schede
Stato	Stato di lavorazione
In corso	Il processo di stampa è in corso.
Attendere	Il processo di stampa viene eseguito non appena viene completato il processo di stampa in corso.



Storico dei processi di stampa

Questo sottomenu visualizza i processi di stampa completati con informazioni sul tipo di scheda utilizzata.



Processi di stampa demo

Questo sottomenu mostra degli esempi che possono essere eseguiti come processo di stampa.



Processi di stampa su chiavetta USB

Questo sottomenu visualizza i processi di stampa che vengono memorizzati su una chiavetta di memoria USB e possono essere eseguiti.

3.2.2 Menu principale "Manutenzione"

Simbolo **Sottomenu**



Pulizia delle testine di stampa

Descrizione

In questo sottomenu è possibile configurare ed eseguire la pulizia delle testine di stampa.



Test ugelli

In questo sottomenu è possibile effettuare un test degli ugelli per verificare la funzionalità degli ugelli.



Tempi di inattività lunghi

In questo sottomenu la stampante può essere impostata in una modalità di funzionamento per lunghi tempi di inattività.

Tutti i componenti che trasportano inchiostro vengono riempiti di fluido una volta sostituite le cartucce d'inchiostro con cartucce di fluido. In questo modo si assicura che i componenti che trasportano inchiostro della stampante quando è spenta non vengano ostruiti dall'inchiostro essiccato.

Menu principale "Informazioni"

Simbolo **Sottomenu**







Informazioni di sistema

Descrizione



Questo sottomenu visualizza informazioni nelle seguenti categorie:

Inchiostro	Livello di riempimento e durata delle cartucce d'inchiostro, livello di riempimento del serbatoio di raccolta dell'inchiostro
Stampante	Caratteristiche individuali della stampante
Numero di versione	Versione del firmware corrente
Ambiente	Condizioni ambientali attuali (temperatura, umidità, alimentazione elettrica)

3.2.3 Menu principale "Impostazioni"









Simbolo	Sottomenu	Descrizione
	Interfacce	Questo sottomenu serve a configurare la comunicazione tra la stampante e la rete.
	Lingua	In questo sottomenu è possibile impostare la lingua dell'interfaccia utente.
	Impostazioni estese	In questo sottomenu vengono effettuate le impostazioni influenti sulla sicurezza e relative alla comunicazione e ai processi di stampa. È possibile eseguire la calibrazione manuale delle testine di stampa.
	Gruppi di utenti	Questo sottomenu serve a impostare i diritti di accesso per il comando della stampante. Si possono selezionare tre livelli utente.
		Administrator Accesso a tutte le impostazioni in tutti i menu principali e sottomenu.
		Superuser Accesso a tutte le impostazioni nei seguenti menu principali: stato del sistema, processi di stampa, manutenzione, informazioni Accesso a tutte le impostazioni nei seguenti sottomenu: lingua, gruppi di utenti, connessione supporto
		User Accesso a tutte le impostazioni nei seguenti sottomenu: lingua, gruppi di utenti (cambio utente) connessione supporto
		Le icone e le voci dei menu principali e dei sottomenu per i quali non esistono diritti di accesso come Superuser o User sono opportunamente nascoste.
	Connessione supporto	In questo sottomenu è possibile accedere, mediante la funzione di manutenzione remota del servizio di assistenza Weidmüller, alle funzioni e ai parametri della stampante.

3.2.4 Sottomenu "Interfacce"

Simbolo	Sottomenu	Descrizione
	Connessione Ethernet	Questo sottomenu viene utilizzato per configurare la comunicazione tra la stampante e la rete quando la stampante comunica tramite cavo LAN.
	Connessione WiFi	Questo sottomenu serve a configurare la comunicazione tra la stampante e la rete quando la stampante comunica tramite WLAN (chiavetta USB WLAN).
	Connessione USB	Questo sottomenu serve a configurare la comunicazione tra la stampante e il PC quando i processi di stampa vengono inviati alla stampante tramite la connessione USB. La connessione USB è configurabile in M-Print® PRO (vedere "Manuale per l'utilizzatore M-Print® PRO").

3.2.5 Elementi funzionali dell'interfaccia utente

Simbolo	Nome	Descrizione
	Conferma	Conferma il livello utente selezionato. Apre la finestra con le informazioni sul livello di riempimento delle cartucce d'inchiostro e del serbatoio di raccolta dell'inchiostro.
	Modifica	Cambia la password utilizzando la tastiera virtuale.
	Ignora	Ignora le modifiche apportate.
	Mostra Guida in linea	Mostra la Guida in linea relativa alla funzione corrispondente.
	Chiudi Guida in linea	Chiude la pagina corrente della Guida in linea.
	Avvia animazione	Avvia un'animazione dell'intervento di assistenza.
	Stampa	Ristampa il processo di stampa visualizzato.
	Scorri indietro	Scorre indietro l'elenco.
	Scorri avanti	Scorre avanti l'elenco.
	Sposta su	Sposta in alto il processo di stampa selezionato.
	Sposta giù	Sposta in basso il processo di stampa selezionato.
	Elimina singolo	Elimina i processi di stampa contrassegnati.
	Elimina tutti	Elimina tutti i processi di stampa.
	Leggi	Rilegge la chiavetta USB collegata.
	Pulisci	Esegue la pulizia configurata delle testine di stampa.
	Salva	Salva l'impostazione.

Simbolo	Nome	Descrizione
	Collega / Scollega	Collega o scollega la stampante e la rete.
	Attiva la manutenzione remota	Attiva la funzione di manutenzione remota.
	Interrompi connessione	Interrompe la connessione a fine supporto
	Mostra i processi di stampa	Mostra i processi di stampa in corso.
	Mostra l'elenco delle anomalie	Mostra l'elenco con i messaggi di anomalia o di servizio, se sono stati emessi più messaggi.
	Casella di controllo attivata	La funzione è selezionata.
	Casella di controllo disattivata	La funzione non è selezionata.
		Seleziona gli ugelli "Black" e "Cyan" per la pulizia delle testine di stampa.
		Seleziona gli ugelli "Magenta" e "Yellow" per la pulizia delle testine di stampa.

3.3 MultiCard e MetalliCard

I MultiCard in plastica e i MetalliCard in alluminio o acciaio inossidabile possono essere stampati con la stampante. Il sistema di siglatura, composto dalla stampante Print **Jet CONNECT** e dal software di siglatura M-Print® PRO, è stato progettato da Weidmüller in maniera specifica per i MultiCard e i MetalliCard.



Figura 3.7 MultiCard/MetalliCard (esempi)

- 1 MultiCard
- 2 mezzo MultiCard
- 3 MetalliCard
- 4 Piastra di supporto per MetalliCard

I MultiCard possono essere alimentati singolarmente o in mazzette. I MetalliCard possono essere inseriti solo singolarmente.

I MultiCard possono essere divisi a metà. Per ottenere un MultiCard dimezzato, piegare l'intero MultiCard al centro e spezzarlo a metà.

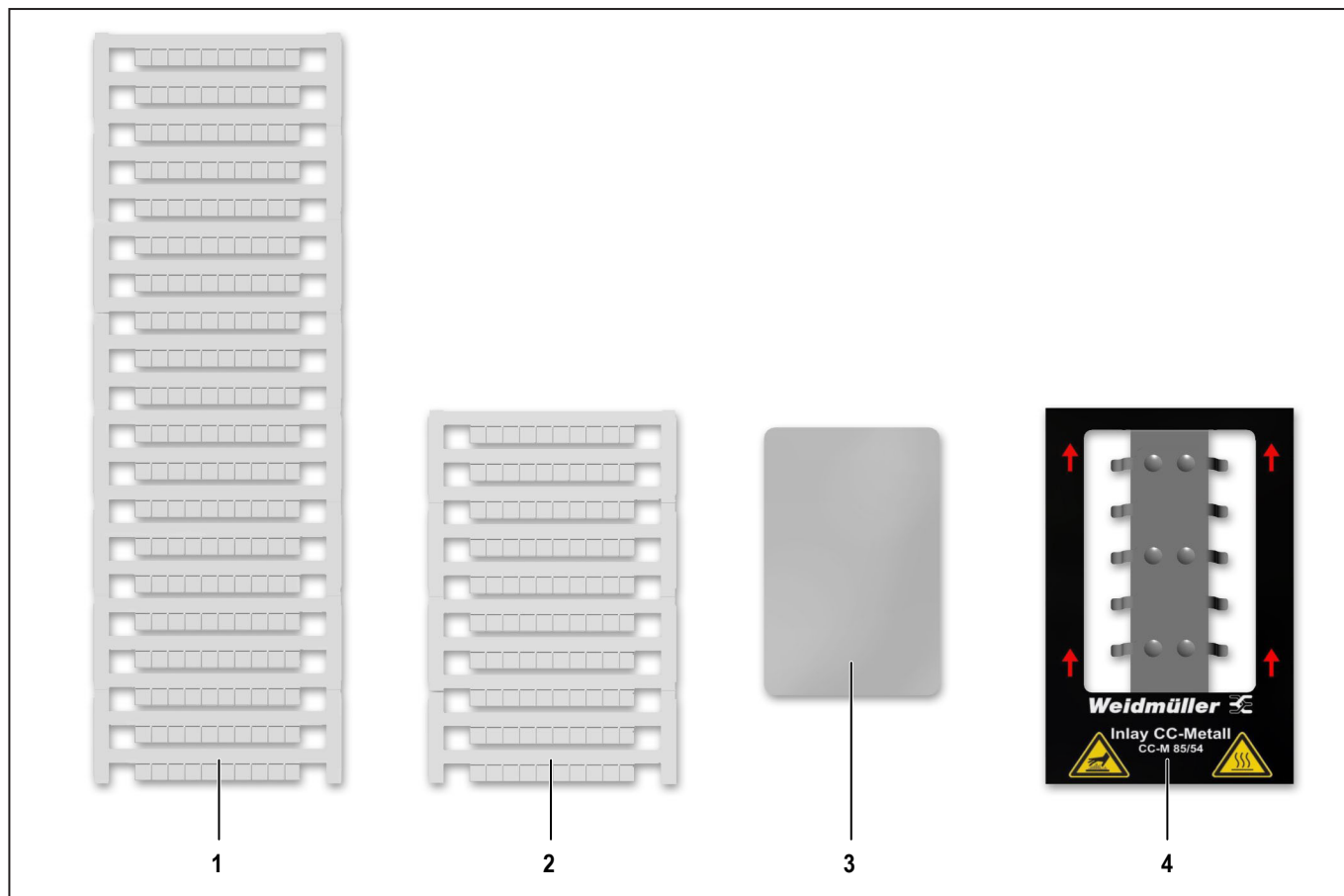
Non utilizzare MultiCard interi e dimezzati all'interno della stessa mazzetta.

Tuttavia, all'interno della stessa mazzetta è possibile lavorare diversi tipi di MultiCard, ad es. DEK 5/5 e SM 27/27.

3.3.1 Descrizione del MultiCard





Figura 3.8 Descrizione del MultiCard

- 1 Prima area del marcatore del progetto
- 2 Area del marcatore
- 3 Barretta laterale

4 Messa in funzione

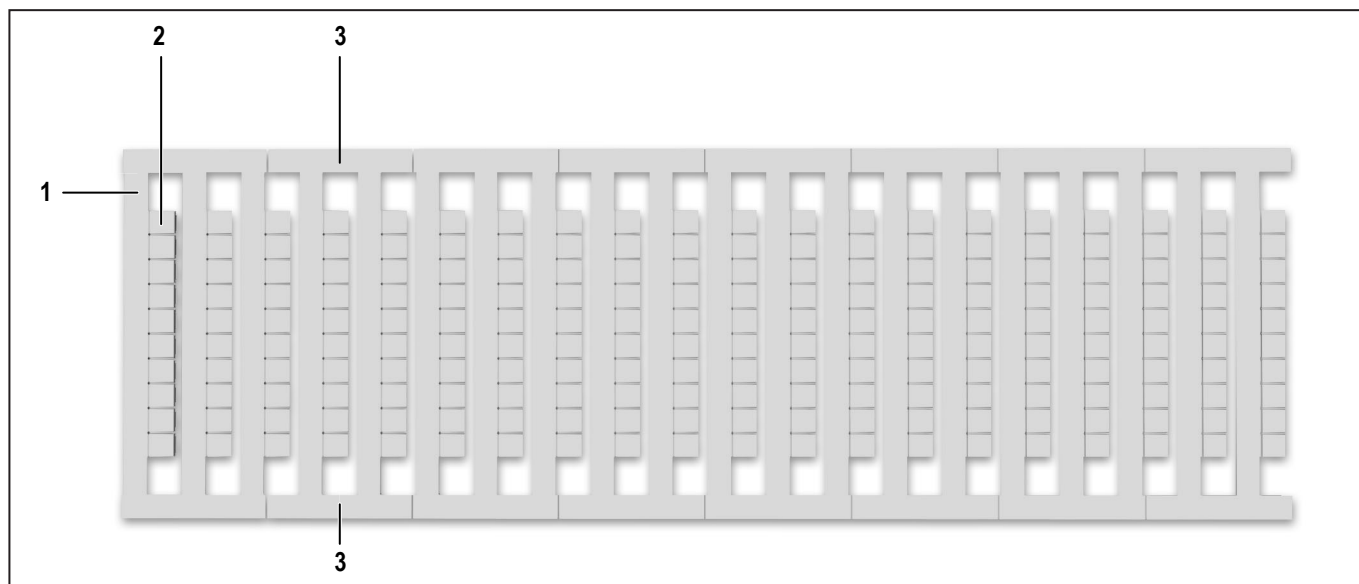
4.1 Rimozione dell'imballaggio

	ATTENZIONE
	<p>Pericolo di schiacciamento durante il trasporto!</p> <p>A causa del peso elevato, la stampante deve essere trasportata da due persone. Durante il trasporto, sostenere sempre sia la parte anteriore che quella posteriore della stampante.</p>

AVVISO
<p>Danni alle cose!</p> <p>Se il trasporto viene eseguito in maniera non adeguata, l'inchiostro potrebbe fuoriuscire e macchiare o danneggiare l'apparecchio. Trasportare sempre la stampante in posizione orizzontale.</p>

- ▶ Aprire l'imballaggio.
- ▶ Estrarre tutti gli accessori.
- ▶ La stampante deve essere sollevata ed estratta dalla scatola assieme all'imballaggio in polistirolo da due persone.
- ▶ Rimuovere l'imballaggio in polistirolo.

 Conservare l'imballaggio originale per un eventuale trasporto futuro.



Figura 4.1 Fissaggio per il trasporto

- ▶ Togliere il fissaggio per il trasporto (1) dallo sportello del vano cartucce dell'inchiostro.

4.2 Entità della fornitura

Dopo aver estratto la stampante e tutti gli accessori dall'imballaggio, verificare che la fornitura sia completa:

- **PrintJet CONNECT**
- 1 set di cartucce d'inchiostro
- Cavo di alimentazione
- Cavo USB
- Cavo LAN
- 1 MultiCard DEK 5/5
- 2 salviette PrintJet Cleaner
- Guida rapida per il download del software di marcatura M-Print® PRO e del manuale per l'utilizzatore

Le cartucce d'inchiostro sono fornite separatamente e non sono installate nella stampante. La stampante viene lavata con il fluido.

4.3 Installazione della stampante

AVVISO
<p>Danni alle cose!</p> <p>Non utilizzare la stampante vicino a potenziali campi di interferenza elettromagnetica, come altoparlanti o stazioni base di telefoni cordless. Questi ultimi possono influire sul funzionamento della stampante. Posizionare la stampante su una superficie piana e stabile. La stampante non funziona correttamente se è inclinata o sbilanciata. Evitare i luoghi in cui la stampante è esposta a forti variazioni di temperatura e umidità, luce diretta del sole, forte luce solare, calore eccessivo e polvere. Evitare luoghi soggetti a urti o vibrazioni. Evitare la trasmissione di vibrazioni.</p>

 Rispettare gli spazi di utilizzo e manutenzione necessari.

- ▶ Posizionare la stampante su una superficie più ampia della base della stampante, su tutti i lati.
- ▶ Lasciare spazio sufficiente davanti al binario di uscita della stampante.
- ▶ Assicurare un flusso d'aria sufficiente intorno alla stampante.



Figura 4.2 Spazi di utilizzo e manutenzione

- 1 250 mm
- 2 Binario di uscita da 203 mm
- 3 100 mm
- 4 100 mm
- 5 100 mm

4.4 Estrarre il vassoio di uscita

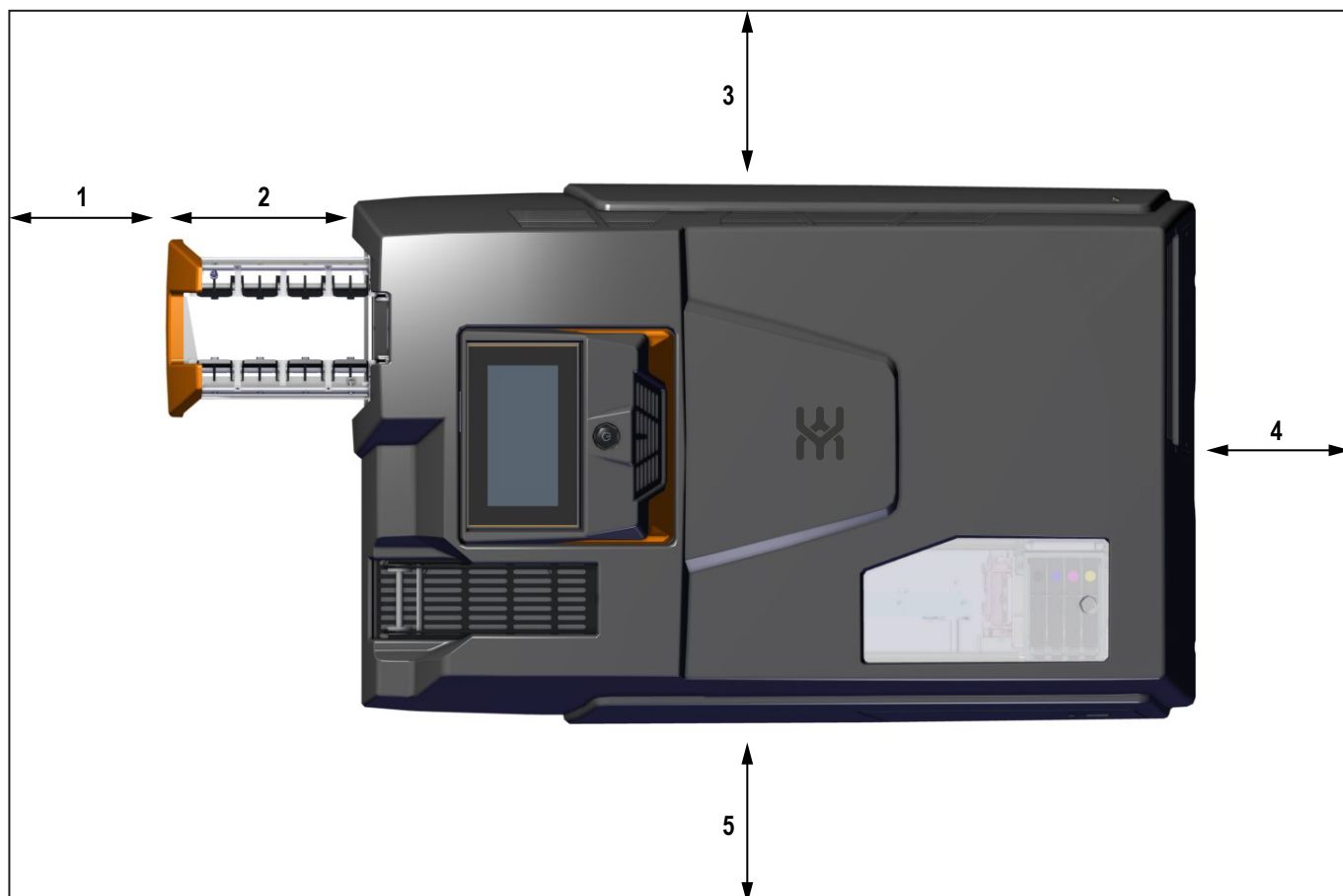

Figura 4.3 Estrarre il vassoio di uscita

- ▶ Estrarre il vassoio di uscita fino a quando non scatta in posizione.
- ▶ Ribaltare completamente l'elemento di sollevamento verso il basso (in due passaggi).

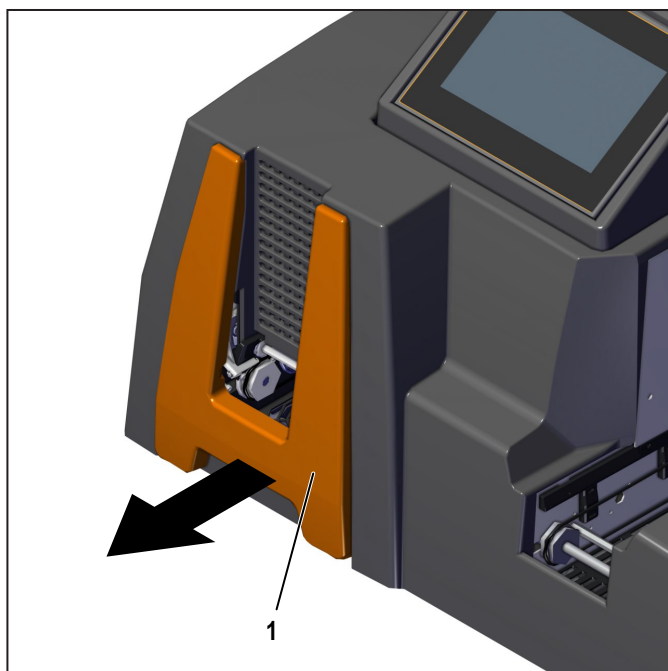

Figura 4.4 Elemento di sollevamento

4.5 Posizionamento del touch panel

Il touch panel può essere orientato in tre posizioni.

- ▶ Tirare il touch panel (1) verso l'alto.

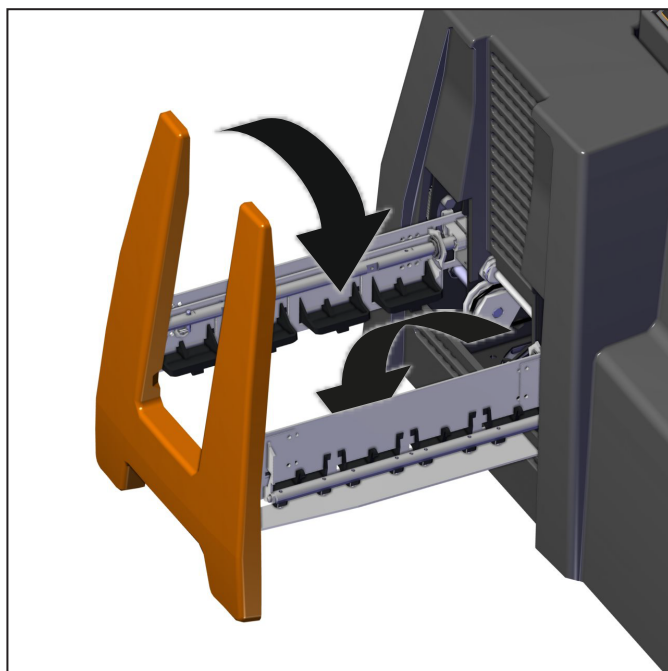

Figura 4.5 Touch panel in posizione "Comando lato corto"



Figura 4.6 Touch panel estratto verso l'alto

- ▶ Ruotare il touch panel di 90° a sinistra o a destra e lasciarlo scattare nuovamente in posizione.

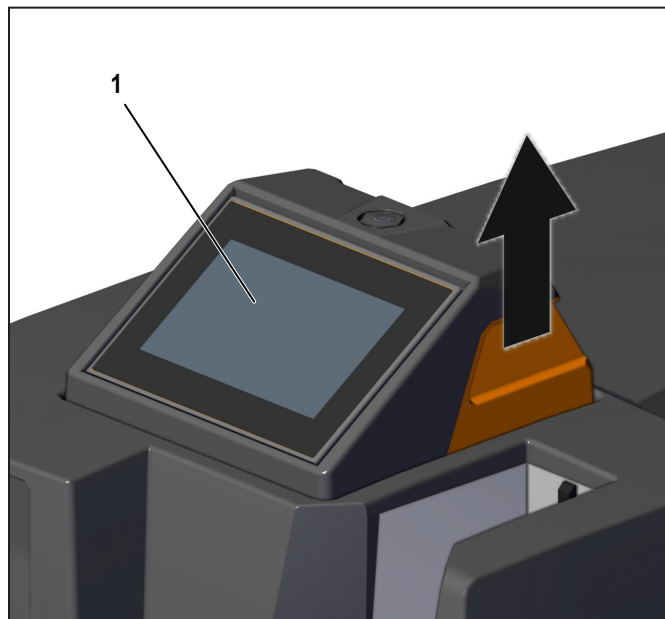

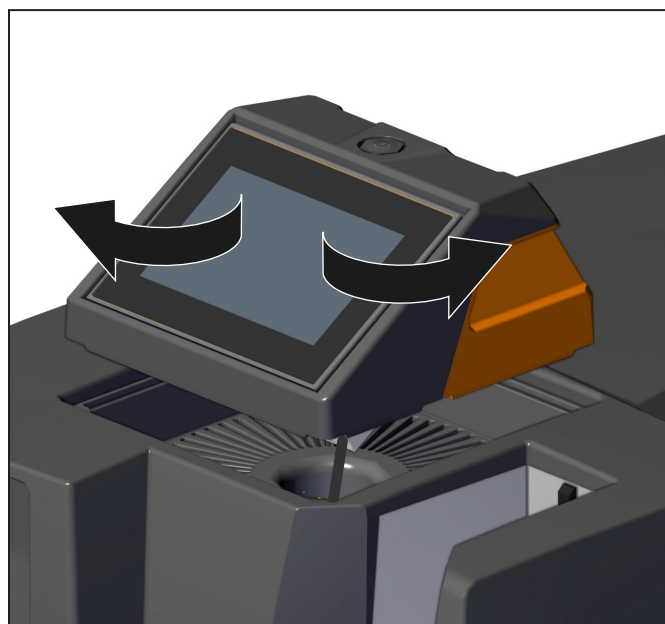

Figura 4.7 Touch panel in posizione "Comando lato lungo"

4.6 Collegamento della stampante

PERICOLO	
	<p>Pericolo elettrico!</p> <ul style="list-style-type: none"> ▶ Assicurarsi che la tensione di rete utilizzata corrisponda alla tensione di rete indicata sulla targhetta della stampante. ▶ Collegare la stampante esclusivamente ad una presa adeguatamente messa a terra e munita di fusibile. ▶ Non collegare la stampante a una presa di corrente azionata mediante interruttore o controllata mediante timer. ▶ Quando si utilizza una prolunga, assicurarsi che il valore di corrente nominale della stampante non superi l'ampereaggio della prolunga. ▶ Quando si collega la stampante all'alimentazione elettrica, assicurarsi che l'impianto dell'edificio sia protetto con un fusibile appropriato.

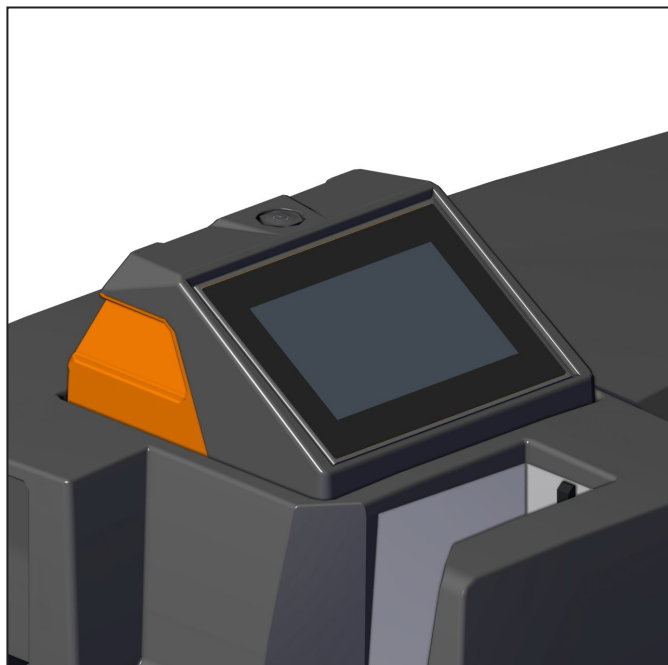
PERICOLO	
	<p>Attenzione a scosse elettriche e incendi dovuti a cavi di alimentazione danneggiati!</p> <ul style="list-style-type: none"> ▶ Assicurarsi che il cavo di alimentazione non sia danneggiato. ▶ Lasciare il cavo di alimentazione nelle sue condizioni originali. ▶ Non posizionare oggetti sul cavo di alimentazione. ▶ Assicurarsi che non ci siano occhielli o piegature nel cavo. ▶ Non estrarre la spina dalla presa tirando il cavo.

4.6.1 Collegamento a cavo

La stampante può essere collegata al PC tramite il cavo USB o alla rete locale tramite il cavo di rete (vedere capitolo 3.1.2 a pagina 14).

- ▶ Collegare la stampante a una presa di corrente nelle vicinanze.
- ▶ Assicurarsi che la presa di corrente sia facilmente accessibile.
- ▶ Assicurarsi che le spine siano completamente inserite nella presa di alimentazione della stampante e nella presa di corrente.
- ▶ Posare il cavo in modo tale da non creare punti di inciampo.



Non collegare il cavo USB prima di aver installato il software di siglatura M-Print® PRO.

4.6.2 Collegamento senza fili

La stampante può essere collegata alla rete locale tramite la chiavetta USB WLAN (vedere capitolo 3.1.2 a pagina 14).

4.7 Accendere la stampante / passare alla modalità standby



Figura 4.8 Accendere la stampante

1 Pulsante di standby

4.7.1 Accensione

- Accendere la stampante dall'interruttore principale sul retro dell'apparecchio (vedere capitolo 3.1.2 a pagina 14).

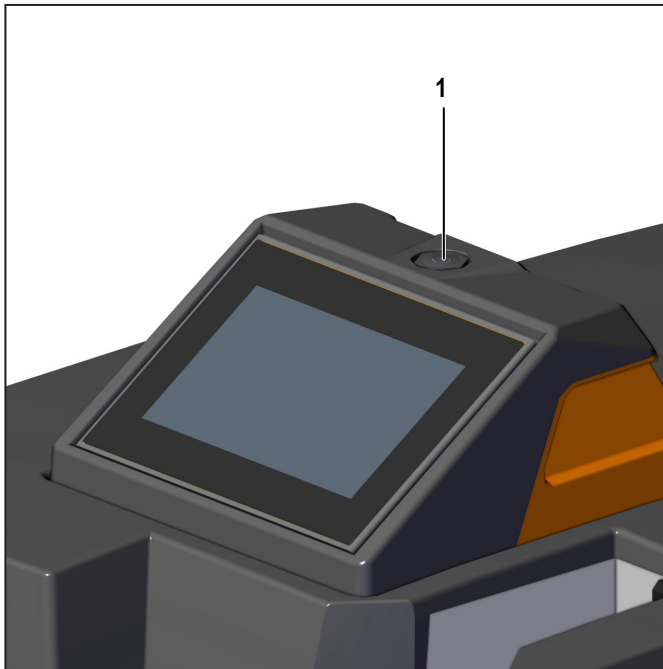
Il pulsante di standby si illumina di verde:

- La stampante è pronta per l'esercizio.
- La stampante non ha processi di stampa in corso.

Il pulsante di standby si illumina di arancione:

- La stampante è in modalità standby.
- La stampante sta eseguendo un processo di stampa.

4.7.2 Passare alla modalità standby

- Premere il pulsante di standby (1) per tre secondi per mettere la stampante in modalità standby.

Il pulsante di standby si illumina di arancione. Ora viene alimentata solo la testina di stampa, compresa l'unità di comando. In questo modo la testina di stampa può essere alimentata con inchiostro per evitare l'essiccazione.

AVVISO

Danni alle cose!

Lo spegnimento della stampante dall'interruttore principale sul retro della stampante può causare l'intasamento degli ugelli dell'inchiostro. Una pulizia automatica alla riaccensione della stampante si rende necessaria.

- Non spegnere la stampante.
- Mantenere la stampante in modalità standby.
- Se la stampante rimane fuori servizio per più di 3 settimane, impostare la stampante sulla modalità Inattività (vedere Menu principale **Manutenzione**)

4.8 Inserimento cartucce d'inchiostro

ATTENZIONE	
	<p>Attenzione alle lesioni alle mani causate da oggetti appuntiti!</p>
	<p>Aprire con attenzione lo sportellino del serbatoio dell'inchiostro per evitare rischi di puntura.</p>

Non ci sono cartucce d'inchiostro nella stampante al momento della consegna.

- Osservare le seguenti istruzioni:
 - Non aprire la confezione della cartuccia d'inchiostro fino a poco prima di inserirla nella stampante.
 - Le nuove cartucce d'inchiostro sono coperte da una pellicola protettiva in corrispondenza dell'apertura di uscita dell'inchiostro. Non rimuovere questa pellicola protettiva. La pellicola protettiva viene forata quando la cartuccia d'inchiostro viene inserita e rimane sulla cartuccia.
 - Le cartucce d'inchiostro non devono essere agitate, smontate o rabboccate.
 - Conservare le cartucce d'inchiostro non aperte in un luogo fresco e asciutto (si consiglia 4°C). Prima dell'uso, le cartucce d'inchiostro devono essere riscaldate a temperatura ambiente per almeno 3 ore.



Figura 4.9 Aprire lo sportello del vano cartucce dell'inchiostro

- ▶ Far scorrere lo sportello del vano cartucce dell'inchiostro (1) nella direzione della freccia.
- ▶ Rimuovere i 4 tappi di protezione blu dalle aperture di alimentazione dell'inchiostro.
- ▶ Non toccare in nessun caso l'apertura di alimentazione dell'inchiostro.



Figura 4.11 Inserire la cartuccia d'inchiostro (esempio: cartuccia d'inchiostro cyan)

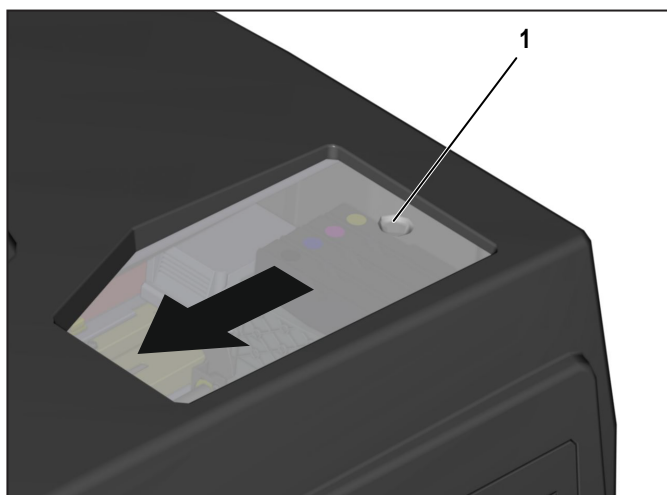

Figura 4.10 Posizioni delle cartucce d'inchiostro

- 1 Cartuccia d'inchiostro nero
- 2 Cartuccia d'inchiostro cyan
- 3 Cartuccia d'inchiostro magenta
- 4 Cartuccia d'inchiostro yellow

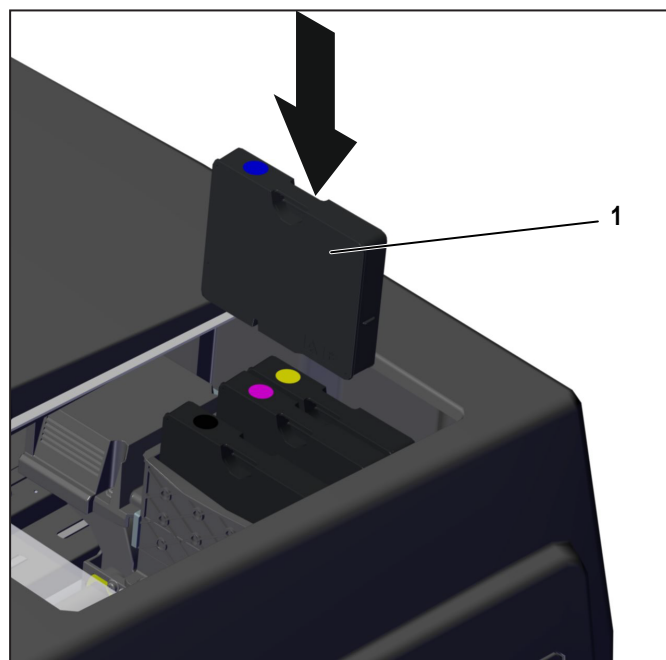
- ▶ Posizionare ogni cartuccia di inchiostro (1) nella posizione designata. Assicurarsi che ogni cartuccia di inchiostro scatti in posizione.
- ▶ Chiudere lo sportello del vano cartucce dell'inchiostro.

4.9 Selezione della lingua sul touch panel

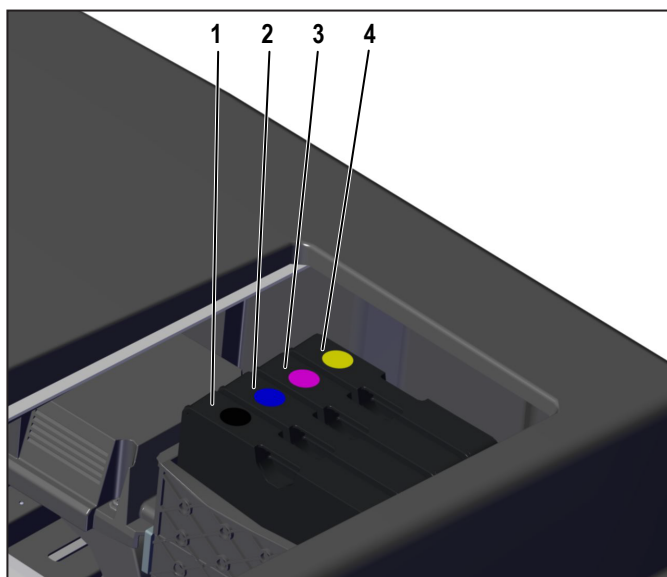
All'accensione della stampante, sul touch panel appare il menu principale **Stato del sistema**.



Figura 4.12 Menu principale Stato del sistema

- ▶ Selezionare il menu principale **Impostazioni**.
- ▶ Toccare il sottomenu **Lingua**.



Figura 4.13 Sottomenu Lingua

- ▶ Selezionare la lingua desiderata.
La lingua viene cambiata senza riavviare l'unità di comando.

4.10 Installare il software di siglatura M-Print® PRO

Il sistema di siglatura è progettato per i sistemi operativi Microsoft Windows® (versione a 32 bit / 64 bit).



Far eseguire l'installazione da personale specializzato. Per questo processo sono necessari i diritti di amministratore. Per maggiori informazioni sul software di siglatura consultare il manuale per l'utilizzatore di M-Print® PRO.

Il software M-Print® PRO può essere scaricato gratuitamente da internet tramite l'online shop (<https://eshop.weidmuller.com>).

Inserendo la denominazione dell'articolo o il numero dell'articolo 1905490000 nella barra di ricerca è possibile aprire la pagina dell'articolo. Sotto la voce di menu "Supporto Software" è disponibile un link per scaricare l'ultima versione.

- ▶ Avviare il programma scaricato.



Figura 4.14 Installazione M-Print® PRO - Impostazione della lingua

- ▶ Cliccare sulla lingua desiderata.
- ▶ Cliccare su **AVVIA APPLICAZIONE**.



Figura 4.15 Installazione M-Print® PRO - Menu di avvio

- Fare clic su **SOFTWARE**.



Figura 4.16 Installazione M-Print® PRO - Software

- Fare clic su **M-Print® PRO (MULTILINGUA)**.

- Selezionare la lingua desiderata.

Il processo di installazione si avvia automaticamente e viene visualizzata la procedura guidata di configurazione.

- Fare clic sul pulsante **Avanti**.

Vengono visualizzati i termini del contratto di licenza.

- Accettare le condizioni dell'accordo di licenza, quindi cliccare su **Avanti**.

- Selezionare il tipo di installazione:

Tipo di installazione	Descrizione
Tipica	Il software di siglatura M-Print® PRO viene installato con le funzionalità più comuni.
Personalizzata	Viene installato il software di siglatura M-Print® PRO; è possibile selezionare/deselezionare moduli aggiuntivi.
Completa	Il software di siglatura M-Print® PRO e tutti i moduli aggiuntivi vengono installati automaticamente.
Rete	Il software di siglatura M-Print® PRO viene installato rete e può essere utilizzato da più utilizzatori.

- Ad esempio, fare clic su **Tipica** se si desidera installare il software con le funzioni standard..

- Fare clic su **Installa**.

Lo stato del processo di installazione è indicato dalla barra di avanzamento.

- Al termine del processo di installazione fare clic su **Fine**.

4.10.1 M-Print® PRO - Configurazione di un'installazione monoutente

L'installazione monoutente viene utilizzata quando il comando viene effettuato da un PC. Il software di siglatura M-Print® PRO è installato sul PC.



Far eseguire l'installazione monoutente e la configurazione da personale specializzato.

Le informazioni sulla configurazione sono contenute nel manuale per l'utilizzatore del software M-Print® PRO e nel documento `printerse-tup.pdf`.

4.10.2 M-Print® PRO - Configurazione di un'installazione di rete

L'installazione di rete è utile quando più utilizzatori hanno bisogno di lavorare con il software di siglatura M-Print® PRO all'interno di una rete. Invece di installare M-Print® PRO su ciascun computer, in questo caso basta installare il software a livello centrale su un server o PC centrale. I PC client accedono al software M-Print® PRO tramite percorsi di rete condivisi.



Far eseguire l'installazione di rete e la configurazione da personale specializzato. Per questo processo sono necessari i diritti di amministratore. Informazioni sulla configurazione si trovano nel documento `printersetup.pdf`.

4.11 Preparazione e regolazione di un Multi-Card per la stampante

Per impostare la corretta posizione di stampa di un MultiCard e per compensarne le eventuali modifiche fisiche è necessario effettuare alcune impostazioni tramite il software di siglatura M-PrintM-Print® PRO PRO. Per una precisa descrizione, consultare il manuale per l'utilizzatore del software di siglatura M-Print® PRO.

4.12 Esecuzione di una prova di stampa

Dopo aver acceso la stampante, è possibile eseguire una prova di stampa.



Figura 4.17 Touch panel - Menu principale Stato del sistema

- ▶ Nel menu principale **Processi**, selezionare il sottomenu **Processi di stampa demo**.
- ▶ Scegliere un modello che corrisponda al MultiCard fornito.





Figura 4.18 Sottomenu Processi di stampa demo

- ▶ Inserire il MultiCard corretto nel vassoio di ingresso.
- ▶ Fare clic su **Stampa** per avviare il processo di stampa.

5 Funzionamento

5.1 Note sul funzionamento

	ATTENZIONE
	Attenzione al pericolo di schiacciamento! Non azionare la stampante senza il relativo involucro e non inserire le dita o le mani nelle sue aperture durante il funzionamento.

	ATTENZIONE
	Attenzione all'avvio automatico! La stampante può avviarsi in qualsiasi momento senza preavviso ogni volta che un comando di stampa viene inviato attraverso la rete.

	ATTENZIONE
	Attenzione alla superficie molto calda! Il contatto con schede e componenti del vassoio di uscita molto caldi può causare ustioni. ► Prima di qualsiasi intervento sul vassoio di uscita, accertarsi che tutti i componenti si siano raffreddati e abbiano raggiunto la temperatura ambiente. ► Se necessario, attendere che si raffreddino prima di prelevarle dal vassoio di uscita.

AVVISO
Danni alle cose! L'utilizzo di inchiostro scaduto riduce la qualità di stampa e può causare danni alla stampante.

- Osservare le seguenti istruzioni:
 - Le aperture praticate nell'involucro della stampante non devono essere occluse o coperte.
 - Non inserire corpi estranei in tali aperture.
 - Accertarsi che nella stampante non penetrino liquidi.
 - Non spegnere la stampante! La stampante passa automaticamente in modalità standby. I parametri di funzionamento sono mantenuti solo finché la stampante è accesa. Questi parametri assicurano, per esempio, una pulizia ottimale della testina di stampa.

5.1.1 Tempi di inattività lunghi

Se la stampante viene spenta e non alimentata o non viene utilizzata, con il tempo gli ugelli dell'inchiostro potrebbero occludersi.

- Lasciare la stampante accesa se non si utilizza la stampante per circa 3 settimane.
- Sostituire le cartucce d'inchiostro con cartucce di fluido se non si utilizza la stampante per più di tre settimane (vedi capitolo 8 a pagina 56)

Il fluido assicura che i componenti che trasportano l'inchiostro (ad es. tubi e ugelli) non si seccano.

5.1.2 Durata degli inchiostri

La rimozione di cartucce di inchiostro può causare perdite in corrispondenza del raccordo tra la cartuccia dell'inchiostro e la linea dell'inchiostro. Questo può causare malfunzionamenti del sistema di alimentazione dell'inchiostro.

- Rimuovere una cartuccia di inchiostro solo se è vuota o scaduta.
- Non utilizzare inchiostro la cui data di scadenza è superata. A ridosso della data di scadenza dell'inchiostro viene visualizzato un messaggio sul touch panel. Sostituire la cartuccia di inchiostro specificata (vedere il capitolo 6.4 a pagina 43).
- Utilizzare esclusivamente prodotti fabbricati o approvati da Weidmüller (M-Print® PRO, MultiCard/MetalliCard e cartucce di inchiostro). In caso contrario si declina ogni responsabilità in merito a qualità e resistenza della stampa.



Danni e guasti della stampante causati dall'utilizzo di accessori e materiali di consumo non approvati o non idonei sono esclusi dalla garanzia.

5.2 Inserimento di MultiCard/MetalliCard

MultiCard



Figura 5.1 Direzione di inserimento dei MultiCard

I MultiCard possono essere inseriti direttamente senza essere sottoposti ad alcun trattamento precedente.

- Inserire il MultiCard in modo che il lato con la barretta chiusa sia rivolto verso la stampante.

MetalliCard

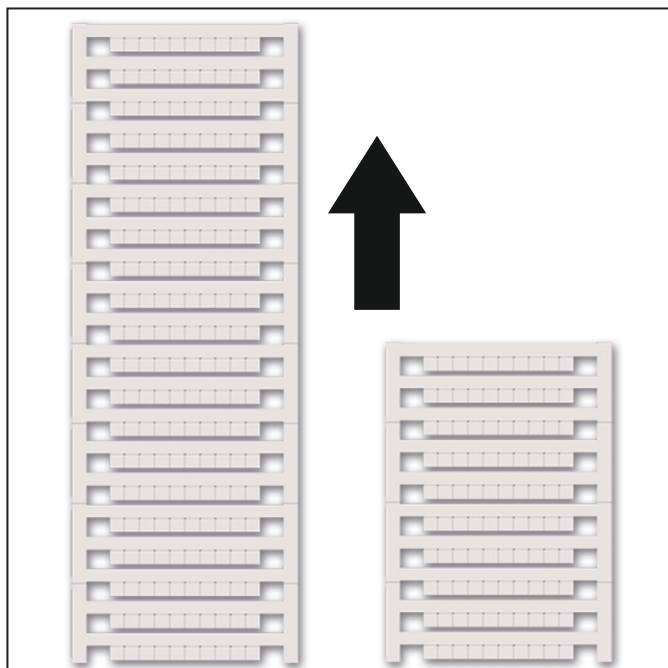
- Rimuovere la pellicola protettiva dal MetalliCard.
- Pulire il MetalliCard con un panno umido (Primer CC-M – 2068020000).
- Tenere il MetalliCard lateralmente mentre lo si inserisce nella piastra di supporto. Non toccare l'area da stampare poiché questo riduce la qualità di stampa.



Figura 5.2 Aprire la piastra di supporto

- Aprire il fermo della piastra di supporto (A) e sollevare la barra (2).

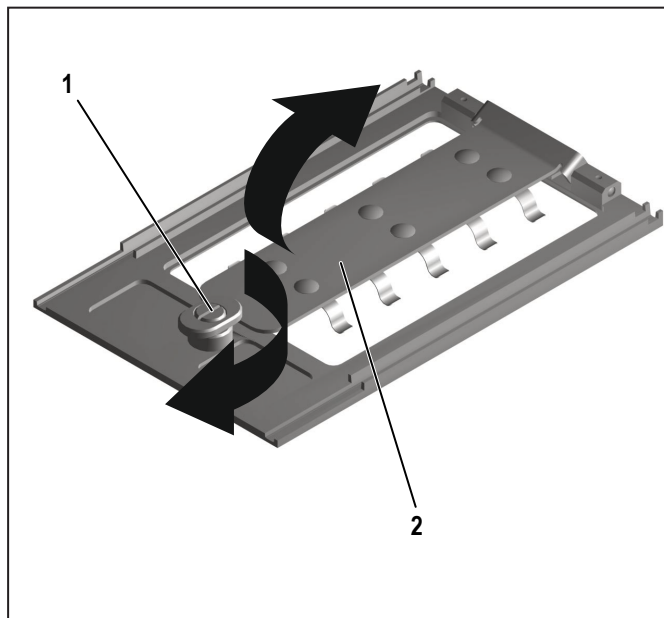

Figura 5.3 Inserimento di un MetalliCard nella piastra di supporto

- Inserire il MetalliCard (1) nella piastra di supporto (2).
- Abbassare la barra (3) e chiudere il fermo (4).

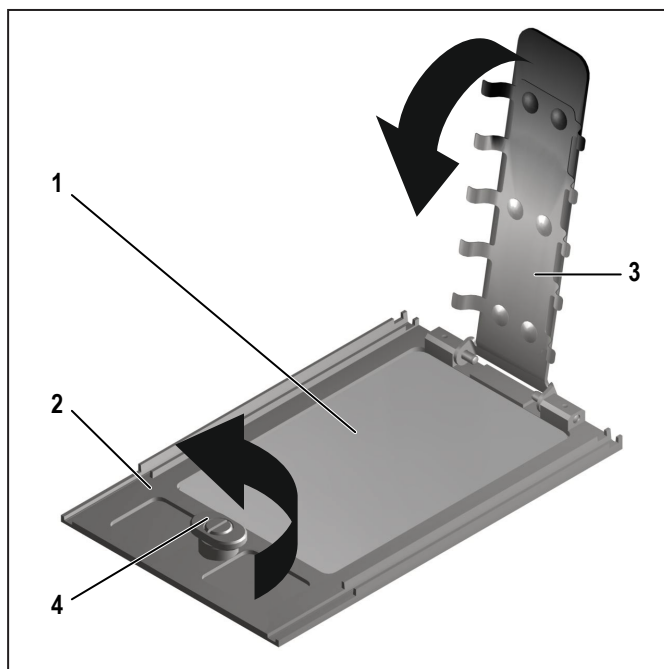

Figura 5.4 Direzione di inserimento dei MetallCard

5.2.1 Lavorazione di una mazzetta di MultiCard

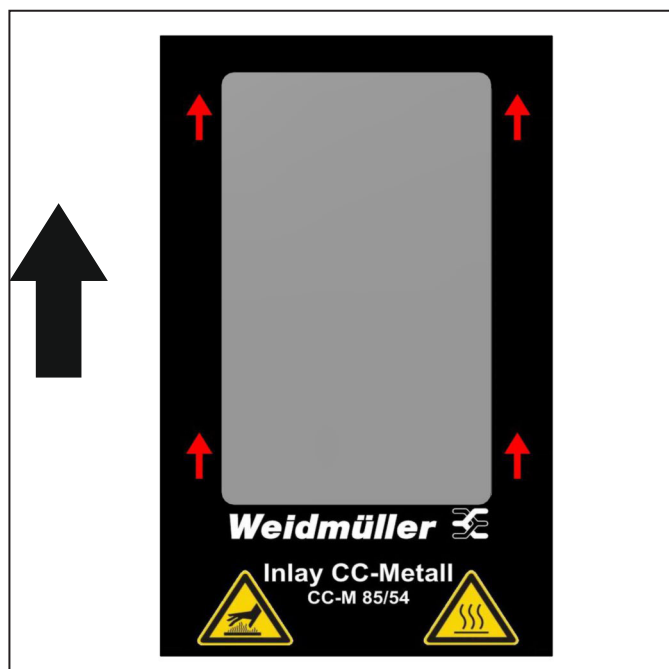

- Solo i MultiCard possono essere inseriti in mazzette.
- È possibile inserire nel vassoio una mazzetta costituita da massimo 50 MultiCard. La mazzetta non deve eccedere i 50 MultiCard.
- **Non** mischiare MultiCard mezze e intere in una mazzetta.
- Le mezze MultiCard **non possono** essere impilate nel vassoio di uscita.

- Inserire la mazzetta di MultiCard (1) nel vassoio (2) nella direzione di inserimento indicata in precedenza.



Figura 5.5 Inserimento di una mazzetta di MultiCard

5.2.2 Lavorazione di un singolo MetallCard

- Collocare un singolo MetallCard (1) sulla cinghia di trasporto (2) in direzione della freccia.

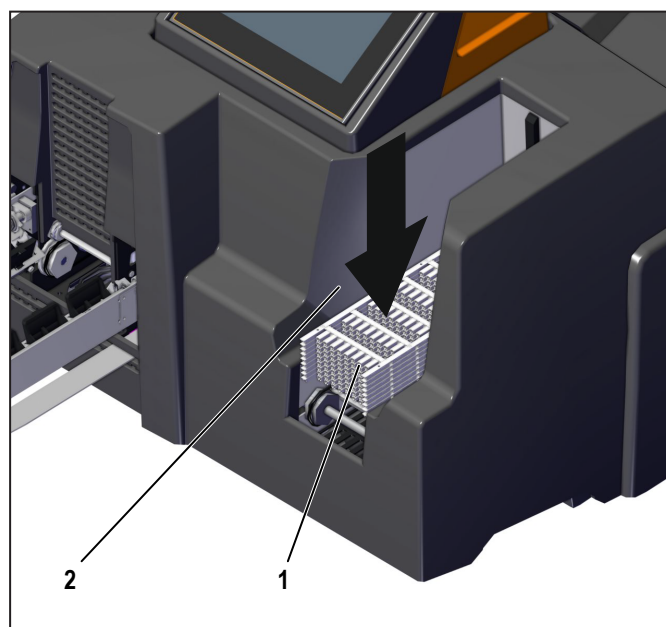

Figura 5.6 Inserimento di una singola piastra di supporto per MetallCard

Singoli MultiCard possono essere inseriti analogamente alla lavorazione di un singolo MetallCard.

5.3 Impostazioni del software

Il software di siglatura M-Print PRO® viene utilizzato per assegnare e calibrare la stampante.

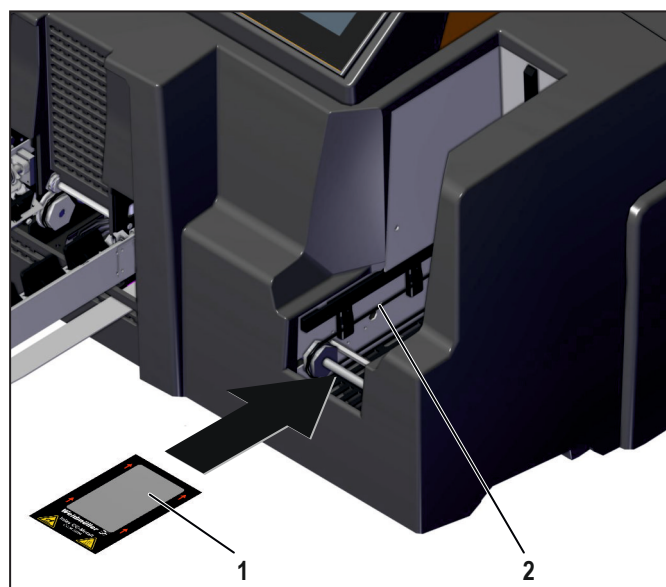

Per individuare le impostazioni, è necessario stampare un MultiCard. Durante questo processo il MultiCard non viene indurito. Il MultiCard stampato può essere pulito con acqua fredda e riutilizzato.

Per maggiori informazioni sulle impostazioni consultare il manuale per l'utilizzatore del software di siglatura M-Print® PRO.

5.4 Calibratura automatica

Nel software di siglatura M-Print® PRO è possibile selezionare l'opzione di calibratura automatica dei MultiCard.



Per maggiori informazioni sulle impostazioni consultare il manuale per l'utilizzatore del software di siglatura M-Print® PRO.

5.5 Stampa di MultiCard/MetalliCard

- ▶ Avviare il software di siglatura M-Print® PRO.
- ▶ Selezionare il MultiCard/MetalliCard richiesto.
- ▶ Immettere il testo oppure inserire un'immagine o un codice a barre che si desidera stampare.
- ▶ Inserire il MultiCard/MetalliCard o la mazzetta di MultiCard.
- ▶ Avviare la stampa tramite M-Print® PRO.

È inoltre possibile salvare il processo di stampa in M-Print® PRO su una chiavetta USB e collegarlo alla porta USB della stampante.

Il processo di stampa viene quindi selezionato sul touch panel e avviato (vedere Funzionamento sul touch panel nel sottomenu **Processi di stampa su chiavetta USB**).



Per maggiori informazioni sulla stampa, consultare il manuale per l'utilizzatore del software di siglatura M-Print® PRO.

5.5.1 Impostazioni di indurimento/livello di calore

Le impostazioni per l'indurimento dei MultiCard e dei MetalliCard differiscono le une dalle altre e vengono applicate automaticamente.

È possibile impostare un'intensità di indurimento maggiore o minore. Dopo il raffreddamento, controllare la resistenza di ciascun MultiCard o MetalliCard a imbrattamenti e graffi.



Per maggiori informazioni sulla microregolazione del livello di calore, consultare il manuale per l'utilizzatore del software di siglatura M-Print® PRO.

5.5.2 Selezionare qualità di stampa

La qualità di stampa è influenzata da tre diversi parametri: risoluzione, profilo colore e preriscaldamento.

Risoluzione

Livello di qualità	Risoluzione / Applicazione
Stampa rapida	300 dpi, stampa singola: Stampa alla massima velocità
Stampa di qualità testo	600 dpi, stampa singola: Stampa di dati alfanumerici
Stampa di qualità grafica	600 dpi, stampa tripla: Stampa di grafici
Stampa premium	1200 dpi, stampa doppia (MultiCard), stampa tripla (MetalliCard): Stampa con la migliore qualità possibile

Profilo colore

Testo, grafica, ottimizzato

Preriscaldamento

Attivazione/disattivazione del preriscaldamento, impostazione del tempo di preriscaldamento

La stampante stampa con il profilo colore CMYK. Il calore residuo generato durante il processo di stampa viene utilizzato per preriscaldare le schede nel vassoio di ingresso. Più a lungo le schede sono preriscaldate, più alta è la qualità di stampa. Il tempo di preriscaldamento delle schede è configurato nel software di siglatura M-Print® PRO. È possibile scegliere tra stampa rapida (possibilmente senza tempo di preriscaldamento), stampa di qualità testo, stampa di qualità grafica e stampa premium (per tempi di preriscaldamento più lunghi per ogni singola scheda).



Per maggiori informazioni sulla determinazione della qualità di stampa, consultare il manuale per l'utilizzatore del software di siglatura M-Print® PRO.

5.6 Impostazioni sul touch panel

Il touch panel può essere ruotato di 90° e 180° in orizzontale e può essere bloccato in tre posizioni (vedere capitolo 4.5 a pagina 24). Ha un display a colori da 7" con icone, grafica, codici web e QR, elementi di comando e widget.

Il touch panel consente un comando avanzato della stampante e il monitoraggio dei processi di stampa con informazioni sulle impostazioni della stampante e sui processi di stampa, oltre a funzioni guida animate per il funzionamento, la manutenzione e l'assistenza.

Le seguenti impostazioni vengono effettuate sul touch panel:

- impostare la lingua desiderata per touch panel,
- visualizzare, stampare e cancellare i processi di stampa, stampare modelli,
- ottenere informazioni sulla stampante, come i livelli delle cartucce d'inchiostro, inviti ad effettuare interventi di manutenzione,
- eseguire operazioni di manutenzione.

5.6.1 Stato del sistema

Il menu principale **Stato del sistema** visualizza lo stato attuale della stampante: stato di pronto, livello di riempimento delle cartucce d'inchiostro e del serbatoio di raccolta dell'inchiostro, processi di stampa in corso.



Figura 5.7 Menu principale Stato del sistema

► Toccare **Mostra processi di stampa**.

Vengono visualizzati fino a 50 processi di stampa attualmente caricati.

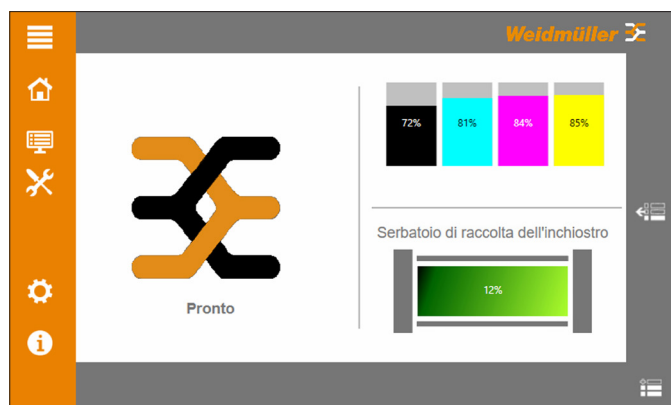

Figura 5.8 Processi di stampa in corso

5.6.2 Processi in corso

Il sottomenu **Processi in corso** visualizza i processi di stampa che sono stati inviati alla stampante in M-Print® PRO. L'ordine dei processi di stampa può essere modificato. I processi di stampa possono essere eliminati. Viene visualizzato lo stato corrente dei processi di stampa.

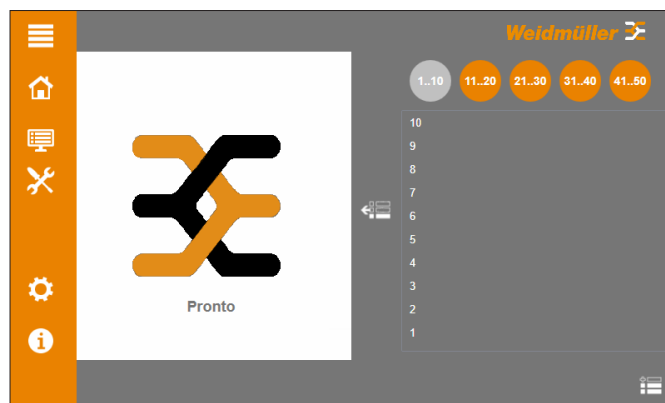

Figura 5.9 Sottomenu Processi in corso

5.6.3 Storico dei processi di stampa

Nel sottomenu **Storico dei processi di stampa** vengono visualizzati i processi di stampa eseguiti. I processi di stampa completati possono essere stampati ripetutamente.



Figura 5.10 Sottomenu Storico dei processi di stampa

5.6.4 Processi di stampa demo

Il sottomenu **Processi di stampa demo** visualizza i lavori di stampa preconfigurati a scopo dimostrativo. I processi di stampa preconfigurati possono essere stampati.

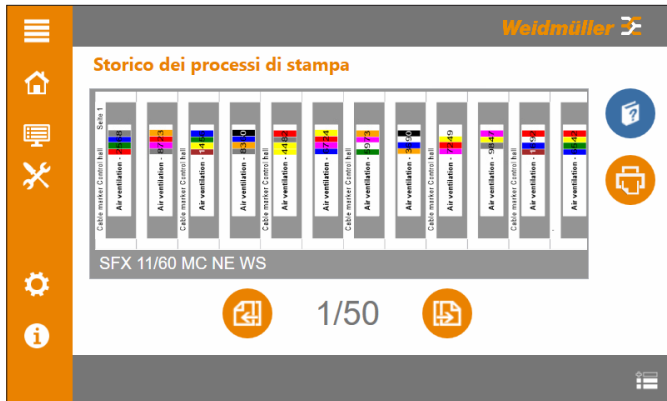

Figura 5.11 Sottomenu Processi di stampa demo

5.6.5 Processi di stampa su chiavetta USB

Nel sottomenu **Processi di stampa su chiavetta USB**, i processi di stampa possono essere esportati in M-Print® PRO e salvati su una chiavetta USB. La chiavetta USB viene collegata alla stampante. I processi di stampa vengono elencati e possono essere eseguiti.



Figura 5.12 Sottomenu Processi di stampa su chiavetta USB

► Esportare i processi di stampa in M-Print® PRO su una chiavetta USB.

➔ Per maggiori informazioni sull'esportazione di processi di stampa, consultare il manuale per l'utilizzatore del software di siglatura M-Print® PRO.

► Collegare la chiavetta USB alla stampante. I processi di stampa memorizzati sulla chiavetta USB vengono letti.

5.6.6 Interfacce / Impostazioni Ethernet

➔ Far eseguire l'installazione da personale specializzato. Per questo processo sono necessari i diritti di amministratore.

Nel sottomenu **Impostazioni Ethernet**, la comunicazione con la rete viene stabilita tramite un cavo LAN.



Figura 5.13 Sottomenu Impostazioni Ethernet

Indirizzo IP

È possibile attivare l'assegnazione dinamica dell'indirizzo **Otteni indirizzo IP automaticamente** (DHCP) oppure attivare l'assegnazione statica dell'indirizzo **Utilizza il seguente indirizzo IP**.

Assegnazione dinamica dell'indirizzo IP (DHCP):

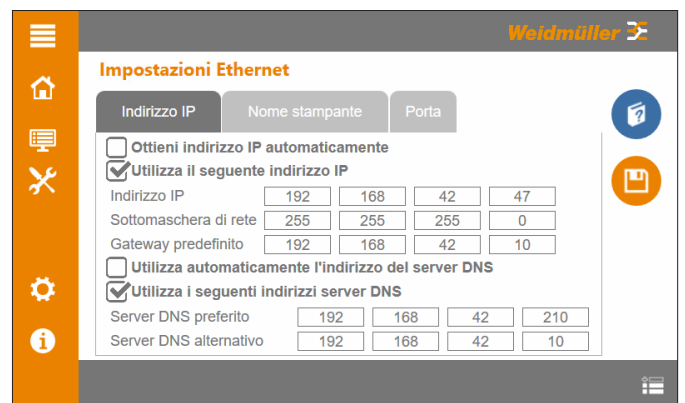
- Il server DHCP deve essere accessibile in rete.
- L'indirizzo IP e la maschera di sottorete sono ottenuti automaticamente dal server DHCP.
- Con l'assegnazione dinamica dell'indirizzo, la stampante può ricevere un indirizzo IP diverso dopo un riavvio.

Assegnazione statica dell'indirizzo IP:

- L'indirizzo IP e la maschera di sottorete inseriti sono valori statici che non cambiano per la stampante.
- I dati dell'indirizzo IP e della maschera di sottorete devono essere inseriti manualmente.

- ▶ Selezionare il tipo di assegnazione dell'indirizzo IP.

L'indirizzo del server DNS può essere ottenuto automaticamente (Attivazione: **Utilizza automaticamente l'indirizzo del server DNS**) o inserendo manualmente l'indirizzo del server DNS (Attivazione: **Utilizza i seguenti indirizzi server DNS**).

- ▶ Selezionare l'ottenimento dell'indirizzo del server DNS.

Nome stampante

Il nome predefinito della stampante è sempre il numero di serie. È possibile assegnare un nome diverso alla stampante, ad es. per meglio identificarla.

- ▶ A tal fine, inserire un nuovo nome con la tastiera virtuale e confermare l'inserimento.

Porta

La porta predefinita è "8181". La porta può essere modificata a seconda del protocollo di rete.

- ▶ A tal fine, immettere la porta con la tastiera virtuale e confermare l'inserimento.
- ▶ Fare clic su **Salva**, per salvare le impostazioni.

5.6.7 Interfacce / Impostazioni WIFI



Far eseguire l'installazione da personale specializzato. Per questo processo sono necessari i diritti di amministratore.

Nel sottomenu **Impostazioni WIFI**, la comunicazione con la rete viene stabilita tramite un cavo WLAN.



Figura 5.14 Sottomenu Impostazioni WIFI

WiFi

Le reti WLAN disponibili sono elencate nella finestra di selezione **Seleziona rete**

- ▶ Selezionare la rete WLAN.
- ▶ Inserire il nome utente e la password per la rete WLAN selezionata.
- ▶ Toccare l'elemento funzionale **Connetti**.

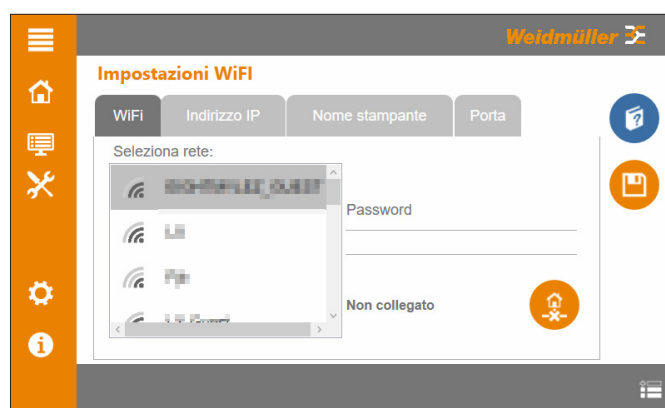

Per l'indirizzo IP, il nome della stampante e le impostazioni della porta, vedere il capitolo 5.6.6 a pagina 36.

- ▶ Fare clic su **Salva**, per salvare le impostazioni.

5.6.8 Interfacce / connessione USB



Far eseguire l'installazione da personale specializzato. Per questo processo sono necessari i diritti di amministratore.

Nel sottomenu **Connessione USB**, la comunicazione con la rete viene stabilita tramite un cavo USB.



Figura 5.15 Sottomenu Connessione USB

I processi di stampa possono essere inviati dal PC tramite l'interfaccia "USB" a un massimo di 3 stampanti (configurazione delle interfacce USB sul PC, vedere "Manuale dell'utilizzatore Print® PRO").

- ▶ Configurare la connessione USB in M-Print® PRO e attivare la connessione USB corrispondente ("Connessione USB 1", "Connessione USB 2" o "Connessione USB 3").
- ▶ Fare clic su **Salva**, per salvare le impostazioni.

5.6.9 Lingua

Nel sottomenu **Lingua** è possibile impostare la lingua dell'interfaccia utente.



Figura 5.16 Sottomenu Lingua

- ▶ Selezionare la lingua desiderata.
- La lingua viene cambiata senza riavviare l'unità di comando.

5.6.10 Impostazioni avanzate

Il sottomenu **Impostazioni avanzate** viene utilizzato per effettuare le impostazioni di sicurezza e le impostazioni della stampante.



Figura 5.17 Sottomenu Impostazioni avanzate

Sicurezza

Le seguenti impostazioni possono essere attivate o disattivate:

- **Consenti connessione USB**
Permette la comunicazione PC/stampante tramite USB (cavo USB).
- **Consenti connessione Ethernet**
Consente la comunicazione PC/stampante via Ethernet (cavo LAN).
- **Porte USB esterne attive**
Attiva la comunicazione PC/stampante tramite WLAN (chiavetta USB WLAN, chiavetta dati USB)
- **Consenti l'accesso al supporto (desktop remoto attivo)**
interventi di assistenza da parte di Weidmüller: Permette di controllare la stampante tramite Desktop remoto.
- **Informazioni di sistema disponibili in rete (servizio web)**
Consente di richiedere le impostazioni di sistema dopo aver inserito l'indirizzo IP della stampante nel browser Web.
- **Crittografia TLS** sicurezza di rete:
Abilita la crittografia TLS (consigliato).

Stampante

I processi di stampa possono essere eliminati automaticamente quando la stampante viene spenta dall'interruttore principale. Quando la stampante viene riaccesa, non ci sono più processi di stampa nell'elenco "Processi di stampa in corso".

- ▶ Attivare la funzione se si desidera cancellare i processi di stampa.
- ▶ Fare clic su **Salva**, per salvare le impostazioni.

Calibrare

L'immagine di stampa può essere ottimizzata calibrando le testine di stampa (Calibrazione delle testine di stampa, vedere il capitolo 6.5.2 a pagina 45).

5.6.11 Connessione supporto

Nel sottomenu **Connessione supporto** il servizio di assistenza Weidmüller può accedere alle funzioni e ai dati dei parametri della stampante.



Figura 5.18 Sottomenu Connessione supporto

Per autenticare la stampante, il cliente riceve un ID di connessione che deve essere inserito una sola volta.

- Contattare il servizio di assistenza Weidmüller per ottenere l'ID di connessione:

Link web:

https://www.weidmueller.com/int/company/our_company/locations/index.jsp

Codice QR:



- Immettere l'ID di connessione con la tastiera virtuale.
- Toccare **Attiva manutenzione remota**.

5.6.12 Gruppi di utenti

I diritti di accesso sono selezionati nel sottomenu **Gruppi di utenti**.



Figura 5.19 Sottomenu Gruppi di utenti

La stampante può essere utilizzata con diversi diritti di accesso. L'operatore può scegliere tra 3 livelli utente (diritti di accesso e livelli utente, vedere capitolo 3.2.3 a pagina 17).

- Selezionare il livello utente.
- Immettere la password con la tastiera virtuale.



Le password attuali dei 3 livelli utente possono essere modificate solo dall'amministratore.

5.6.13 Informazioni di sistema

Il sottomenu **Informazioni di sistema** fornisce informazioni sui parametri e le caratteristiche della stampante.





Figura 5.20 Sottomenu Informazioni di sistema

6 Pulizia e manutenzione

6.1 Informazioni di sicurezza

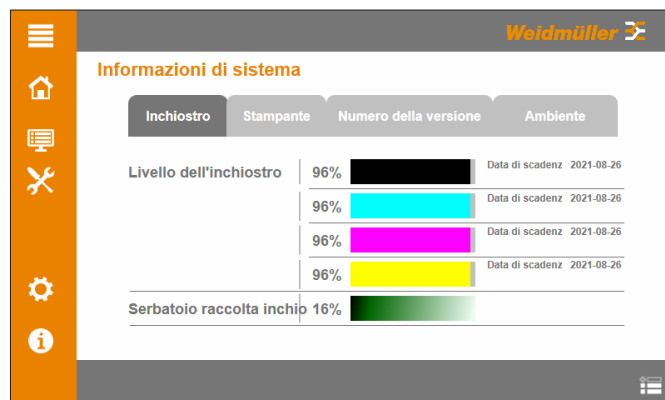
	PERICOLO
	Pericolo di morte da scossa elettrica! Non rimuovere mai l'involucro dall'apparecchio durante i lavori di manutenzione e pulizia.

	ATTENZIONE
	Pericolo di lesioni! Indossare l'equipaggiamento protettivo durante i seguenti lavori di manutenzione e pulizia: <ul style="list-style-type: none">– Pulizia manuale delle testine di stampa– Sostituzione delle cartucce d'inchiostro– Sostituzione delle cartucce d'inchiostro con cartucce di fluido– Sostituzione del serbatoio di raccolta dell'inchiostro

AVVISO
Danni alle cose! Danni alla stampante causati da detergenti aggressivi! Non utilizzare detergenti abrasivi o solventi per pulire le superfici esterne e il touch panel.

6.2 Manutenzione controllata da software

I seguenti interventi di manutenzione vengono eseguiti o supportati sul touch panel nel menu principale **Manutenzione** :

- Test ugelli nel sottomenu **Test ugelli**
- Pulizia automatica delle testine di stampa nel sottomenu **Pulizia testine di stampa**
- Preparare la stampante per lunghi tempi di inattività nel sottomenu **Tempi di inattività lunghi**

6.2.1 Test ugelli

È possibile eseguire il test ugelli nel sottomenu **Test ugelli**.



Figura 6.1 Sottomenu Test ugelli

Il test ugelli viene utilizzato per verificare la funzionalità degli ugelli della testina di stampa. Il test ugelli viene caricato nell'elenco "Processi in corso". Il test ugelli viene eseguito non appena viene completato il processo di stampa in corso.

- ▶ Selezionare la variante MultiCard (esempio "CC 30/60") per il test ugelli toccandola.
- ▶ Quando si inserisce il MultiCard per il test ugelli, prestare attenzione alla sequenza dei MultiCard già inseriti.

Immagine di stampa dopo il test ugelli



Figura 6.2 Immagine di stampa: Ugelli funzionali al 100%

Tutti gli ugelli sono funzionali. Non è necessaria una pulizia delle testine di stampa.

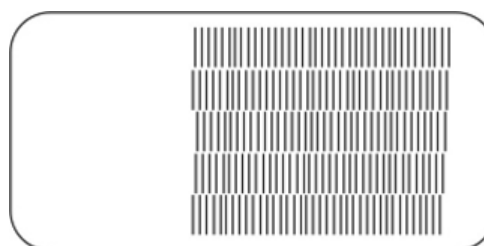

Figura 6.3 Immagine di stampa: circa 90% ugelli funzionali

Circa il 90% degli ugelli sono funzionali:

- Eseguire la pulizia delle testine di stampa con l'impostazione **Tenue** (vedere capitolo 6.2.2 a pagina 41).

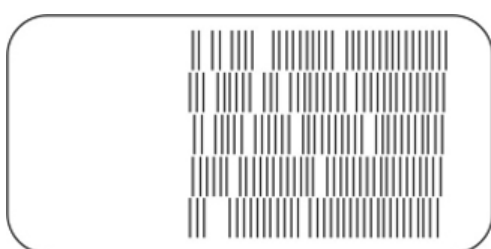

Figura 6.4 Immagine di stampa: circa 75 % ugelli funzionali

Circa il 75 % degli ugelli sono funzionali:

- Eseguire la pulizia della testina di stampa con l'impostazione **Normale** (vedere capitolo 6.2.2 a pagina 41).

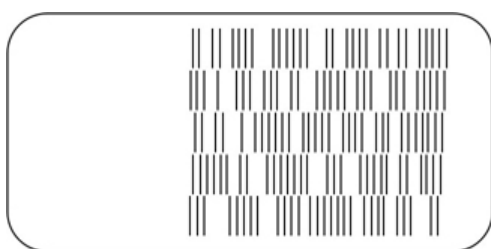

Figura 6.5 Immagine di stampa: circa 50 % ugelli funzionali

Circa il 50 % degli ugelli sono funzionali:

- Eseguire la pulizia della testina di stampa con l'impostazione **Intensiva** (vedere capitolo 6.2.2 a pagina 41).

6.2.2 Pulizia delle testine di stampa

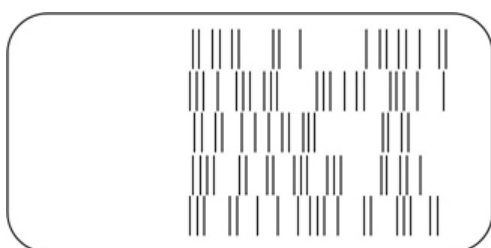

Durante la Pulizia delle testine di stampa viene consumato dell'inchiostro.

Livello di riempimento delle cartucce di inchiostro

Prima di pulire la testina di stampa nell'impostazione **Intensiva**, sostituire le cartucce d'inchiostro con cartucce nuove se il livello è inferiore al 10%.

Capacità residua del serbatoio di raccolta dell'inchiostro

Sostituire il serbatoio di raccolta dell'inchiostro prima di pulire le testine di stampa se la capacità residua è inferiore al 10%.

Consumo di inchiostro per la pulizia delle testine di stampa:

- Impostazione **Tenue** circa 0,5%
- Impostazione **Normale** circa 1,0%
- Impostazione **Intensiva** circa 7,0%

Nel sottomenu **Pulizia delle testine di stampa** è possibile far pulire automaticamente le testine di stampa.



Figura 6.6 Sottomenu Pulizia delle testine di stampa

- Eseguire una pulizia automatica delle testine di stampa se il test ugelli ha rivelato una qualità di stampa insufficiente.
- Selezionare gli ugelli per la pulizia delle testine di stampa.
- Selezionare l'intensità della pulizia.

Pulire le testine di stampa manualmente se la pulizia automatica delle testine di stampa non ha migliorato l'immagine di stampa (vedere capitolo 6.3 a pagina 42)

6.3 Pulizia manuale delle testine di stampa

La pulizia manuale delle testine di stampa può rimuovere i residui di inchiostro indurito che non si sono staccati dalla piastra portaugelli durante la pulizia automatica delle testine di stampa.

► Attendere che la stampante si arresti.



Per la pulizia delle due testine di stampa, nel set di ricambi sono inclusi due panni di pulizia (articolo n. 2449710000).

► Utilizzare un panno di pulizia separato / nuovo per ogni testina di stampa.



Figura 6.7 Aprire sportello laterale

- Premere lo sblocco (2) verso sinistra.
- Rimuovere lo sportello laterale (1).

La testina di stampa si sposta nella posizione di manutenzione.



Figura 6.8 Testina di stampa 1

- Pulire la prima testina di stampa (1) con un panno per la pulizia.

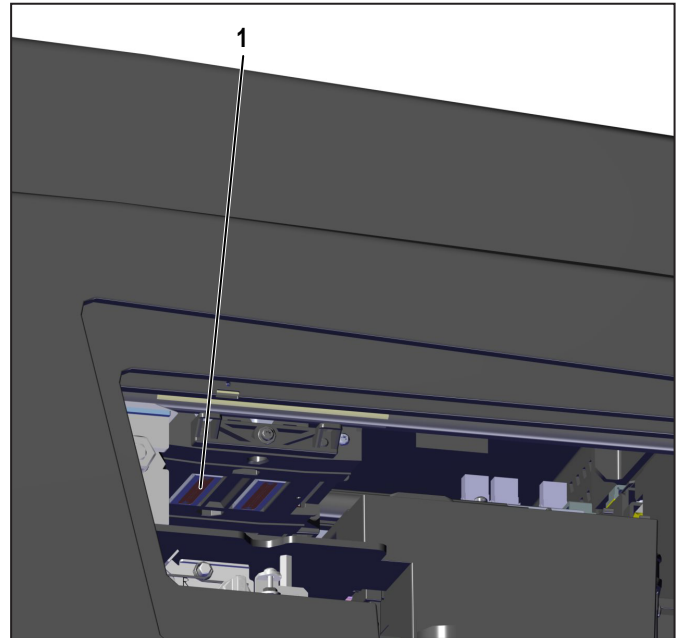

Figura 6.9 Testina di stampa 2

- Pulire la seconda testina di stampa (2) con un secondo panno per la pulizia.
- Chiudere lo sportello laterale.

6.4 Sostituire le cartucce d'inchiostro e le cartucce di fluido

ATTENZIONE	
 	<p>Pericolo per la salute dovuto all'inchiostro e ai fluidi!</p> <ul style="list-style-type: none"> ▶ Indossare guanti di protezione per la sostituzione di cartucce di inchiostro e fluido. ▶ Dopo il contatto con la pelle, pulire accuratamente le zone interessate con acqua e sapone. ▶ Se l'inchiostro o il fluido sono penetrati negli occhi, sciacquare immediatamente gli occhi con abbondante acqua. ▶ In caso di ingestione di inchiostro o fluido, sciacquare immediatamente la bocca, bere molta acqua, non provocare il vomito. ▶ Tenere le cartucce di inchiostro e di fluido fuori dalla portata dei bambini.

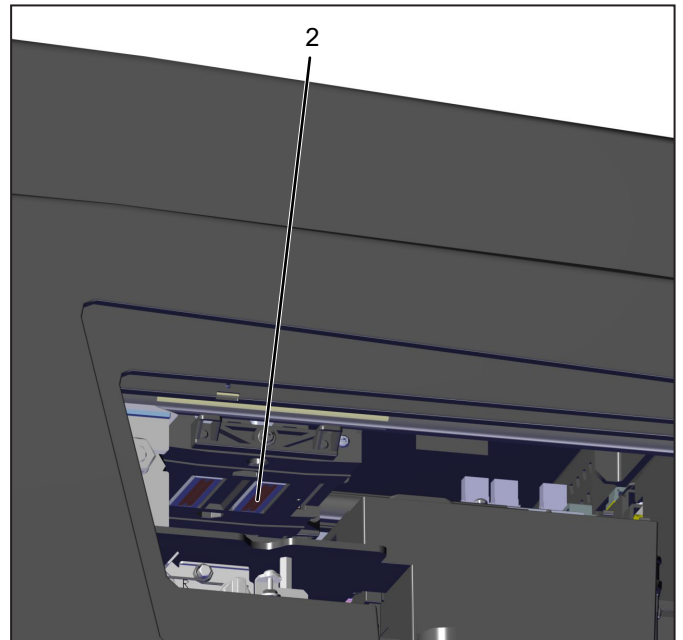
AVVISO

Danni alle cose!

L'utilizzo di inchiostro scaduto riduce la qualità di stampa e può causare danni alla stampante.

 Non sostituire le cartucce d'inchiostro fino al completamento di tutti i processi di stampa in corso.

- ▶ Sostituire le cartucce d'inchiostro quando sono vuote o quando viene raggiunta la data di scadenza.

Sul touch panel viene visualizzato un messaggio in entrambi i casi. La data di scadenza è stampata sulla confezione e sull'etichetta.

- ▶ Osservare le seguenti istruzioni:
 - Non toccare mai l'apertura di alimentazione dell'inchiostro o l'area circostante.
 - Le cartucce d'inchiostro non devono essere agitate, smontate o rabboccate.
 - Conservare le cartucce d'inchiostro non aperte in un luogo fresco e asciutto (si consiglia 4°C). Prima dell'uso, le cartucce d'inchiostro devono essere riscaldate a temperatura ambiente per almeno 3 ore.
 - Inserire le cartucce di inchiostro nella stampante immediatamente dopo averle estratte dalla confezione.
 - Quando si passa dalla modalità Inattività alla modalità di stampa, con il controllo di affidabilità eseguito viene

consumato il 7% dell'inchiostro. Il livello dell'inchiostro può essere letto sul touch panel.



Quando si apre lo sportello del vano cartucce dell'inchiostro, la stampante si ferma.



Figura 6.10 Aprire lo sportello di ispezione

- ▶ Far scorrere lo sportello del vano cartucce dell'inchiostro (1) nella direzione della freccia.

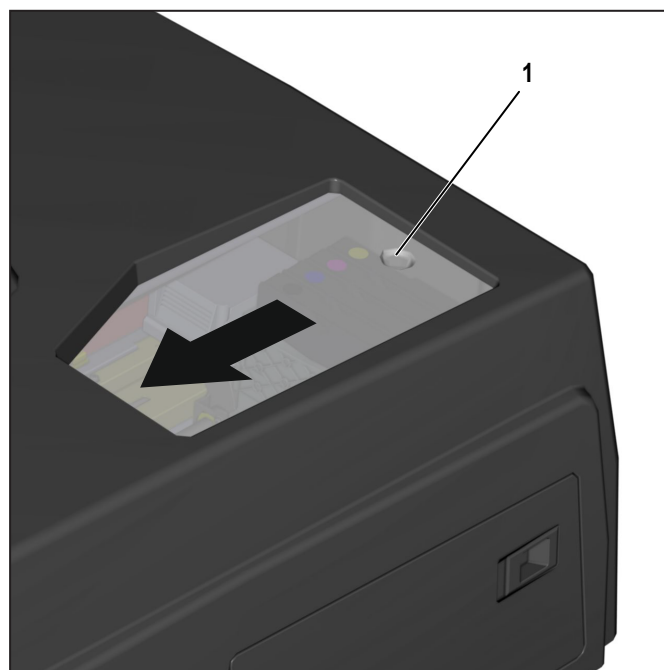

Figura 6.11 Posizioni delle cartucce d'inchiostro

- 1 Cartuccia d'inchiostro nero
- 2 Cartuccia d'inchiostro cyan
- 3 Cartuccia d'inchiostro magenta
- 4 Cartuccia d'inchiostro yellow

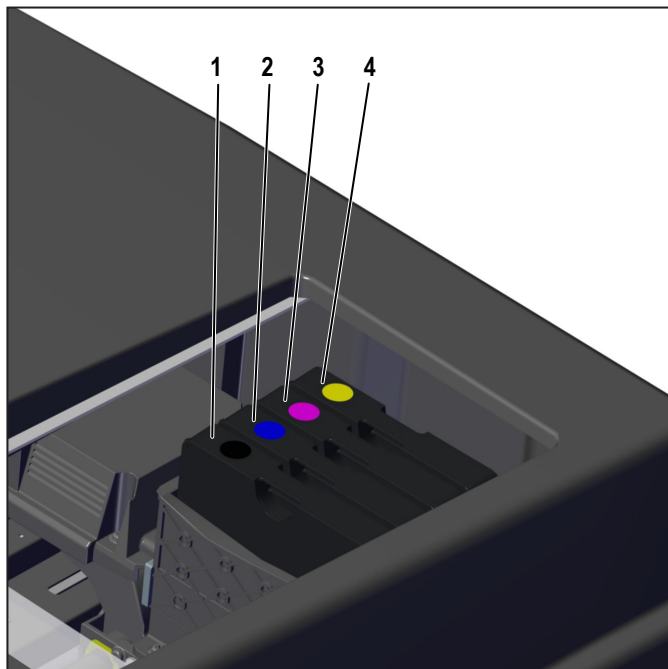

Figura 6.12 Sbloccare la cartuccia d'inchiostro

- Sbloccare le cartucce d'inchiostro premendo il fermo in direzione della freccia.

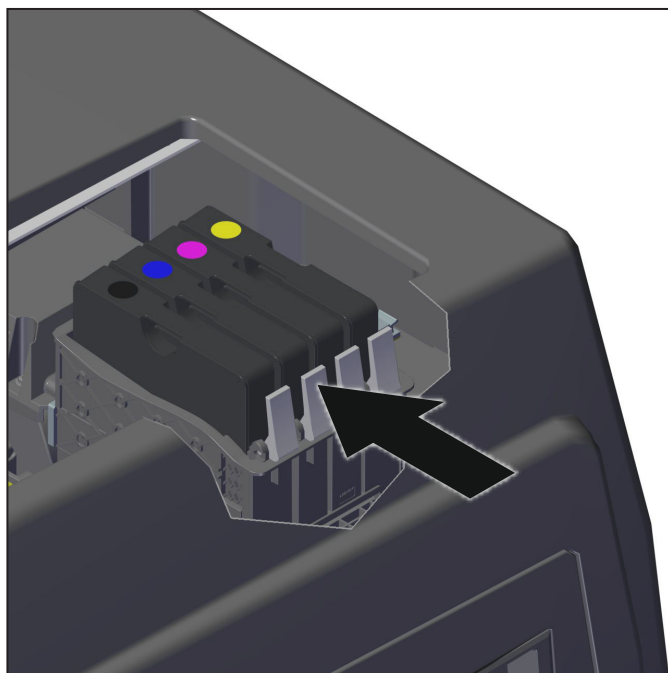

Figura 6.13 Rimuovere la cartuccia d'inchiostro

- Estrarre la cartuccia d'inchiostro (1) verso l'alto e rimuoverla.
- Imballare le cartucce d'inchiostro nella loro confezione originale in modo che non possano fuoriuscire residui d'inchiostro.

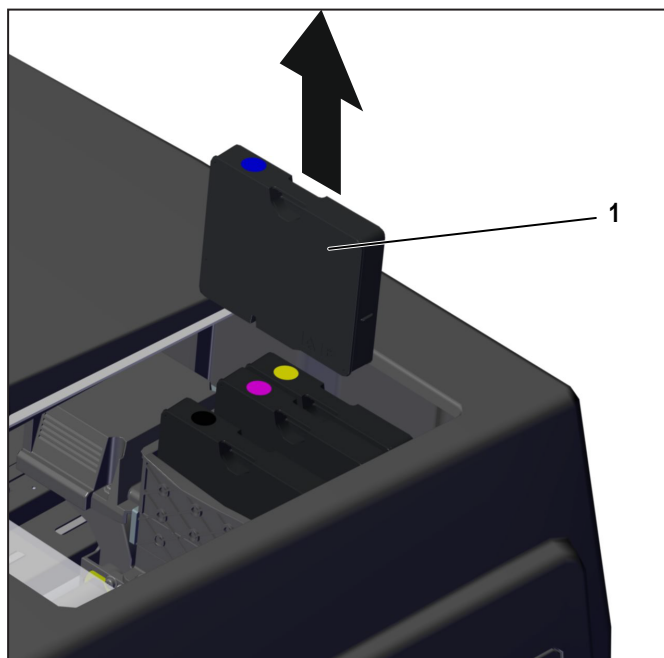

È possibile inviare le cartucce d'inchiostro al proprio agente di vendita Weidmüller.

Istruzioni per l'installazione delle cartucce d'inchiostro

Le cartucce d'inchiostro sono codificate elettronicamente e meccanicamente in modo che non possano essere inserite nel posto sbagliato.



Figura 6.14 Inserimento cartuccia d'inchiostro

- Spingere la cartuccia d'inchiostro (1) nella posizione definita fino a bloccarla (vedere capitolo 4 a pagina 22).

Le cartucce di fluido vengono sostituite allo stesso modo delle cartucce d'inchiostro. Le cartucce di fluido hanno una durata di conservazione di due anni.

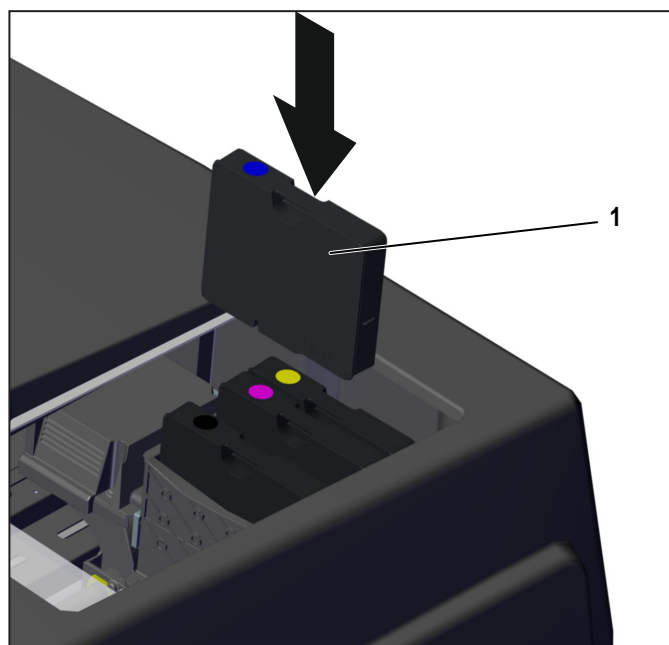

È possibile inviare le cartucce di fluido al proprio agente di vendita Weidmüller.

6.5 Calibrazione delle testine di stampa

Per ottimizzare i risultati di stampa, è possibile ricalibrare le testine di stampa. Eseguire la calibrazione delle testine di stampa sul touch panel nel sottomenu **Impostazioni avanzate**.

6.5.1 Azioni preparatorie

Prima della calibrazione

Prima di eseguire la calibrazione, assicurare quanto segue:

- Sulla PrintJet **CONNECT** deve essere installata almeno la versione 1.2.0 del software. Le informazioni sulla versione del software installato si trovano nel sottomenu **Numero di versione**. Se necessario, aggiornare il software (vedere il capitolo 6.8 a pagina 51).
- Prima di calibrare le testine di stampa, eseguire un test degli ugelli (vedere il capitolo 6.2.1 a pagina 40).
- Nella stampante **non devono essere presenti** vecchi processi di stampa.
- Per la calibrazione, utilizzare 2 MultiCard del tipo: CC 30/60 MC NE WS (n. articolo 1934420000).

Durante la calibrazione

Assicurarsi che durante la calibrazione **non** vengano inviati processi di stampa alla stampante.

6.5.2 Calibrazione delle testine di stampa

Nel menu **Calibrare** del sottomenu **Impostazioni avanzate** è possibile calibrare le testine di stampa.



Figura 6.15 Menu Calibrare

- Toccare **Continua**.

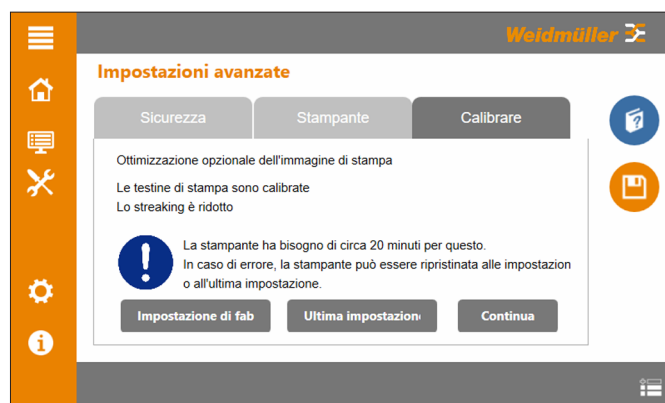

La calibrazione delle testine di stampa avviene in 2 fasi:

- Nella prima fase, gli elementi stampati vengono allineati sul MultiCard per le risoluzioni di stampa 300 dpi, 600 dpi e 1200 dpi
- Nella seconda fase, l'impostazione per l'ottimizzazione delle aree cromatiche omogenee viene effettuata per le risoluzioni di stampa 600 dpi e 1200 dpi.

► Per la prima fase della calibrazione, inserire il primo MultiCard nel caricatore di ingresso.

► Toccare **Stampa**.

La stampante stampa il primo MultiCard.

► Toccare **Avanti**.

Valutazione della prima immagine di stampa



Se necessario, utilizzare una lente di ingrandimento per valutare il risultato.

Esempio di immagine di stampa



Figura 6.16 Immagine di stampa 300 dpi, 600 dpi, 1200 dpi





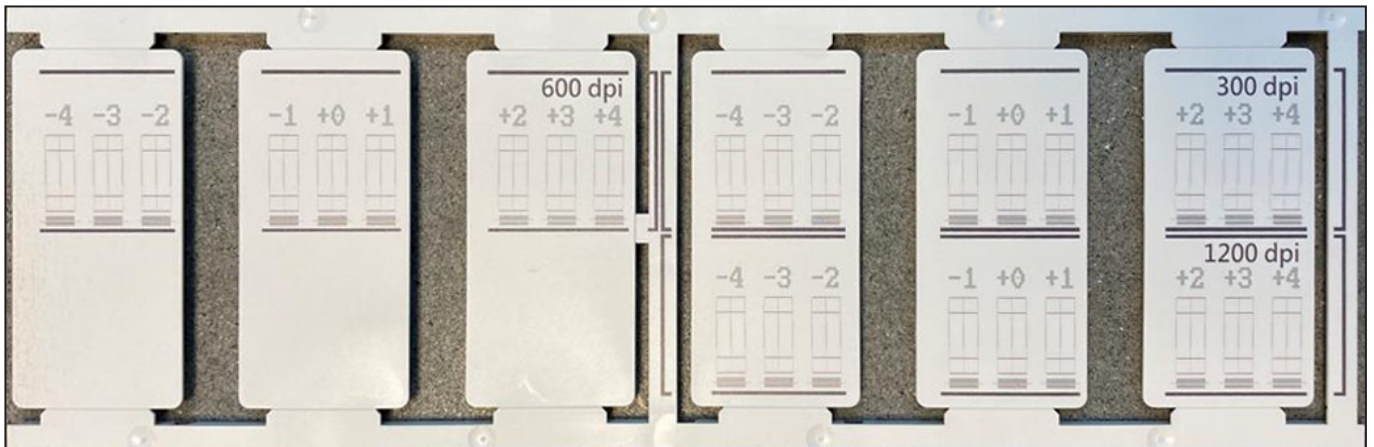

Figura 6.17 Immagine di stampa 300 dpi (rappresentazione schematica)

Orientamento	non ottimale	ottimale
orizzontale (asse x)		
verticale (asse y)		

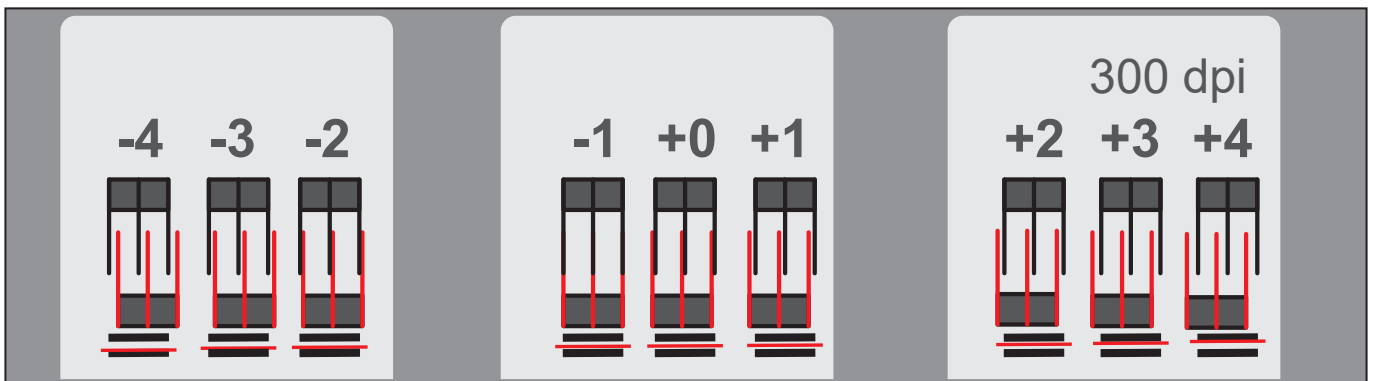
Il valore iniziale attuale è sempre **+0**.

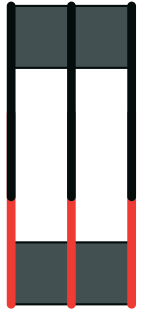
In questo esempio (risoluzione 300 dpi), tuttavia, l'orientamento orizzontale e verticale **non è** ottimale. I valori devono essere corretti entro l'intervallo **-4 e +4**. Per l'orientamento orizzontale, il valore **-1** è il valore ottimale. Per l'orientamento verticale, il valore **+1** è quello ottimale.

- Per la correzione orizzontale, toccare il simbolo dell'orientamento orizzontale nella colonna **-1**.

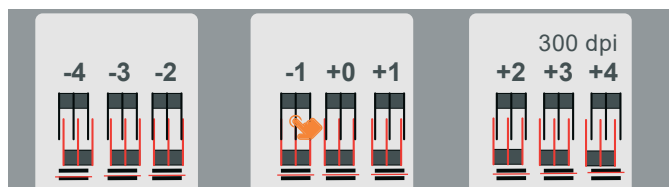

Il simbolo del valore di correzione **-1** è contrassegnato.

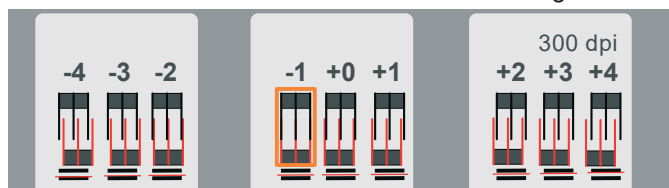

- Per la correzione verticale, toccare il simbolo dell'orientamento verticale nella colonna **+1**.

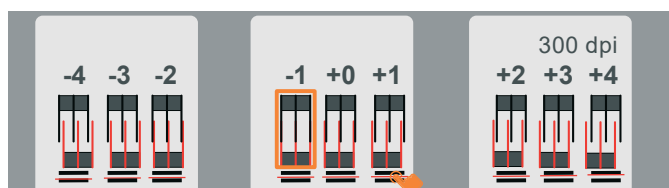

Il simbolo del valore di correzione **+1** è contrassegnato.

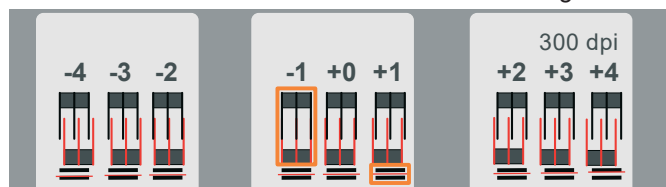

- Toccare **Avanti**.
 - Ripetere le azioni correttive per le risoluzioni 600 dpi e 1200 dpi.
 - Salvare le impostazioni dopo aver apportato le correzioni per tutte le risoluzioni.
 - Per la seconda fase della calibrazione, inserire il secondo MultiCard nel caricatore di ingresso.
 - Toccare **Stampa**.
- La stampante stampa il secondo MultiCard.
- Toccare **Avanti**.

Valutazione della seconda immagine di stampa



Se necessario, utilizzare una lente di ingrandimento per valutare il risultato.

Esempio di immagine di stampa



Figura 6.18 Immagine di stampa 600 dpi, 1200 dpi



Figura 6.19 Immagine di stampa 600 dpi (rappresentazione schematica)

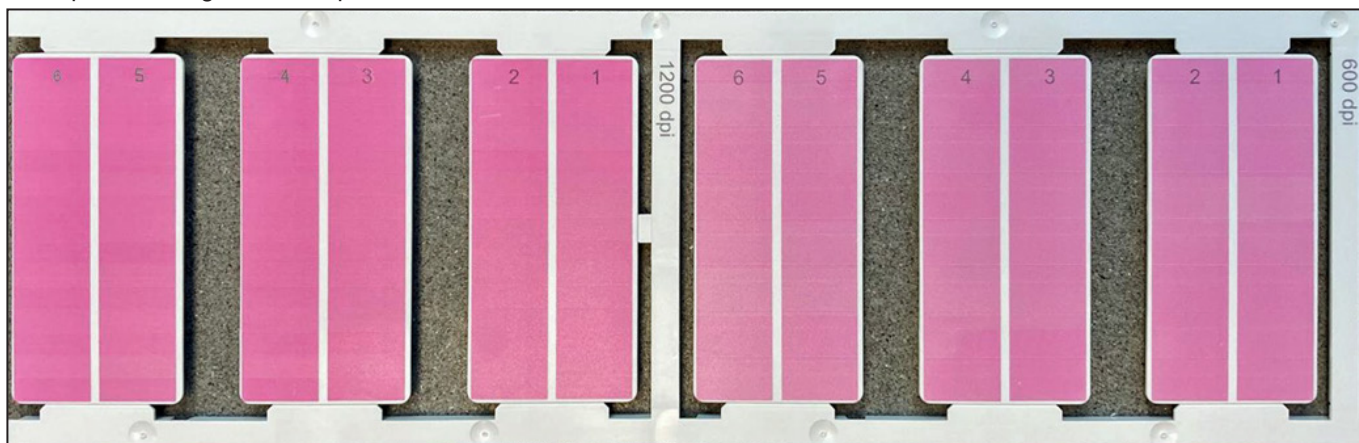

In questo esempio (risoluzione 600 dpi), il campo colore **2** rappresenta l'area cromatica omogenea ottimale.

- ▶ Toccare **Avanti**.
- ▶ Selezionare il numero appropriato dall'elenco a discesa della Risoluzione 600 dpi (in questo esempio: numero **2**).
- ▶ Valutare l'immagine di stampa con una risoluzione di 1200 dpi.
- ▶ Selezionare il numero appropriato dall'elenco a discesa della Risoluzione 1200 dpi.
- ▶ Salvare le impostazioni.

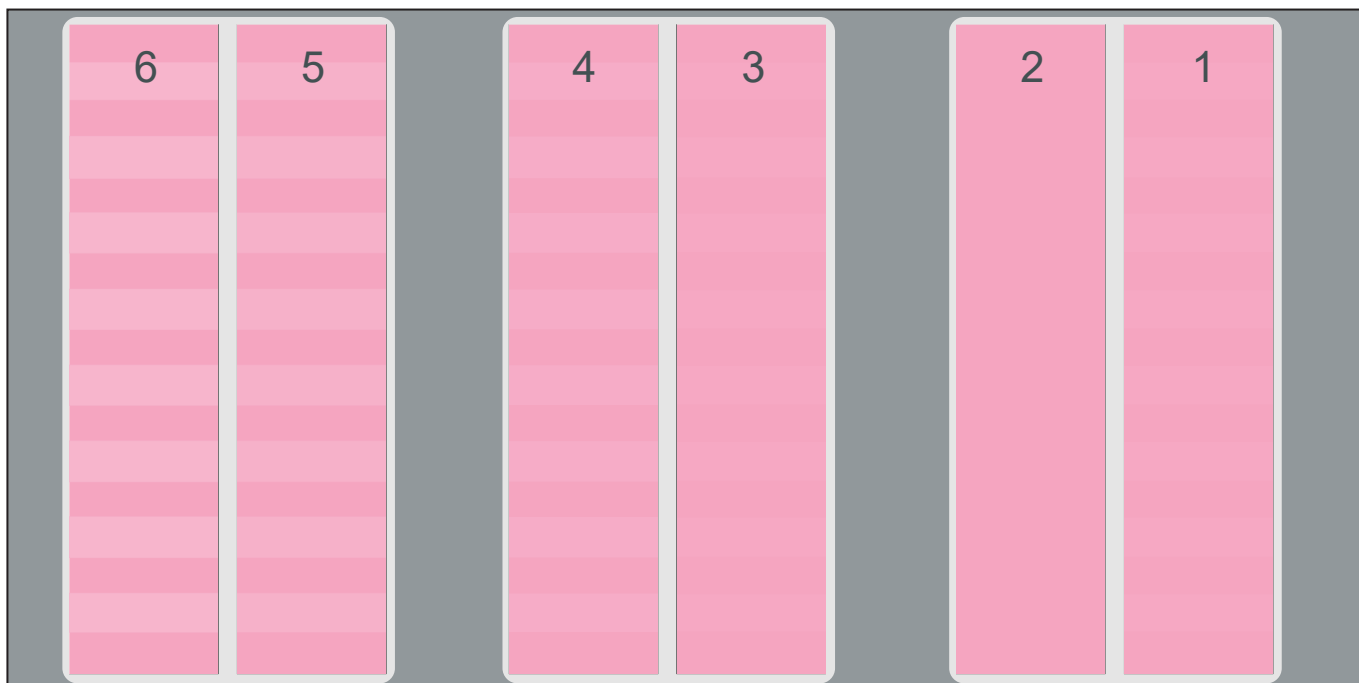
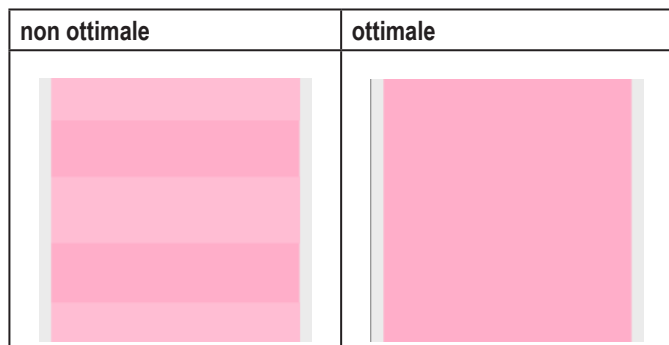
La calibrazione delle testine di stampa è completa. Dopo la calibrazione, si torna al menu principale **Stato del sistema**.

6.5.3 Ripristino della calibrazione

- ▶ Aprire il menu **Calibrazione** del sottomenu **Impostazioni avanzate**.

Ripristinare l'ultima impostazione:

- ▶ Toccare **Ultima impostazione**.

Vengono applicate le ultime impostazioni della calibrazione.

Ripristino dell'impostazione di fabbrica:

- ▶ Toccare **Impostazione di fabbrica**.

Viene applicata l'impostazione di fabbrica della calibrazione.

6.6 Sostituire il serbatoio di raccolta dell'inchiostro



Non sostituire il serbatoio di raccolta dell'inchiostro fino a quando tutti i processi di stampa in corso non sono stati completati e sul touch panel non appare un messaggio che chiede di sostituirlo.

Il serbatoio di raccolta dell'inchiostro deve essere completamente sostituito. Non deve essere aperto.



Aprendo lo sportello laterale, la stampante si ferma.



Figura 6.20 Aprire sportello laterale

- ▶ Premere lo sblocco (2) verso sinistra.
- ▶ Rimuovere lo sportello laterale (1).



Figura 6.21 Estrarre il serbatoio di raccolta dell'inchiostro

- Sollevare leggermente il serbatoio di raccolta dell'inchiostro per superare la resistenza del perno di bloccaggio piatto ed estrarre il serbatoio di raccolta dell'inchiostro (1) in direzione della freccia.

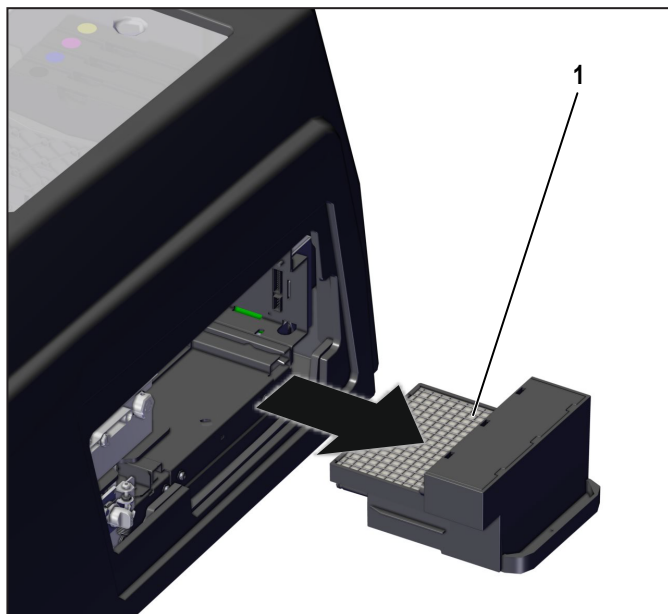

È possibile inviare il serbatoio di raccolta dell'inchiostro al proprio agente di vendita Weidmüller. A tal scopo, imballare il serbatoio di raccolta dell'inchiostro nell'imballaggio del set di assistenza (PJC CON WASTE PAD 2715660000)

Il nuovo serbatoio di raccolta dell'inchiostro è dotato di un dispositivo di sfiato di sicurezza (sigillo). Per aerare il serbatoio del fluido durante il funzionamento, il sigillo deve essere rimosso prima di inserire il serbatoio di raccolta dell'inchiostro.



Figura 6.22 Serbatoio di raccolta dell'inchiostro con sigillo

- Rimuovere il sigillo (1) dal serbatoio di raccolta dell'inchiostro.



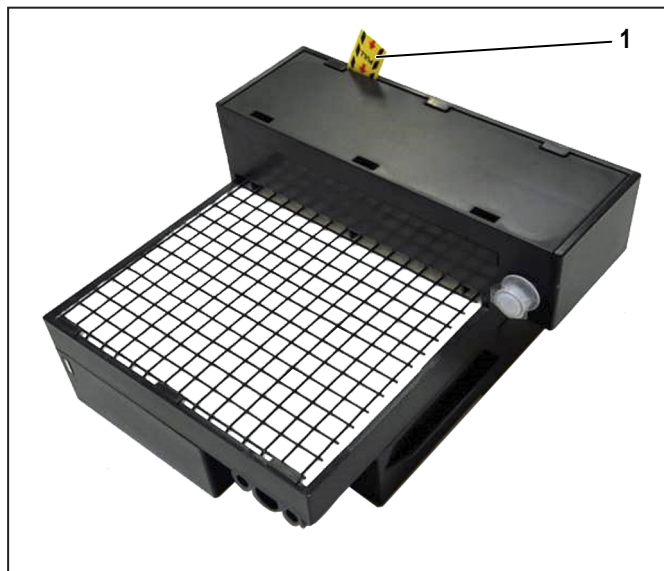

Figura 6.23 Inserire il serbatoio di raccolta dell'inchiostro

- Inserire il nuovo serbatoio di raccolta dell'inchiostro (1) nella stampante in direzione della freccia fino a quando il serbatoio di raccolta dell'inchiostro non scatta in posizione.
- Chiudere lo sportello laterale.

6.7 Pulire l'involucro della stampante / il touch panel

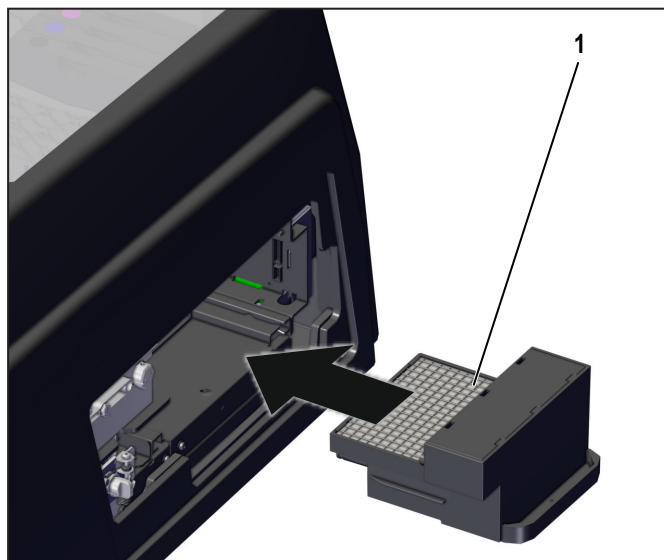
	PERICOLO
	<p>Attenzione alle scosse elettriche!</p> <ul style="list-style-type: none"> ▶ Pulire l'involucro della stampante solo dall'esterno. ▶ Accertarsi che non penetri umidità all'interno della stampante. ▶ Accertarsi che non penetrino umidità nei componenti sotto tensione.

AVVISO
<p>Danni alle cose!</p> <p>L'uso di detergenti volatili può causare cambiamenti di colore e crepe nell'involucro della stampante.</p> <ul style="list-style-type: none"> ▶ Non utilizzare sostanze chimiche volatili come benzene o diluenti.

- ▶ Pulire regolarmente l'involucro della stampante con un panno morbido, asciutto o leggermente inumidito.
- ▶ Se l'involucro della stampante è molto sporco, pulirlo prima con un panno inumidito con un detergente neutro, poi con un panno leggermente inumidito e infine con un panno asciutto.
- ▶ Pulire regolarmente il touch panel con un detergente per touch screen e un panno morbido e privo di pelucchi.

6.8 Aggiornamento del software della stampante



Far eseguire l'aggiornamento del firmware della stampante da personale specializzato. Per maggiori informazioni sul software di siglatura (utilizzo e aggiornamento), consultare il manuale per l'utilizzatore di M-Print® PRO.

6.8.1 Aggiornamento con M-Print® PRO

Aggiornamento dalla directory locale



Durante il processo di aggiornamento di M-Print® PRO, i file di aggiornamento correnti per tutti i modelli di stampante supportati vengono memorizzati nelle directory corrispondenti.

Esempio per il modello di stampante **PrintJet CONNECT**:

Il file di aggiornamento `Update.bin` viene salvato nella directory `PrintJetCONNECT_UPDATE V#_#_#_BIN`. (La stringa "V#_#_#" nel nome del file descrive il numero di versione corrente, ad es. "V1_2_1")

Prima del processo di aggiornamento, accertarsi che la stampante sia stata aggiunta a M-Print® PRO e che sia stata avviata.

- ▶ Avviare la M-Print® PRO.
- ▶ Selezionare **Amministrazione** dal menu **Strumenti > Opzioni... > PrintJet CONNECT**.
- ▶ Accanto alla voce **Selezionare la stampante:**, selezionare la stampante (nome o indirizzo IP della stampante).
- ▶ Accanto alla voce **File di aggiornamento:** andare alla directory del file di aggiornamento predefinito.
- ▶ Aprire il file di aggiornamento `Update.bin`.
- ▶ Fare clic su **Avvia l'aggiornamento della stampante**.
- ▶ Seguire le ulteriori istruzioni di M-Print® PRO.

Al termine dell'aggiornamento, appare un messaggio sul touch panel.

- ▶ Confermare il messaggio con **OK**.

Aggiornamento del server di aggiornamento

- ▶ Avviare M-Print® PRO.
- ▶ Nel menu **Guida** , selezionare **Cercare aggiornamenti.....**
- ▶ Confermare il seguente messaggio di sicurezza con **Sì**.

Viene avviata la ricerca degli aggiornamenti sul server di aggiornamento.

- ▶ Evidenziare i componenti che devono essere aggiornati.
- ▶ Toccare **Esegui aggiornamento....**
- ▶ Seguire le istruzioni sullo schermo.

6.8.2 Aggiornamento con PJC Update Helper

Il file `PJC_Update_Helper.exe` contiene il firmware aggiornato e lo installa sulla stampante.

- ▶ Scaricare il file dal sito web www.weidmueller.com.
- ▶ A tal fine, andare alla seguente posizione del sito web:

Products > Software > M-Print® PRO > MORE INFORMATION > Downloads > Printer Firmware > PrintJet CONNECT Firmware

- ▶ Eseguire il file e seguire le istruzioni del programma.

7 Ricerca e risoluzione dei problemi

7.1 Informazioni generali

Le seguenti misure sono utili per evitare anomalie:

- Accertarsi che la stampante sia installata su una superficie piana.
- Assicurarsi che la stampante non sia esposta a vibrazioni.
- Assicurarsi che i MultiCard/MetalliCard siano allineati correttamente.
- Utilizzare solo cartucce di inchiostro originali Weidmüller.
- Quando non viene utilizzata, mettere la stampante in modalità standby o inattività.
- Non rimuovere mai l'involucro della stampante.



Quando si apre lo sportello del vano cartucce dell'inchiostro, la stampante si ferma. La testina di stampa si sposta alla posizione di partenza sopra l'unità di pulizia e si ferma lì.

Quando si richiude lo sportello del vano cartucce dell'inchiostro, la stampante riprende da dove si era interrotta. Non si perde nessuna informazione e non c'è bisogno di riavviare nulla.

- ▶ Se un MultiCard o MetalliCard rimane nell'apparecchio, spegnere e riaccendere l'apparecchio.

Il MultiCard/MetalliCard viene trasportato fuori dall'apparecchio.

Messaggi sul touch panel

Un'eventuale anomalia della stampante o la necessità di un intervento dell'operatore vengono segnalati da un messaggio sul touch panel.



Figura 7.1 Messaggio di errore nel piè di pagina (esempio)

- ▶ Toccare il messaggio di errore.

Si aprirà una finestra che mostra il messaggio di errore completo.



Figura 7.2 Informazioni e misure (esempio)

- ▶ Toccare **Mostra Guida in linea** per ottenere ulteriori informazioni sull'anomalia.
- ▶ Qualora non sia possibile riparare il guasto, contattare il servizio di assistenza Weidmüller.
- ▶ Toccare **Chiudi Guida in linea** per nascondere la finestra.

7.2 Elenco delle anomalie

Anomalia/Codice	Causa	Azione
Impossibile collegare la stampante tramite cavo USB.	Il cavo USB è difettoso.	Sostituire il cavo USB difettoso con un cavo USB intatto.
	È stata selezionata una porta USB non corretta.	Selezionare un'altra porta USB (vedere capitolo 5.6.8 a pagina 37).
Impossibile collegare la stampante via Ethernet.	Il cavo di rete è difettoso.	Sostituire il cavo di rete difettoso con un cavo di rete intatto.
	L'indirizzo IP della stampante non è corretto.	Verificare che l'indirizzo IP della stampante sia stato ottenuto correttamente. In questo caso, ottenere un nuovo indirizzo IP della stampante (vedere capitolo 5.6.6 a pagina 36).
	La stampante e il PC su cui è installato M-Print [®] PRO non sono sulla stessa rete.	Assicurarsi che la stampante e il PC siano sulla stessa rete. Contattare l'amministratore al riguardo.
Impossibile collegare la stampante via WiFi.	La password inserita non è corretta.	Inserire la password corretta.
	L'indirizzo IP della stampante non è corretto.	Verificare che l'indirizzo IP della stampante sia stato ottenuto correttamente. In questo caso, ottenere un nuovo indirizzo IP della stampante (vedere capitolo 5.6.7 a pagina 37).
	La stampante e il PC su cui è installato M-Print [®] PRO non sono sulla stessa rete.	Assicurarsi che la stampante e il PC siano sulla stessa rete. Contattare l'amministratore al riguardo.
L'immagine di stampa lascia a desiderare.	Gli ugelli della testina di stampa sono ostruiti.	Eseguire un test degli ugelli (vedere il capitolo 6.2.1 a pagina 40). Dipende dal risultato del test degli ugelli: Eseguire una pulizia automatica o manuale delle testine di stampa. Pulizia automatica delle testine di stampa (vedere capitolo 6.2.2 a pagina 41). Pulizia manuale delle testine di stampa (vedere capitolo 6.3 a pagina 42).
	L'allineamento delle testine di stampa è insufficiente.	Eseguire una calibrazione manuale delle testine di stampa (vedere il capitolo 6.5.2 a pagina 45).

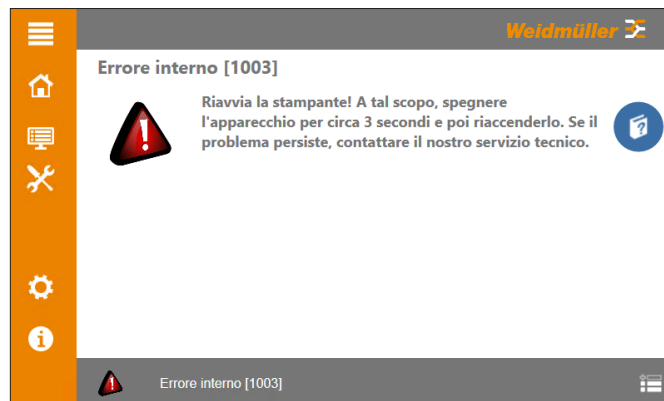
Anomalia/Codice	Causa	Azione
L'inchiostro non è sufficientemente fissato e macchia.	La capacità di fissaggio è troppo scarsa.	Aumentare la capacità di fissaggio nel software di siglatura M-Print® PRO (vedere Manuale per l'utilizzatore M-Print® PRO).
	La tensione di alimentazione è troppo bassa.	Assicurarsi che il valore della tensione di alimentazione sia di almeno 210 volt. Il valore della tensione di alimentazione è visibile nel sottomenu Informazioni di sistema (vedere capitolo 5.6.13 a pagina 39).
I marcatori stampati presentano delle bolle dopo il processo di stampa.	La capacità di fissaggio è troppo elevata.	Ridurre la capacità di fissaggio nel software di siglatura M-Print® PRO (vedere Manuale per l'utilizzatore M-Print® PRO).
	La tensione di alimentazione è troppo alta.	Assicurarsi che il valore della tensione di alimentazione non superi 240 volt. Il valore della tensione di alimentazione è visibile nel sottomenu Informazioni di sistema (vedere capitolo 5.6.13 a pagina 39).
La stampa non è centrata su tutti i marcatori.	La funzione di calibratura nel software di siglatura M-Print® PRO non è attivata.	Attivare la funzione di calibratura nel software di siglatura M-Print® PRO (vedere Manuale per l'utilizzatore M-Print® PRO).

8 Messa fuori servizio della stampante

8.1 Modalità Inattività

AVVISO

Danni alle cose!

Se la stampante non è in modalità di funzionamento e non è in modalità standby, gli ugelli dell'inchiostro si intasano.

- ▶ Impostare la stampante in modalità Inattività.

8.1.1 Tempi di inattività lunghi

Nel sottomenu **Tempi di inattività lunghi** è possibile attivare la modalità Inattività. Se la stampante deve essere scollegata dalla rete elettrica per più di tre settimane, la stampante deve essere messa in modalità Inattività.



Figura 8.1 Sottomenu Tempi di inattività lunghi

- ▶ Sostituire le cartucce di inchiostro con cartucce di fluido.
- ▶ Attivare la modalità Inattività.

In modalità Inattività, il fluido sostituisce l'inchiostro e impedisce che le condotte dell'inchiostro e gli ugelli si secchino.

- ▶ Attendere la fine del processo di lavaggio.
- ▶ Spegnerla stampante con il pulsante standby sul touch panel (vedere capitolo 4.7 a pagina 26).
- ▶ Spegnerla stampante dall'interruttore principale sul retro dell'apparecchio (vedere capitolo 3.1.2 a pagina 14).
- ▶ Rimuovere tutti i MultiCard e MetalliCard dal vassoio di ingresso e dal vassoio di uscita.
- ▶ Ripiegare l'elemento di sollevamento verso l'alto.
- ▶ Introdurre il vassoio di uscita.
- ▶ Scollegare tutti i cavi dalla stampante.
- ▶ Assicurare lo sportello del vano cartucce dell'inchiostro con nastro adesivo.

Dopo un lungo periodo di inattività:

- ▶ Ripristinare la stampante allo stato di pronto operativo.
- ▶ Sostituire le cartucce di inchiostro con cartucce di fluido.
- ▶ Attivare la modalità di stampa.

8.2 Imballaggio e trasporto di stampanti

AVVISO

A causa del peso elevato della stampante, la stampante deve sempre essere trasportata da due persone.

- ▶ Durante il trasporto, sostenere sempre sia la parte anteriore che quella posteriore della stampante.

- ▶ Per il trasporto della stampante, utilizzare solo l'imballaggio originale.
- ▶ Se non si dispone più dell'imballaggio originale, richiedere un set di imballaggio a Weidmüller Interface GmbH & Co. KG.

8.3 Smaltimento della stampante

- ▶ Inviare la stampante al proprio agente di vendita Weidmüller.

Weidmüller riciclerà e smaltirà la stampante professionalmente, in conformità alle norme e ai regolamenti vigenti. Weidmüller si farà carico delle spese sostenute.

Smaltimento delle batterie

	<p>La stampante è dotata di una batteria al litio CR 2032 (3 V).</p> <p>Le batterie usate non devono essere smaltite assieme ai rifiuti domestici. Le batterie devono essere smaltite a regola d'arte. Rispettare le norme specifiche del paese per lo smaltimento delle batterie. Richiedere informazioni al riguardo alla propria azienda locale di gestione dei rifiuti o all'amministrazione comunale.</p> <p>In relazione alla vendita di batterie o alla consegna di apparecchi che contengono batterie, siamo obbligati a segnalarvi quanto segue: Come utente finale, avete l'obbligo di legge di restituire le batterie usate.</p>
--	---

9 Allegato

9.1 Dati tecnici

Dati tecnici	
Materiale da stampa	Materiale da stampa di Weidmüller: MultiCard e MetalliCard
Tecnologia	processo a getto di inchiostro con fusione a caldo
Qualità di stampa	4 livelli (stampa rapida, stampa di qualità testo, stampa di qualità grafica, stampa premium)
Software di siglatura	M-Print® PRO
Requisiti di sistema	Microsoft Windows® 8, 8.1, 10, 11
Alimentazione	vassoio per max. 50 MultiCard (solo per MultiCard) alimentazione singola per MetalliCard e MultiCard
Velocità di stampa	fino a 3 MultiCard al minuto, a seconda dei parametri selezionati
Interfacce	USB 2.0 e rete 10 Base-T / 100 Base-TX, WiFi Dualband
Alimentazione elettrica	AC 115/230 V, 8 A, 50/60 Hz
Fusibile	10 ATH 250 VAC
Luogo di utilizzo	ufficio
Temperatura ambiente	18 °C – 30 °C 65 °F – 86 °F
Umidità relativa dell'aria	10 % - 80 %
Dimensioni (l x p x a)	Lunghezza, con vassoio di uscita: 1133 mm Lunghezza, senza vassoio di uscita: 930 mm Larghezza: 590 mm Altezza, con touch panel: 454 mm
Peso	63 kg (138,60 lb) con imballaggio 38 kg (83,60 lb) senza imballaggio
Sistema inchiostro	cartucce colore 1 x nero 1 x cyan, 1 x magenta, 1 x yellow

9.2 Dati di ordinazione

Prodotto / pezzo di ricambio	Denominazione e numero d'ordine
Stampante a getto d'inchiostro	Print Jet CONNECT 2715590000
Set di cartucce d'inchiostro	PJ CON INK SET 2715600000
Cartuccia d'inchiostro cyan	PJ CON INK C 2715610000
Cartuccia d'inchiostro magenta	PJ CON INK M 2715620000
Cartuccia d'inchiostro yellow	PJ CON INK Y 2715630000
Cartuccia d'inchiostro nero	PJ CON INK K 2715640000
Set di cartucce di fluido	PJ CON FLUID SET 2715650000
Serbatoio di raccolta dell'inchiostro	PJ CON WASTE PAD 2715660000
Coperchio antipolvere	PJ ADV TEXTILE COVER 2592960000
Sportello per la manutenzione	PJ CON SERVICE FLAP 2715690000
Unità di pulizia	PJ CON CLEANING UNIT 2715700000
Manuale per l'utilizzatore	Il Manuale per l'utilizzatore può essere scaricato da Internet: https://eshop.weidmueller.com Inserire nell'online shop il numero articolo 2715590000 nella barra di ricerca. Sotto la voce di menu "Supporto software" sono disponibili i link per scaricare i documenti aggiornati e i prodotti.

9.3 Dichiarazione di conformità

La PrintJet CONNECT è conforme ai requisiti di base in materia di sicurezza e salute previsti dalle direttive UE:

2014/35/UE Direttiva Bassa Tensione
2014/30/UE Direttiva EMC
2011/65/UE RoHS

La dichiarazione di conformità è disponibile nell'online shop all'indirizzo <https://eshop.weidmueller.com>

Inserire nell'online shop il numero articolo 2715590000 nella barra di ricerca. Sotto la voce di menu "Supporto software" sono disponibili i link per scaricare i documenti aggiornati e i prodotti.