

PrintJet CONNECT

PrintJet CONNECT 2715590000



Rotuladora, instrucciones de manejo

Contenido

1	Acerca de la presente documentación	4	5	Manejo	31
1.1	Documentación completa	4	5.1	Instrucciones acerca del manejo	31
1.2	Medios de representación	4	5.2	Colocar MultiCards/MetalliCards	32
1.3	Garantía y responsabilidad	5	5.3	Ajustes del software	34
1.4	Derechos de autor	5	5.4	Medición automática	34
1.5	Condiciones de garantía	5	5.5	Imprimir en una MultiCard/MetalliCard	34
2	Instrucciones generales de seguridad	6	5.6	Ajustes en el panel táctil	35
2.1	Instrucciones básicas para el funcionamiento	6	6	Limpieza y mantenimiento	40
2.2	Reciclaje conforme a RAEE	7	6.1	Instrucciones de seguridad	40
2.3	Símbolos y advertencias utilizados en el aparato	8	6.2	Mantenimiento controlado por software	40
2.4	Uso previsto	8	6.3	Limpieza manual del cabezal de impresión	42
2.5	Riesgos residuales durante el uso del aparato	9	6.4	Sustituir los cartuchos de tinta y los cartuchos de fluido	43
2.6	Dispositivos de seguridad y de protección	10	6.5	Calibración de los cabezales de impresión	45
2.7	Requisitos relativos al personal	10	6.6	Sustituir el colector de tinta	49
3	Descripción del producto	11	6.7	Limpiar la carcasa de la impresora / el panel táctil	51
3.1	Impresora	12	6.8	Actualizar el software de la impresora	51
3.2	Panel táctil	15	7	Eliminación de fallos	53
3.3	MultiCards y MetalliCards	20	7.1	Indicaciones generales	53
4	Puesta en servicio	22	7.2	Lista de fallos	54
4.1	Desembalaje	22	8	Poner la impresora fuera de servicio	56
4.2	Volumen de suministro	22	8.1	Modo de inactividad	56
4.3	Colocar la impresora	22	8.2	Embalar y transportar la impresora	56
4.4	Extraer el depósito de salida	24	8.3	Eliminar la impresora	56
4.5	Orientar el panel táctil	24	9	Anexo	57
4.6	Conectar la impresora	25	9.1	Datos técnicos	57
4.7	Encender la impresora / pasar al modo standby	26	9.2	Datos de pedido	58
4.8	Colocar los cartuchos de tinta	26	9.3	Declaración de Conformidad	58
4.9	Selección del idioma en el panel táctil	28			
4.10	Instalar el software de marcado M-Print® PRO	28			
4.11	Configurar y medir una MultiCard para la impresora	30			
4.12	Realizar una prueba de impresión	30			

Fabricante

Weidmüller Interface GmbH & Co. KG
Klingenbergstraße 26
32758 Detmold, Alemania
T +49 5231 14-0
F +49 5231 14-292083
www.weidmueller.com

Documento n.º 2779610000
Revisión 02/Abril de 2026

1 Acerca de la presente documentación

Estas instrucciones de manejo incluyen toda la información necesaria para el correcto funcionamiento de la impresora PrintJet **CONNECT** (en lo sucesivo, también denominada impresora o aparato).

Las instrucciones de manejo deben ser leídas, comprendidas y aplicadas por todas aquellas personas encargadas de la puesta en servicio, el manejo, el mantenimiento, la limpieza y la eliminación de fallos de la impresora. Esto es particularmente válido para las instrucciones de seguridad indicadas.

Una vez leídas las instrucciones de manejo podrá:

- utilizar la impresora de acuerdo con las exigencias de seguridad,
- limpiar la impresora según las instrucciones,
- adoptar las medidas correspondientes en el caso de ocurrir un fallo.

Como complemento de las instrucciones de manejo deberán observarse las normas generalmente válidas, legales y cualquier otra norma de obligado cumplimiento referentes a la prevención de accidentes y a la protección del medio ambiente que estén vigentes en el país del usuario. Las presentes instrucciones de manejo forman parte de la impresora. Deberán tenerse al alcance de la mano durante toda la vida útil de la impresora.

1.1 Documentación completa

La documentación completa comprende los siguientes documentos:

- Instrucciones de manejo PrintJet **CONNECT**
- Guía rápida PrintJet **CONNECT**
- Instrucciones de manejo M-Print® PRO

Los documentos y las descargas de producto (p. ej., el software M-Print® PRO) pueden descargarse en Internet a través de la tienda en línea (<https://eshop.weidmueller.com>). Introduciendo el nombre o el número del artículo en la barra de búsqueda puede abrirse la página del artículo. Después de pulsar el botón "Descargas de producto" se muestran los documentos y las descargas de producto asociados al artículo.

Alternativamente también puede escanearse el código QR que aparece en la placa de características de la PrintJet **CONNECT** o en la nota informativa adjunta. Después de introducir el número de artículo se muestran todas las descargas disponibles.

Números de artículo

- PrintJet **CONNECT**: 2715590000
- M-Print® PRO: 1905490000

1.2 Medios de representación

El diseño de las advertencias indicadas en las presentes instrucciones de manejo varía según la gravedad del peligro.

PELIGRO	
	¡Peligro de muerte!
	Las instrucciones con la palabra de advertencia "Peligro" le advierten de situaciones que causan lesiones mortales o graves si usted no observa las instrucciones indicadas.

ADVERTENCIA	
	¡Posible peligro de muerte!
	Las instrucciones con la palabra de advertencia "Advertencia" le advierten de situaciones que pueden causar lesiones mortales o graves si usted no observa las instrucciones indicadas.

PRECAUCIÓN	
	¡Peligro de lesiones!
	Las instrucciones con la palabra de advertencia "Precaución" le advierten de situaciones que pueden causar lesiones si usted no observa las instrucciones indicadas.

ATENCIÓN	
	¡Daños materiales!
	Las instrucciones con la palabra de advertencia "Atención" le advierten de peligros que pueden tener como consecuencia un daño material.

Las advertencias situacionales pueden contener los siguientes símbolos de advertencia:

Símbolo	Significado
	Advertencia de una tensión eléctrica peligrosa
	Advertencia de lesiones en las manos (aplastamiento)

Símbolo	Significado
	Advertencia de quemaduras causadas por superficies calientes
	Advertencia de un arranque automático de la impresora
	Advertencia de lesiones en las manos por objetos puntiagudos
	Advertencia de campos de interferencias electromagnéticas
	Los trabajos deben ser realizados únicamente por un electricista.
	Realizar los trabajos únicamente con un equipo de protección individual
	Indicaciones acerca de la documentación

En los demás textos se utilizan unos formateos adicionales, que tienen el siguiente significado:



Los textos junto a esta flecha son indicaciones que no son relevantes para la seguridad, pero que proporcionan informaciones importantes para trabajar de manera correcta y eficaz.

- ▶ Los textos que siguen a esta marca son instrucciones de acción.
- Los textos que siguen a esta marca son enumeraciones.

1.3 Garantía y responsabilidad

Tienen validez los compromisos acordados en el contrato de suministro, las Condiciones Generales de Contrato, así como las condiciones de suministro de Weidmüller Interface GmbH & Co. KG, así como las disposiciones legales vigentes en el momento de cerrar el contrato.

Todas las indicaciones e instrucciones contenidas en las presentes instrucciones de manejo fueron recopiladas teniendo en cuenta las normas y disposiciones vigentes, el

estado de la técnica, así como nuestros conocimientos y experiencia de muchos años.

Quedan anulados los derechos de garantía y las reclamaciones de responsabilidad en caso de daños personales y materiales, si estos se deben a una o varias de las siguientes causas:

- utilización indebida o incorrecta de la impresora (véase el capítulo 2.4 en la página 8),
- colocación, puesta en servicio, manejo, mantenimiento y limpieza incorrectos de la impresora,
- utilización de la impresora estando la carcasa de la misma defectuosa o incorrectamente montada,
- inobservancia de las instrucciones de manejo,
- empleo de personal no instruido,
- modificaciones constructivas en la impresora (no está permitido realizar transformaciones ni ningún otro tipo de modificación en la impresora. En caso de incumplimiento la impresora perderá su conformidad CE),
- modificaciones técnicas,
- apertura de la carcasa de la impresora,
- utilización de cartuchos de tinta caducados,
- utilización de repuestos no autorizados o utilización de repuestos que no cumplen las exigencias técnicas establecidas,
- catástrofes, impacto de cuerpos extraños y fuerza mayor.

Nos reservamos el derecho de realizar modificaciones técnicas dentro del marco de la mejora de las propiedades de uso y del perfeccionamiento.

1.4 Derechos de autor

Las presentes instrucciones de manejo están protegidas por derechos de autor y están destinadas única y exclusivamente a fines internos.

Cualquier utilización fuera de los límites de los derechos de autor no está permitida sin el consentimiento por escrito de Weidmüller Interface GmbH & Co. KG. Esto es especialmente válido para reproducciones y traducciones.

Cualquier contravención será motivo de reclamación por daños y perjuicios. Queda reservado el ejercicio de cualquier otra reclamación.

1.5 Condiciones de garantía

Las condiciones de garantía están incluidas en las Condiciones Generales de Contrato de Weidmüller Interface GmbH & Co. KG.

2 Instrucciones generales de seguridad

ADVERTENCIA	
	<p>¡La inobservancia de las siguientes instrucciones de seguridad puede tener como consecuencia lesiones graves!</p> <p>Riesgo para las personas a causa de influencias eléctricas y mecánicas</p> <ul style="list-style-type: none">▶ Lea atentamente las instrucciones de seguridad y las advertencias de peligro incluidas en este capítulo antes de poner la impresora en funcionamiento.▶ Además de las indicaciones incluidas en las presentes instrucciones de manejo, observe las normas de trabajo, de explotación y de seguridad nacionales existentes.▶ Cumpla las normas internas de la empresa existentes.

En los siguientes casos deberá desconectar la impresora de la red eléctrica y ponerse en contacto con un técnico de servicio cualificado:

- El cable de alimentación o la clavija presentan signos de desgaste o daños.
- Ha penetrado líquido en la impresora.
- La impresora se ha caído o la carcasa se ha dañado.
- El rendimiento de la impresora no se corresponde con los estándares requeridos (por ejemplo, baja calidad de impresión o resistencia insuficiente al emborronamiento y a los arañazos).

PRECAUCIÓN	
	<p>¡Peligro de lesiones en la impresora abierta!</p> <p>La realización de manipulaciones en la impresora abierta puede causar lesiones por cortaduras y aplastamiento.</p> <ul style="list-style-type: none">▶ Nunca retire la carcasa de la impresora.▶ Encargue la sustitución de los componentes en el interior del aparato a un técnico de servicio de Weidmüller.

ATENCIÓN	
<p>¡Daños en el aparato!</p> <p>No se debe retirar la carcasa de la impresora. Si usted abre el aparato perderá todos los derechos de garantía.</p>	

- Cerciérese de que todas aquellas personas que realicen actividades en el aparato hayan leído y comprendido las instrucciones de manejo.
- Utilice la impresora únicamente de manera adecuada (véase el capítulo 2.4 en la página 8).
- Mantenga en estado legible todas las instrucciones de seguridad y las advertencias de peligro en la impresora, y renuévelas en caso necesario.
- Solo permita que los trabajos en el aparato sean realizados por personal instruido.
- Guarde las instrucciones de manejo siempre en el lugar de utilización del aparato. Tiene que estar garantizado que todas aquellas personas que realicen actividades en el aparato puedan consultar en todo momento las instrucciones de manejo.

2.1 Instrucciones básicas para el funcionamiento

- Al seleccionar el lugar de instalación para la impresora, asegúrese de que se cumplan las condiciones ambientales (véase el capítulo 9.1 en la página 57).
- Cerciérese de que no están obstruidas o tapadas las aberturas de la carcasa de la impresora.
- ¡No apague la impresora!
- ¡No apague la impresora! La impresora pasa automáticamente al modo de reposo (standby). Los parámetros de funcionamiento solo se mantienen mientras esté encendida la impresora. Estos se encargan, p. ej., de que se realice una limpieza óptima del cabezal de impresión.
- Mantenga cerrada la tapa del depósito de tinta durante el funcionamiento.



Utilice únicamente productos de Weidmüller o productos autorizados por Weidmüller (software de marcado M-Print® PRO, MultiCards/MetallCards y cartuchos de tinta).

La garantía no cubre los fallos, una calidad de impresión deficiente ni los daños en la impresora que se deban al uso de accesorios y consumibles inadecuados o no autorizados.

2.1.1 Manejo de los cartuchos de tinta y de los cartuchos de fluido

- Mantenga los cartuchos de tinta y de fluido fuera del alcance de los niños.
- La tinta y el fluido no son aptos para el consumo humano. Evite que la tinta entre en contacto con las membranas mucosas. Si ha ingerido tinta, enjuáguese la boca y beba abundante agua. No provoque el vómito.
- Manipule los cartuchos de tinta y los cartuchos de fluido con precaución porque, de lo contrario, puede derramarse tinta o fluido y generar impurezas.
- Manipule los cartuchos de tinta y los cartuchos de fluido usados siempre con cuidado, ya que podrían quedar restos de tinta o de fluido en el orificio de alimentación. Si se mancha la piel de tinta o fluido, lave la zona afectada a fondo con agua y jabón.
- No toque bajo ningún concepto el orificio de alimentación de tinta ni la zona del mismo.
- Un cartucho de tinta o de fluido no deberá agitarse, ya que podría derramarse tinta o fluido.
- Un cartucho de tinta o de fluido no deberá desmontar o rellenarse.
- Almacene los cartuchos de tinta o de fluido sin abrir en un lugar fresco y seco, preferentemente en el frigorífico a aprox. 4 °C. Antes de utilizarlos, deje que los cartuchos de tinta o de fluido se calienten durante al menos tres horas hasta alcanzar la temperatura ambiente.
- Solo retire los cartuchos de tinta de la impresora cuando estén vacíos o cuando hayan caducado.
- No utilice cartuchos de tinta que estén caducados.
- Cuando se acerque la fecha de caducidad de la tinta (impresa en el envase), se mostrará un mensaje en el panel táctil. Para obtener unos resultados de impresión óptimos, la tinta debería consumirse hasta la fecha indicada en la etiqueta del cartucho de tinta.

ATENCIÓN

¡Daños en el aparato por tinta caducada!

La utilización de tinta caducada puede causar daños en la impresora.

2.2 Reciclaje conforme a RAEE

Los productos marcados con este símbolo están regulados por la Directiva: 2012/19/UE: recuperación y reciclaje de aparatos eléctricos y electrónicos.

Los productos contienen sustancias que pueden ser peligrosas para el medio ambiente y para la salud. Por este motivo, no elimine los productos con los residuos municipales sin clasificar.

Una vez finalizado el ciclo de vida de los productos, podrá devolverlos a Weidmüller; nosotros nos encargaremos de su correcta eliminación. Envíe los productos correctamente embalados a su distribuidor competente.

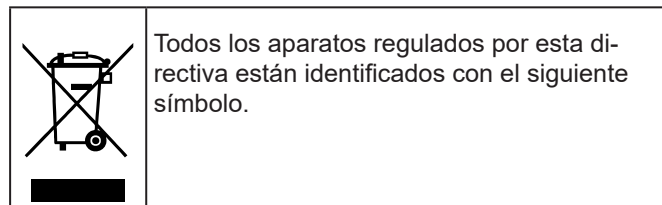

2.3 Símbolos y advertencias utilizados en el aparato

En la impresora van fijados los siguientes símbolos y advertencias:

	<p>Advertencia de superficie caliente Estos símbolos advierten del peligro de sufrir quemaduras causadas por superficies calientes.</p>
	<p>Peligro de aplastamiento Este símbolo advierte de peligros que pueden causar lesiones en las manos y aplastamientos.</p>
	<p>Advertencia de un arranque automático Este símbolo advierte del arranque automático de la impresora.</p>
	<p>Advertencia de objeto puntiagudo Este símbolo advierte de peligros que pueden causar lesiones en las manos por objetos puntiagudos.</p>
	<p>Instrucciones de colocación Este símbolo indica el sentido correcto de colocación de las MultiCards.</p>

Etiqueta de advertencia en el aparato	
<p>Achtung: Gerät nicht öffnen !</p>	<p>Attention: Do not open the printer !</p>
<p>Verletzungsgefahr ! Es gibt keine zu wartenden Teile im Inneren des Gerätes. Durch Öffnen verlieren Sie alle Garantieansprüche.</p>	<p>Risk of injury ! There are no serviceable parts inside the housing. Opening will cause loss of any warranty rights.</p>
<ul style="list-style-type: none"> • Apparatets stikprop skal tilsluttes en stikkontakt med jord, som giver forbindelse til stikproppens jord. • Apparaten skall anslutas till jordat uttag. • Apparatet må tilkoples jordet stikkontakt. • Laite on liitettävä suojakoskettimilla varustettuun pistorasiaan. 	

 Mantenga en estado legible todas las instrucciones de seguridad y las advertencias de peligro en el aparato, y renuévelas en caso necesario.

2.4 Uso previsto

En combinación con el software de marcado M-Print® PRO, la impresora está prevista para la rotulación de MultiCards y MetalliCards en el ámbito comercial y en el ámbito industrial.

Cualquier otra utilización no está permitida. Una utilización indebida causa la pérdida inmediata de cualquier derecho de garantía del operador ante el fabricante.

Una utilización del producto seleccionado fuera de la especificación o el incumplimiento de las instrucciones de manejo y de las advertencias puede causar fallos, daños personales y daños materiales graves.

Deberán utilizarse únicamente el software de marcado M-Print® PRO y las MultiCards/MetalliCards y tintas que estén autorizados por Weidmüller para este sistema de rotulación.

No se asume garantía alguna sobre la calidad y la resistencia de impresión si se utiliza otro software de marcado y otras MultiCards/MetalliCards y tintas distintas.

Queda excluida toda reclamación por los daños causados por un uso indebido. El explotador es el único responsable de cualquier daño que se produzca por un uso indebido.

Dentro del uso previsto también se incluye:

- Observar todas las indicaciones contenidas en las instrucciones de manejo.
- Cumplir las condiciones de funcionamiento y mantenimiento.

Modificaciones estructurales del aparato

El diseño y la aceptación del producto se basan en la ley alemana sobre la seguridad de equipos y productos (Produktsicherheitsgesetz). No está permitido realizar modificaciones en la impresora.

En caso de incumplimiento la impresora perderá su conformidad CE. Este tipo de infracción exonera de la garantía al fabricante de la impresora.

Encargue inmediatamente la sustitución de cualquier componente de la impresora que no esté en perfecto estado a un técnico de servicio de Weidmüller.

2.5 Riesgos residuales durante el uso del aparato

El aparato está fabricado según el estado actual de la técnica y las reglas reconocidas en materia de seguridad. Sin embargo, pueden producirse daños durante el uso del aparato.

El aparato solo debe utilizarse para el uso previsto.

Cuando utilice el aparato, tenga en cuenta las advertencias que figuran en el aparato y las instrucciones de seguridad contenidas en las presentes instrucciones de manejo.

2.5.1 Peligros causados por energía eléctrica

PELIGRO	
	<p>¡Advertencia de tensión eléctrica!</p> <p>En el caso de un contacto con piezas conductoras de tensión existe un peligro de muerte inminente. Los daños en el aislamiento o en componentes individuales pueden suponer un riesgo para la vida humana.</p> <ul style="list-style-type: none"> ▶ Los trabajos en los componentes eléctricos de la impresora únicamente deben ser realizados por un electricista competente. ▶ Conecte el aparato únicamente a una toma de corriente que cuente con la debida puesta a tierra y protección por fusible. ▶ No conecte la impresora a una toma de corriente controlada por interruptor o temporizador. ▶ No utilice nunca cables de corriente dañados. ▶ Haga inspeccionar regularmente los componentes eléctricos de la impresora para detectar cualquier posible defecto, como, p. ej., conexiones flojas o daños en el aislamiento. ▶ Si se aprecia un defecto, desenchufe inmediatamente la impresora de la toma de corriente y ordene la reparación. ▶ ¡Encargue a un electricista al menos cada 6 meses la comprobación de todos los cables de conexión y enchufes!

PELIGRO	
	<p>¡Advertencia de tensión eléctrica!</p> <p>En el caso de un contacto con piezas conductoras de tensión existe un peligro de muerte inminente. Los daños en el aislamiento o en componentes individuales pueden suponer un riesgo para la vida humana.</p> <ul style="list-style-type: none"> ▶ No puentee ni ponga fuera de servicio los fusibles. ▶ Cuando sustituya algún fusible, preste atención al amperaje correcto. ▶ Si conecta la impresora a través de un cable de extensión, preste atención a que el valor de corriente nominal no supere el amperaje máximo admisible del cable de extensión. ▶ Mantenga alejada la humedad de los componentes conductores de tensión, ya que se pueden producir cortocircuitos. Tenga esto especialmente en cuenta durante la limpieza de la impresora. ▶ Las modificaciones en el equipamiento eléctrico que se realicen después de la comprobación deben cumplir con la norma DIN EN 60204-1.

2.5.2 Peligros causados por superficies calientes

PRECAUCIÓN	
	<p>¡Peligro de quemaduras causadas por superficies calientes!</p> <p>El contacto con componentes y tarjetas calientes puede causar quemaduras.</p> <ul style="list-style-type: none"> ▶ Antes de realizar cualquier trabajo de servicio técnico y de mantenimiento, cerciórese de que todos los componentes se hayan enfriado hasta alcanzar la temperatura ambiente.

2.5.3 Peligro por el uso de repuestos incorrectos

ATENCIÓN

¡Daños causados por repuestos defectuosos o incorrectos!

Unos repuestos incorrectos o defectuosos pueden causar daños, fallos o un fallo total.
Utilice solamente repuestos originales.

Adquiera los repuestos a través de Weidmüller Interface GmbH & Co. KG. En el capítulo 9.2 en la página 58 encontrará la información necesaria referente a los repuestos.

2.6 Dispositivos de seguridad y de protección

La impresora está equipada con los siguientes dispositivos de seguridad:

- Tapa del depósito de tinta
- Tapa de servicio (colector de tinta)
- Clavija de alimentación



No está permitido poner en funcionamiento la impresora sin la carcasa. No está permitido retirar la carcasa de la impresora.

La impresora no puede ser puesta en funcionamiento sin estar cerrada la tapa del depósito de tinta.

2.7 Requisitos relativos al personal

Únicamente personal instruido deberá utilizar la impresora y realizar actividades de mantenimiento. De la instrucción también forma parte haber leído completamente las instrucciones de manejo.



Las reparaciones deberán ser realizadas únicamente por un electricista, solamente previa consulta con el servicio técnico de Weidmüller.

2.7.1 Cualificación requerida del personal

Deben definirse claramente las distintas competencias del personal relacionadas con los trabajos de puesta en servicio, manejo, mantenimiento y limpieza.

En las instrucciones de manejo se denominan las siguientes cualificaciones para las distintas áreas de actividades:

Personal cualificado instruido

El personal cualificado instruido es capaz de realizar los trabajos encargados y de reconocer y evitar por su cuenta los posibles peligros, gracias a su formación profesional, sus conocimientos y su experiencia, así como por el conocimiento de las disposiciones aplicables.

Electricista

Un electricista es capaz de realizar los trabajos en aparatos eléctricos y de reconocer y evitar por su cuenta los posibles peligros, gracias a su formación profesional, sus conocimientos y su experiencia, así como por el conocimiento de las normas y disposiciones aplicables.
El electricista está formado para el lugar de trabajo específico en el que trabaja, y conoce las disposiciones y normas aplicables.

3 Descripción del producto

En combinación con el software de marcado M-Print®, la impresora de inyección de tinta PrintJet **CONNECT** forma un sistema de rotulación para MultiCards y MetalliCards. El sistema de rotulación permite realizar identificaciones individuales de materiales y componentes. La impresora rotula marcadores en formato MultiCard para dispositivos de conmutación, autómatas, bornes para carril, cables, conductos o válvulas. La PrintJet **CONNECT** permite imprimir unas letras muy finas. Incluso los caracteres más pequeños son claramente legibles, lo que permite aumentar la densidad de información incluida en los marcadores. Las MultiCards pueden alimentarse individualmente o bien colocarse como pilas de hasta 50 MultiCards en el depósito. Las MetalliCards solo deberán colocarse individualmente. El procesamiento de pilas no está previsto para las MetalliCards. La MetalliCard se coloca en un soporte para el procesamiento.

Una vez alimentada, la MultiCard/MetalliCard se rotula en la unidad de impresión mediante una tinta de endurecimiento térmico; a continuación, se transfiere a una unidad de fijación.

En la unidad de fijación, la rotulación se endurece por medio de unos radiadores térmicos especiales. La duración de este proceso difiere para las MultiCards y las MetalliCards.

Al final del proceso, la MultiCard se transfiere al depósito de salida y la MetalliCard, al raíl de salida.

Las MultiCards apiladas y la MetalliCard pueden extraerse. La MultiCard/MetalliCard puede utilizarse inmediatamente. Tenga en cuenta que las MultiCards y las MetalliCards se calientan debido al proceso de fijación. Por este motivo, dado el caso espere a que se enfríen antes de extraerlas del depósito de salida o del raíl de salida.

3.1 Impresora

3.1.1 Vistas generales



Ilustración 3.1 Vista de la impresora, lado anterior

- 1 Panel táctil
- 2 Tapa del depósito de tinta
- 3 Depósito de salida
- 4 Depósito de entrada
- 5 Tapa de servicio (mantenimiento por parte del operador)

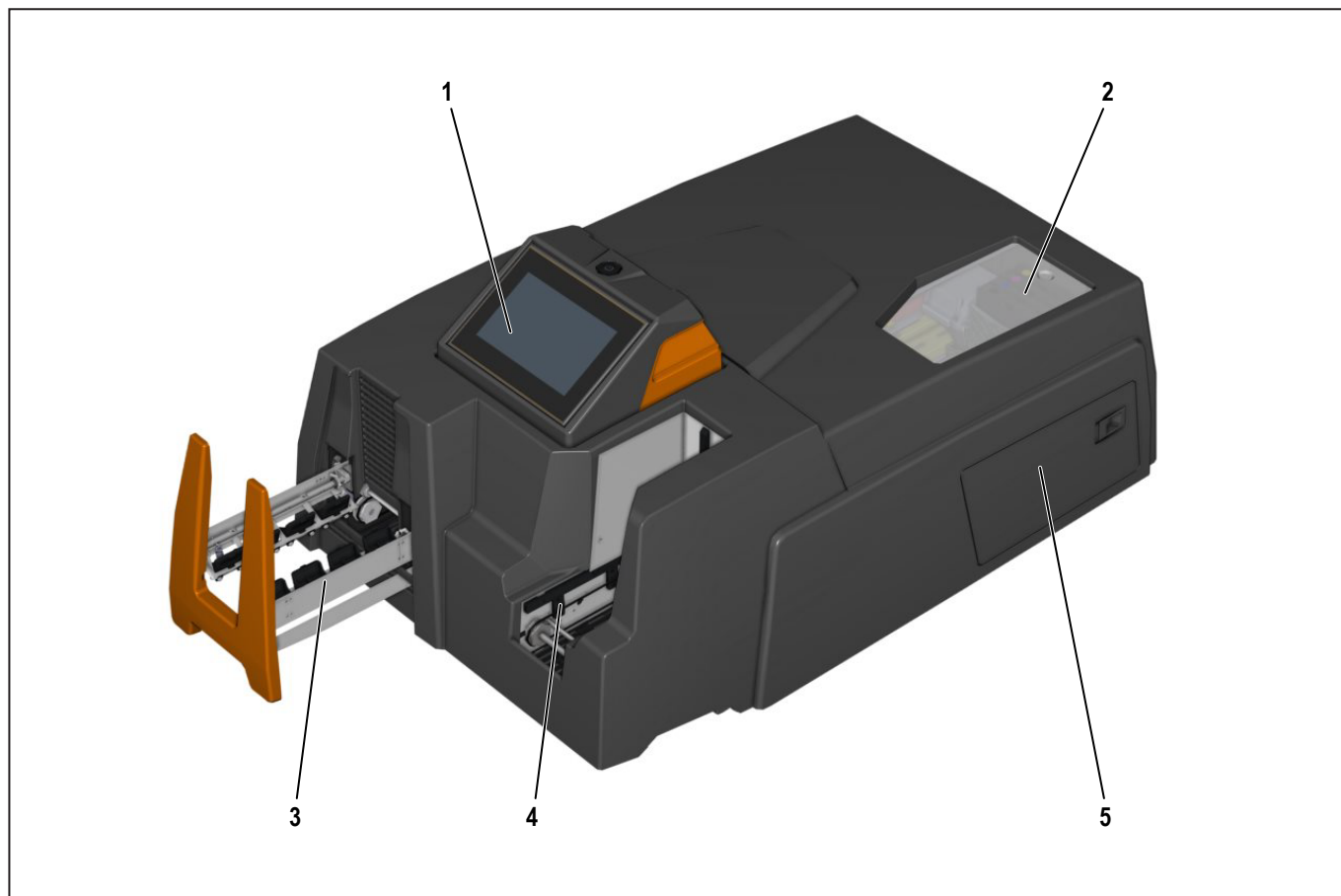

Ilustración 3.2 Vista de la impresora, lado posterior

- 1 Conexiones
- 2 Cubierta de servicio (mantenimiento por parte del servicio técnico)

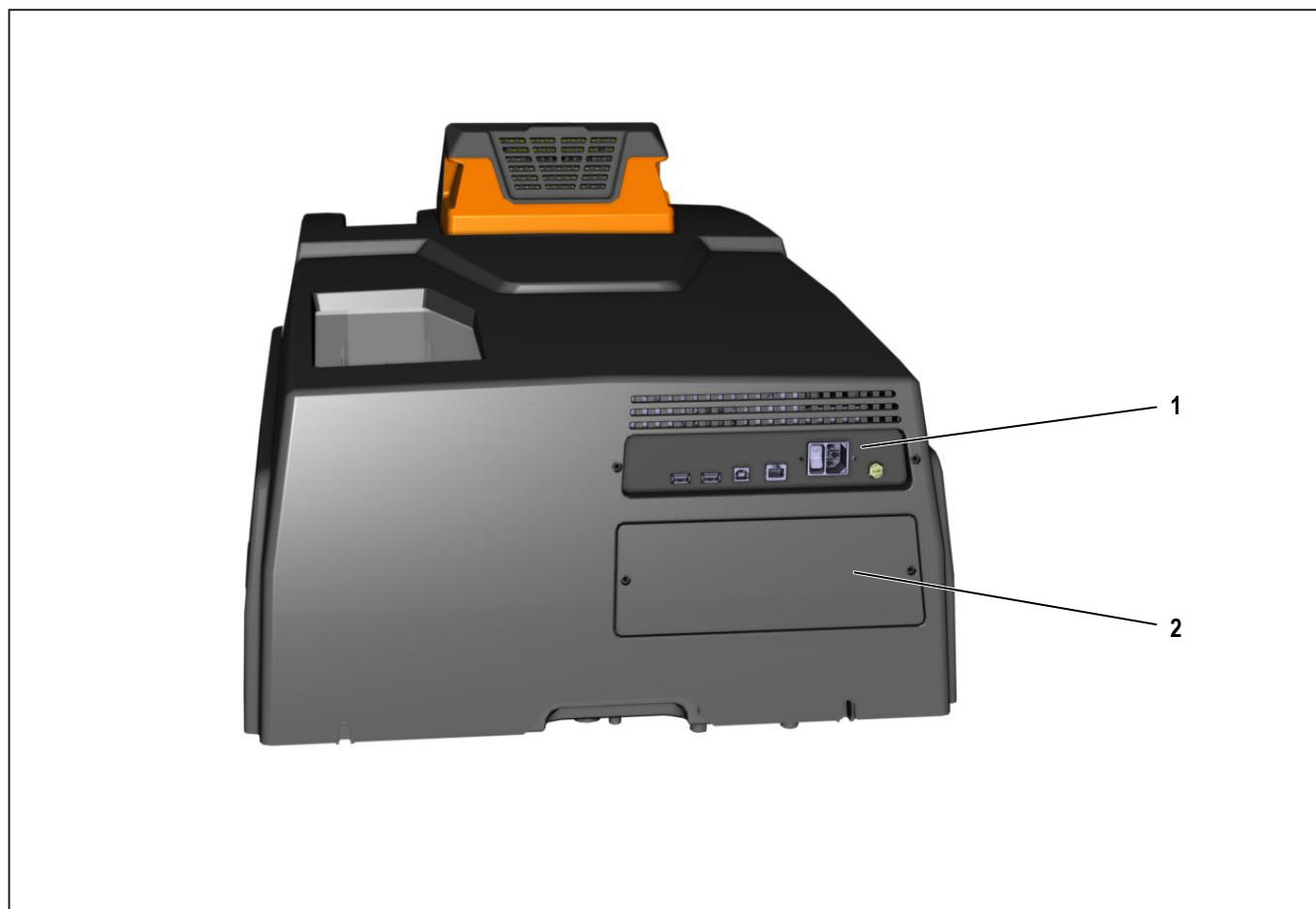

Ilustración 3.3 Tapa del depósito de tinta abierta

- 1 Tapa del depósito de tinta (abierta)
- 2 Cartuchos de tinta

3.1.2 Conexiones

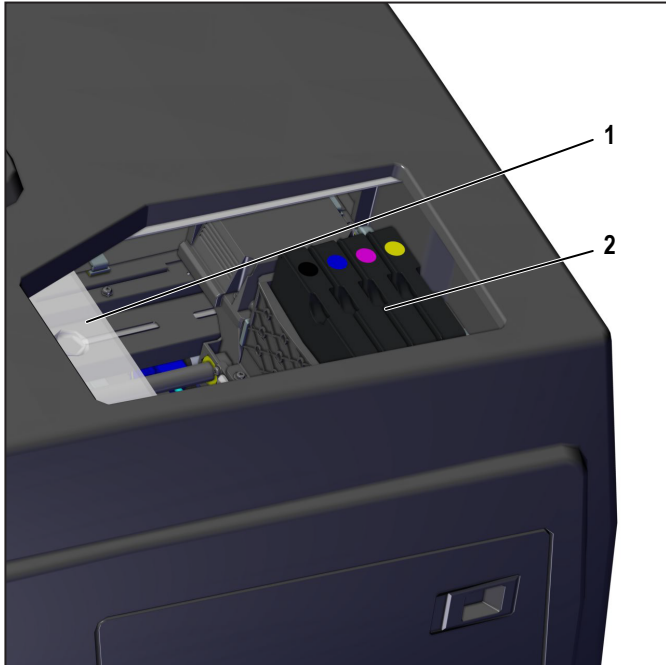

Ilustración 3.4 Conexiones

- 1 Conector USB A Adaptador Wifi/Trabajos de impresión M-Print® PRO
- 2 Conector USB A Adaptador Wifi/Trabajos de impresión M-Print® PRO
- 3 Conector USB B impresora /PC
- 4 Conexión Ethernet (conexión LAN)
- 5 Interruptor principal
- 6 Conexión para la clavija de alimentación (115/230 voltios)
- 7 Fusible (tipo: 10 AHT)

3.1.3 Placa de características

Weidmüller		Klingenbergstraße 26 D-32758 Detmold	
Printer		MAC Address	
2715590000 PrintJet CONNECT		00:12:CD:05:32:C3	
115/220-230 V; 8.5/4.5 A; 50-60 Hz			
S/N		PJC20070004	
Weidmuller Ltd		Centurion Court Office Park, Meridian East Leicester LE19 1TP	
Weidmuller Korea Ltd		A/S: +82 2-516-0003	
Made in Germany		2022-08-15	
R-R-WMG-2715590000: ZW1004-21001			

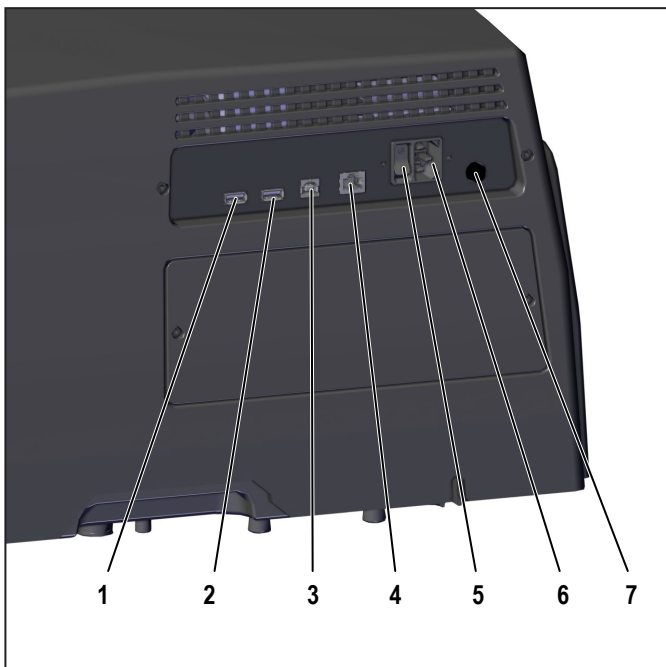
Ilustración 3.5 Placa de características

La placa de características contiene información sobre la tensión de red, el número de artículo, el número de serie y la dirección MAC (dirección de la tarjeta de red).

3.2 Panel táctil



Ilustración 3.6 Pantalla de inicio (menú principal “Estado del sistema”)

Símbolo	Menú principal	Descripción
		Amplía la vista de símbolo con la denominación del menú principal.
	Estado del sistema	Muestra el estado actual de la impresora: disponibilidad, nivel de los cartuchos de tinta y del colector de tinta
	Trabajos	Muestra los submenús que pueden seleccionarse: Trabajos actuales, Historial de trabajos de impresión, Trabajos de impresión de demostración, Trabajos de impresión dispositivo USB
	Mantenimiento	Muestra los submenús que pueden seleccionarse: Limpieza del cabezal de impresión, Comprobación de inyectores, Tiempo de inactividad prolongado
	Ajustes	Muestra los submenús que pueden seleccionarse: Interfaces, Idioma, Configuración avanzada, Grupos de usuarios, Conexión de soporte
	Información	Muestra el submenú "Información del sistema".

3.2.1 Menú principal “Trabajos”

Símbolo **Submenú**



Trabajos actuales

Descripción

En este submenú se muestran los trabajos de impresión actuales con las siguientes informaciones:

Número Número correlativo de los trabajos de impresión actuales

Tipo de marcador Tipo de tarjeta

Cantidad Cantidad de tarjetas

Estado Estado de procesamiento

En proceso Se ejecuta el trabajo de impresión

Esperar El trabajo de impresión se ejecuta en cuanto haya concluido el trabajo de impresión actual.



Historial de trabajos de impresión

En este submenú se muestran los trabajos de impresión finalizados con informaciones acerca del tipo de tarjeta utilizado.



Trabajos de impresión de demostración

En este submenú se muestran ejemplos que pueden ejecutarse como trabajo de impresión.



Trabajos de impresión dispositivo USB

En este submenú se muestran los trabajos de impresión que están guardados en un dispositivo USB y pueden ejecutarse.

3.2.2 Menú principal “Mantenimiento”

Símbolo **Submenú**



Limpieza del cabezal de impresión

Descripción

En este submenú puede configurar y ejecutarse una limpieza del cabezal de impresión.



Comprobación de inyectores

En este submenú puede ejecutarse una comprobación de inyectores para comprobar la capacidad de funcionamiento de los inyectores.



Tiempo de inactividad prolongado

En este submenú puede ponerse la impresora en un modo de funcionamiento para unos tiempos de inactividad prolongados. Una vez sustituidos los cartuchos de tinta por los cartuchos de fluido, todos los componentes conductores de tinta se llenan de fluido. Así está garantizado que los componentes conductores de tinta no se obstruyan con tinta seca estando la impresora desconectada de la corriente eléctrica.

Menú principal “Información”

Símbolo **Submenú**



Información del sistema

Descripción

En este submenú se muestran informaciones en las siguientes categorías:

Tinta Nivel y caducidad de los cartuchos de tinta, nivel del colector de tinta

Impresora Datos característicos individuales de la impresora

Número de versión Versión del firmware actual

Entorno Condiciones ambientales actuales (temperatura, humedad del aire, alimentación eléctrica)

3.2.3 Menú principal “Ajustes”

Símbolo	Submenú	Descripción
	Interfaces	En este submenú se configura la comunicación entre la impresora y la red.
	Idioma	En este submenú puede ajustarse el idioma de la interfaz de usuario.
	Configuración avanzada	En este submenú se realizan ajustes relevantes para la seguridad en relación con la comunicación y los trabajos de impresión. Puede ejecutarse la calibración manual de los cabezales de impresión.
	Grupos de usuarios	En este submenú se definen los derechos de acceso para controlar la impresora. Puede seleccionarse entre tres niveles de usuario.
	Conexión de soporte	En este submenú, el servicio técnico de Weidmüller puede acceder a las funciones y a los parámetros de la impresora a través de la función de mantenimiento remoto.



Administrador Acceso a todos los ajustes en todos los menús principales y submenús.

Superusuario Acceso a todos los ajustes en los siguientes menús principales:
Estado del sistema, Trabajos, Mantenimiento, Información

Acceso a todos los ajustes en los siguientes submenús:
Idioma, Grupos de usuarios, Conexión de soporte

Usuario Acceso a todos los ajustes en los siguientes submenús:
Idioma, Grupos de usuarios (cambio de usuario), Conexión de soporte

Los símbolos y las entradas de los menús principales y submenús para los que no existen derechos de acceso como superusuario o usuario se ocultan de manera correspondiente.











3.2.4 Submenú “Interfaces”

Símbolo	Submenú	Descripción
	Conexión Ethernet	En este submenú se configura la comunicación entre la impresora y la red si la comunicación de la impresora se realiza mediante cable LAN.
	Conexión WiFi	En este submenú se configura la comunicación entre la impresora y la red si la comunicación de la impresora se realiza mediante WLAN (adaptador WLAN USB).
	Conexión USB	En este submenú se configura la comunicación entre la impresora y el PC si los trabajos de impresión se envían mediante conexión USB a la impresora. La configuración de la conexión USB se realiza en M-Print® PRO (véanse las “Instrucciones de manejo M-Print® PRO”).



3.2.5 Elementos funcionales de la interfaz de usuario

Símbolo	Denominación	Descripción
	Confirmar	Confirma el nivel de usuario seleccionado. Abre la ventana con información acerca del nivel de los cartuchos de tinta y del colector de tinta.
	Editar	Cambia la contraseña a través del teclado virtual.
	Descartar	Descarta los cambios realizados.
	Mostrar la ayuda en línea	Muestra la ayuda en línea para la función en cuestión.
	Cerrar la ayuda en línea	Cierra la página actual de la ayuda en línea.
	Iniciar animación	Inicia una animación para los trabajos de servicio técnico.
	Imprimir	Vuelve a imprimir el trabajo de impresión mostrado.
	Retroceder página	Retrocede en la lista.
	Avanzar página	Avanza en la lista.
	Desplazar hacia arriba	Desplaza hacia arriba el trabajo de impresión seleccionado.
	Desplazar hacia abajo	Desplaza hacia abajo el trabajo de impresión seleccionado.
	Borrar individualmente	Borra los trabajos de impresión seleccionados.
	Borrar todos	Borra todos los trabajos de impresión
	Leer	Vuelve a leer los datos del dispositivo USB conectado.
	Limpiar	Ejecuta la limpieza configurada del cabezal de impresión.

Símbolo	Denominación	Descripción
	Guardar	Guarda el ajuste.
	Conectar / desconectar	Conecta o desconecta la impresora y la red.
	Activar mantenimiento remoto	Activa la función de mantenimiento remoto.
	Interrumpir conexión	Interrumpe la conexión después del soporte.
	Mostrar trabajos de impresión	Muestra los trabajos de impresión actuales.
	Mostrar lista de fallos	Muestra la lista de mensajes de fallo o de servicio técnico si se emitió más de un mensaje.
	Casilla de verificación activada	La función está seleccionada.
	Casilla de verificación desactivada	La función no está seleccionada.
		Selecciona los inyectores "Negro" y "Cian" para la limpieza del cabezal de impresión.
		Selecciona los inyectores "Magenta" y "Amarillo" para la limpieza del cabezal de impresión.

3.3 MultiCards y MetalliCards

Con la impresora pueden imprimirse las MultiCards (plástico) y las MetalliCards (aluminio o acero inoxidable). El sistema de rotulación, compuesto por la impresora PrintJet **CONNECT** y el software de marcado M-Print® PRO, ha sido desarrollado por Weidmüller para las MultiCards y MetalliCards.



Ilustración 3.7 MultiCards/MetalliCard (ejemplos)

- 1 MultiCard
- 2 media MultiCard
- 3 MetalliCard
- 4 Soporte para MetalliCards

Las MultiCards pueden colocarse individualmente o como pilas. Las MetalliCards solo pueden alimentarse individualmente.

El tamaño de las MultiCards puede reducirse a la mitad. Para obtener media MultiCard, rompa la MultiCard completa por el centro.

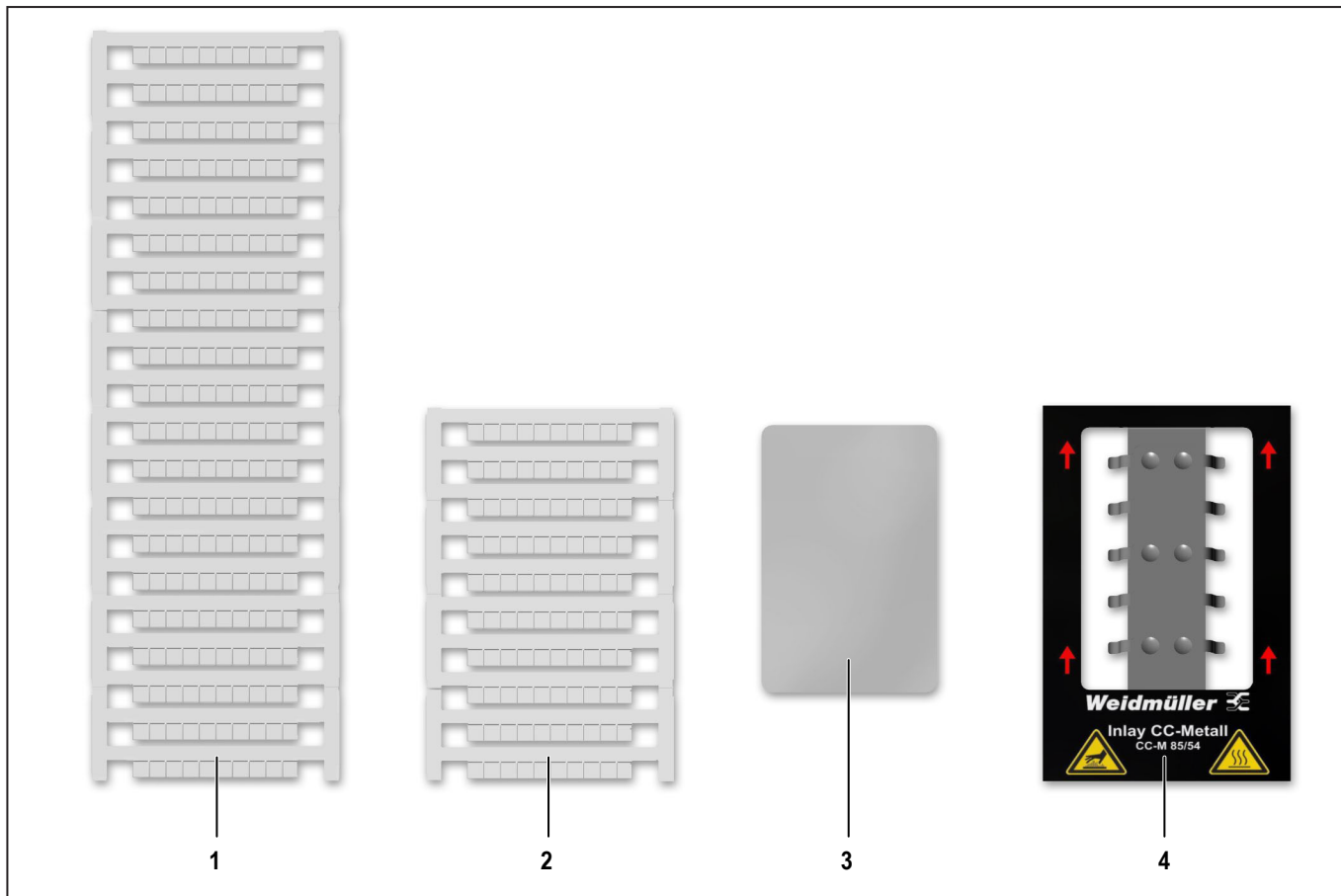
No está permitido mezclar MultiCards completas y medias en una misma pila.

Sin embargo, es posible procesar diferentes tipos de MultiCard en una misma pila, p. ej., DEK 5/5 y SM 27/27.

3.3.1 Descripción de la MultiCard





Ilustración 3.8 Descripción de la MultiCard

- 1 Primera zona del identificador de proyecto
- 2 Zona de marcador
- 3 Borde lateral

4 Puesta en servicio

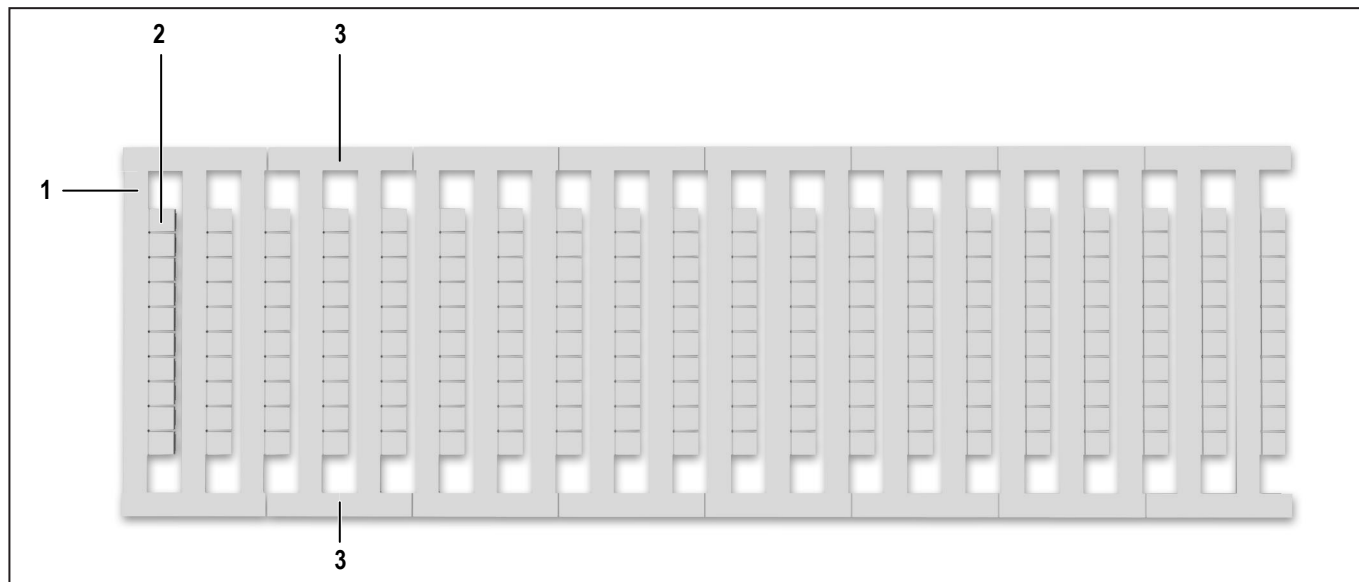
4.1 Desembalaje

PRECAUCIÓN	
	<p>¡Peligro de aplastamiento durante el transporte!</p> <p>Debido a su peso, la impresora siempre tiene que ser transportada por dos personas. Durante el transporte, siempre sujete la impresora por la parte frontal y la posterior.</p>

ATENCIÓN
<p>¡Daños materiales!</p> <p>Si no se transporta correctamente, la tinta puede derramarse y ensuciar o dañar el aparato. Siempre transporte la impresora en posición horizontal.</p>

- ▶ Abra el embalaje de transporte.
- ▶ Extraiga todos los accesorios.
- ▶ Con la ayuda de una segunda persona, extraiga la impresora de la caja junto con el material de embalaje de poliestireno.
- ▶ Retire el material de embalaje de poliestireno.

 Conserve el embalaje original para posibles transportes posteriores.



Ilustración 4.1 Seguro de transporte

- ▶ Retire el seguro de transporte (1) de la tapa del depósito de tinta.

4.2 Volumen de suministro

Después de extraer la impresora y todos los accesorios del embalaje, compruebe si está completo el suministro:

- PrintJet **CONNECT**
- 1 juego de cartuchos de tinta
- Cable de alimentación
- Cable USB
- Cable LAN
- 1 MultiCard DEK 5/5
- 2 paños PrintJet Cleaner
- Nota informativa para la descarga del software de rotulación M-Print® PRO y de las instrucciones de manejo

Los cartuchos de tinta van adjuntos de manera separada y no están instalados en la impresora. La impresora viene lavada con fluido.

4.3 Colocar la impresora

ATENCIÓN
<p>¡Daños materiales!</p> <p>No utilice la impresora en la proximidad de posibles campos de interferencias electromagnéticas como, p. ej., altavoces o bases de teléfonos inalámbricos. Estos pueden afectar a la capacidad de funcionamiento de la impresora.</p> <p>Coloque la impresora sobre una base plana y estable. La impresora no funcionará correctamente si se vuelca o si está inclinada.</p> <p>Evite lugares en los que la impresora esté expuesta a fuertes fluctuaciones de temperatura y humedad, a la radiación solar directa, a una intensa luz incidente, a un calor excesivo y a una elevada acumulación de polvo.</p> <p>Evite lugares expuestos a vibraciones o impactos. Evite la transmisión de vibraciones.</p>

 Observe las distancias necesarias para el manejo y el mantenimiento.

- ▶ Coloque la impresora sobre una superficie mayor que la impresora en todo su contorno.
- ▶ Deje suficiente espacio delante del raíl de salida de la impresora.
- ▶ Garantice un suministro de aire suficiente alrededor de la impresora.



Ilustración 4.2 Distancias para el manejo y el mantenimiento

- 1 250 mm
- 2 203 mm raíl de salida
- 3 100 mm
- 4 100 mm
- 5 100 mm

4.4 Extraer el depósito de salida

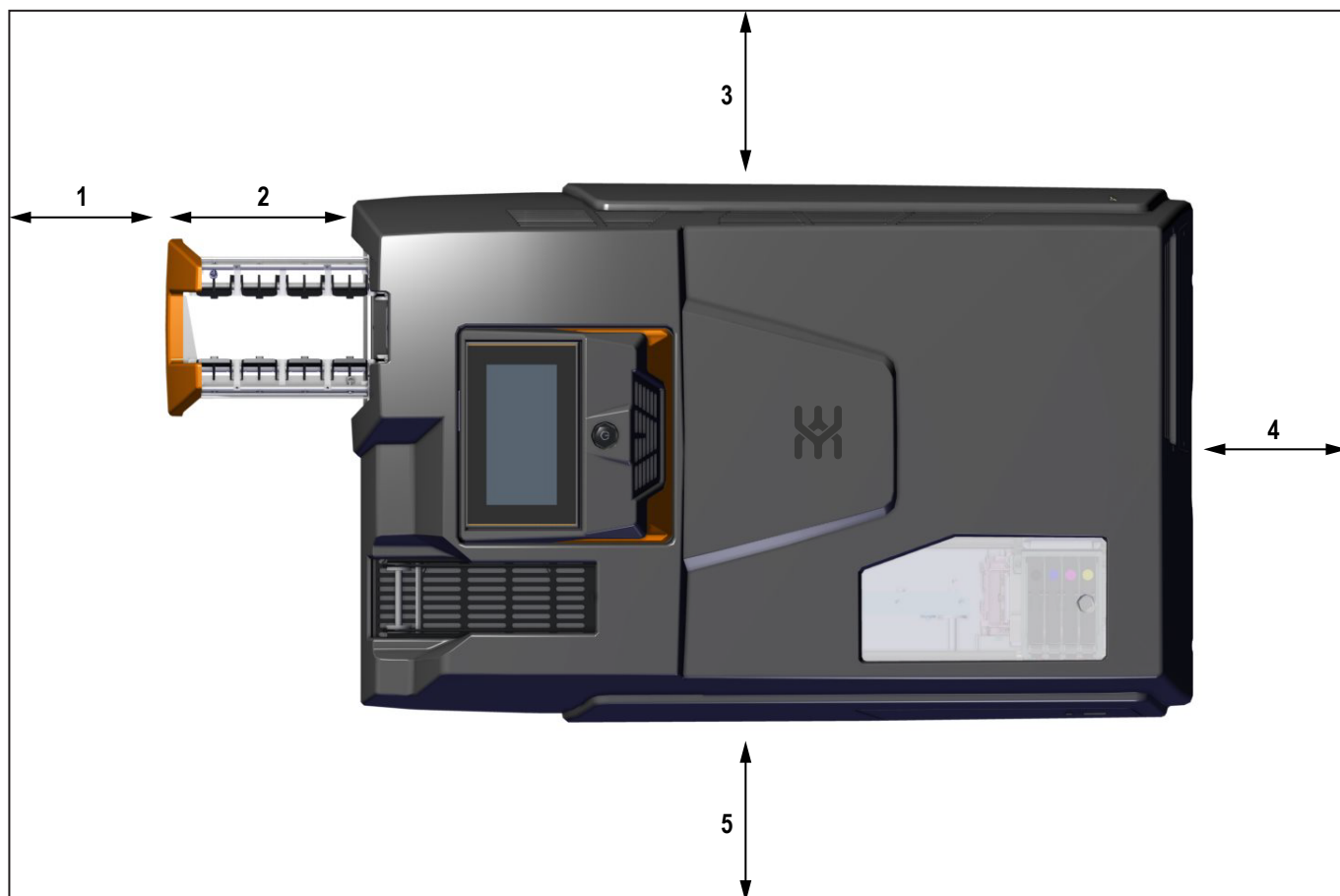

Ilustración 4.3 Extraer el depósito de salida

- ▶ Extraiga el depósito de salida hasta que encaje.
- ▶ Pliegue el elemento de alojamiento completamente hacia abajo (en dos pasos de encaje).

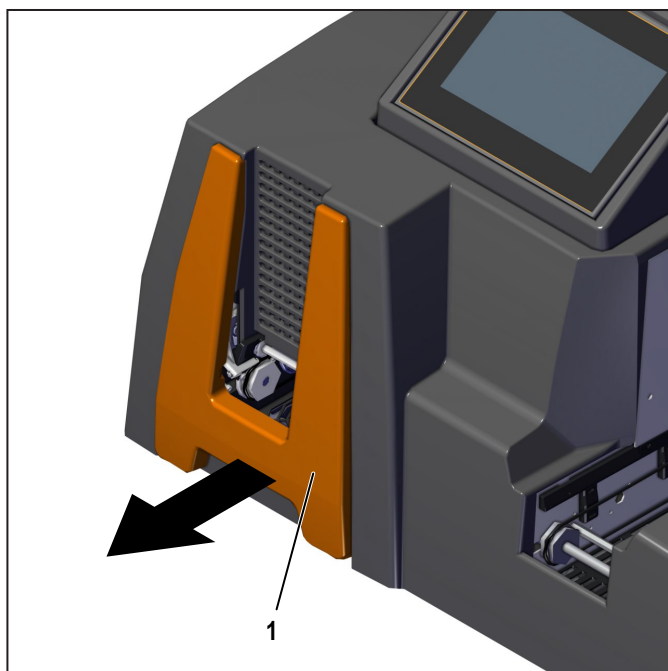

Ilustración 4.4 Elemento de alojamiento

4.5 Orientar el panel táctil

El panel táctil puede orientarse en tres posiciones.

- ▶ Tire del panel táctil (1) hacia arriba.

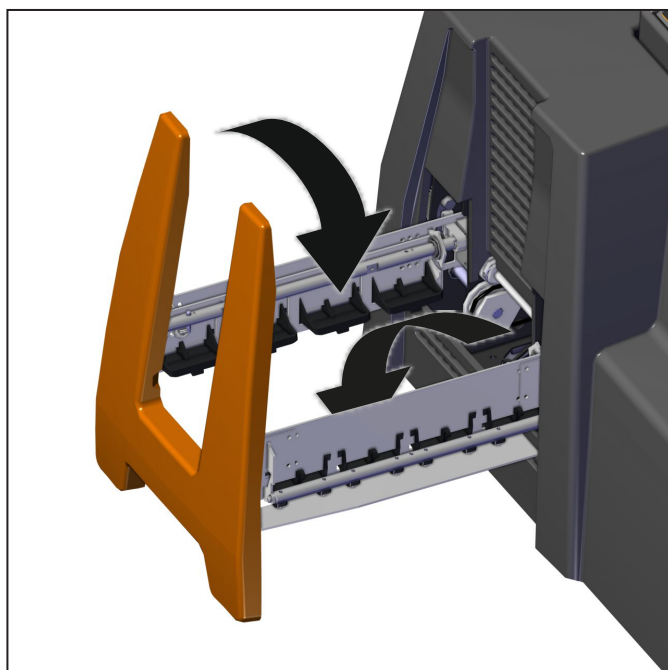

Ilustración 4.5 Panel táctil en la posición "Manejo lado transversal"



Ilustración 4.6 Panel táctil extraído hacia arriba

- ▶ Gire el panel táctil 90° hacia la izquierda o derecha y hágalo encajar nuevamente.

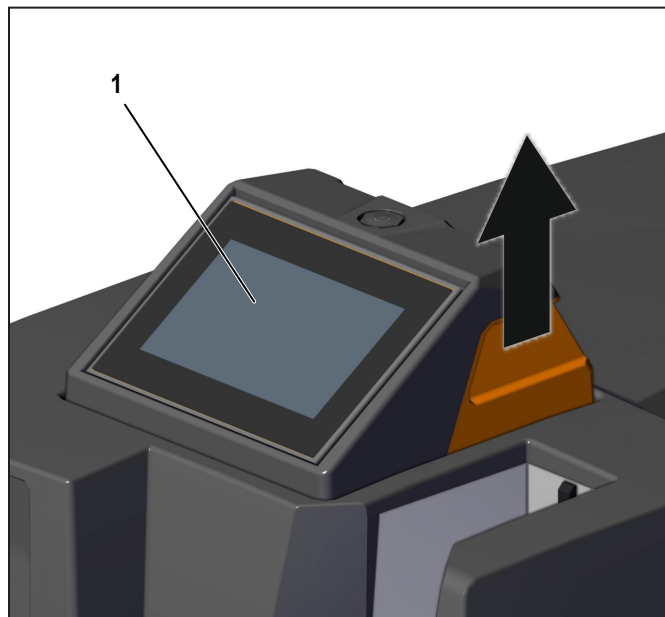

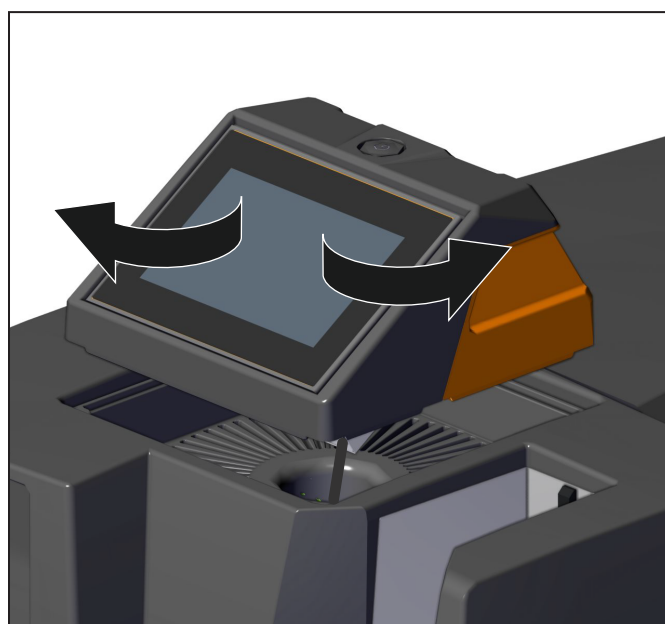

Ilustración 4.7 Panel táctil en la posición "Manejo lado longitudinal"

4.6 Conectar la impresora

PELIGRO	
	<p>¡Advertencia de tensión eléctrica!</p> <ul style="list-style-type: none"> ▶ Cerciórese de que la tensión de red utilizada coincide con la tensión de red indicada en la placa de características de la impresora. ▶ Conecte la impresora únicamente a una toma de corriente que cuente con la debida puesta a tierra y protección por fusible. ▶ No conecte la impresora a una toma de corriente controlada por interruptor o temporizador. ▶ Si utiliza un cable de extensión, cerciórese de que el valor de corriente nominal de la impresora no supere el amperaje máximo admisible del cable de extensión. ▶ Al conectar la impresora al suministro eléctrico, cerciórese de que la instalación del edificio está protegida por un fusible correspondiente.

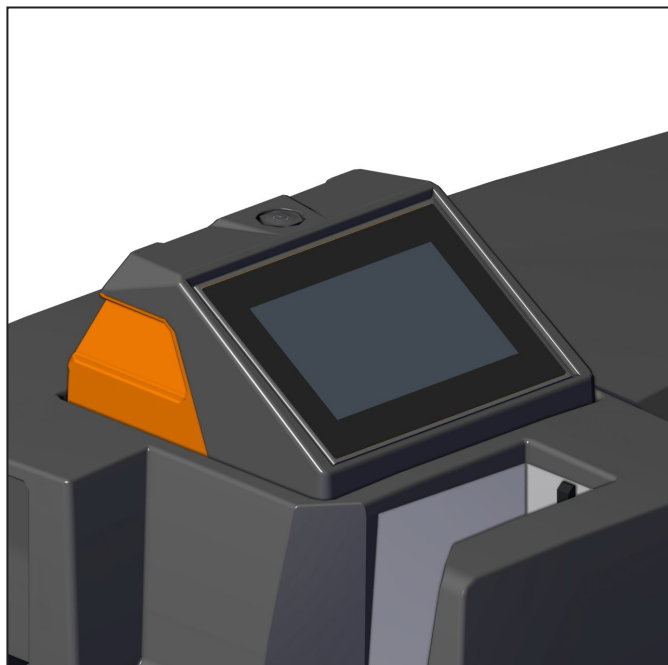
PELIGRO	
	<p>¡Advertencia de descarga eléctrica e incendio por unos cables de alimentación dañados!</p> <ul style="list-style-type: none"> ▶ Cerciórese de que el cable de alimentación no presenta daños. ▶ Deje el cable de alimentación en el estado original. ▶ No deposite ningún objeto sobre el cable de alimentación. ▶ Cerciórese de que el recorrido del cable no presenta torceduras ni dobladuras. ▶ No desenchufe la clavija de la toma de corriente a través del cable.

4.6.1 Conexión con cable

La impresora puede conectarse al PC por medio del cable USB, o a la red local por medio del cable de red (véase el capítulo 3.1.2 en la página 14).

- ▶ Conecte la impresora a una toma de corriente situada en la proximidad.
- ▶ Cerciórese de que la toma de corriente está fácilmente accesible.
- ▶ Cerciórese de que las clavijas están completamente enchufadas en el enchufe hembra de la impresora y en la toma de corriente.
- ▶ Tienda los cables de manera que no haya puntos que puedan provocar tropiezos.



Solo conecte el cable USB después de haber instalado el software de marcado M-Print® PRO.

4.6.2 Conexión sin cable

La impresora puede conectarse a través del adaptador WLAN USB a la red local (véase el capítulo 3.1.2 en la página 14).

4.7 Encender la impresora / pasar al modo standby



Ilustración 4.8 Encender la impresora

1 Botón de standby

4.7.1 Encender

- Encienda la impresora a través del interruptor principal situado en la parte posterior del aparato (véase el capítulo 3.1.2 en la página 14).

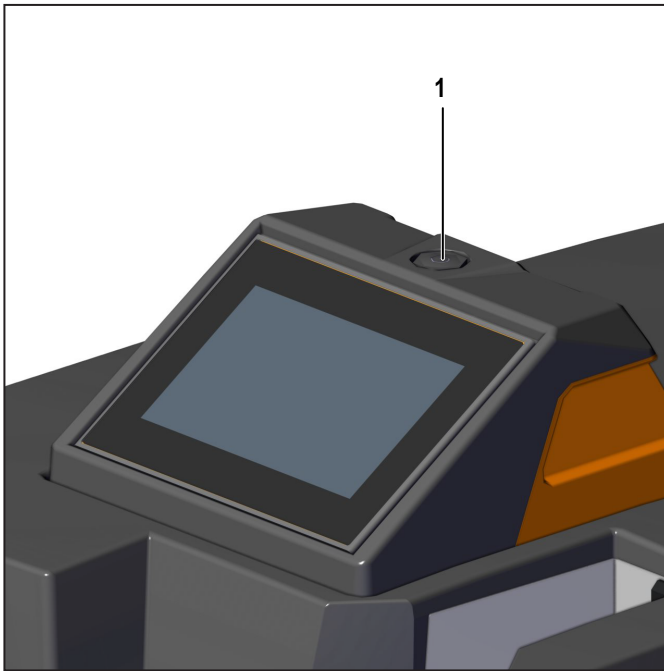
El botón de standby se enciende en color verde:

- La impresora está lista para funcionar.
- La impresora no tiene ningún trabajo de impresión actual.

El botón de standby se enciende en color naranja:

- La impresora se encuentra en el modo standby.
- La impresora está procesando un trabajo de impresión actual.

4.7.2 Pasar al modo standby

- Pulse durante tres segundos el botón de standby (1) para poner la impresora en el modo standby.

El botón de standby se enciende en color naranja. Ahora tan solo se suministra corriente al cabezal de impresión, sistema de control inclusive. Esto permite abastecer el cabezal de impresión con tinta, evitando que esta se seque.

ATENCIÓN

¡Daños materiales!

El apagado de la impresora a través del interruptor principal situado en la parte posterior del aparato puede causar la obstrucción de los inyectores de tinta. En este caso es necesaria una limpieza automática tras volver a encender la impresora.

- No apague la impresora.
- Mantenga la impresora en el modo standby.
- Si la impresora va a estar fuera de servicio durante más de 3 semanas, ponga la impresora en el modo de inactividad (véase el menú principal **Mantenimiento**)

4.8 Colocar los cartuchos de tinta

	PRECAUCIÓN
	<p>¡Advertencia de lesiones en las manos por objetos punzantes!</p> <p>Abra la tapa del depósito de tinta con precaución para evitar lesiones por pinchazos.</p>

En el momento de la entrega no hay cartuchos de tinta en la impresora.

- Observe las siguientes indicaciones:
 - Solo abra el envase del cartucho de tinta poco antes de colocar el cartucho en la impresora.
 - Los cartuchos de tinta están tapados con una lámina protectora en el orificio de salida de la tinta. No retire esta lámina protectora. La lámina protectora se perfora al colocar el cartucho de tinta y permanece en el cartucho.
 - No está permitido agitar, desmontar ni rellenar los cartuchos de tinta.
 - Almacene los cartuchos de tinta sin abrir en un lugar fresco y seco (temperatura recomendada: 4 °C). Antes de utilizarlos, deje que los cartuchos de tinta se

calienten durante al menos tres horas hasta alcanzar la temperatura ambiente.



Ilustración 4.9 Abrir la tapa del depósito de tinta

- ▶ Desplace la tapa del depósito de tinta (1) en dirección de la flecha.
- ▶ Retire las 4 tapas protectoras azules de los orificios de alimentación de tinta.
- ▶ No toque bajo ningún concepto el orificio de alimentación de tinta.

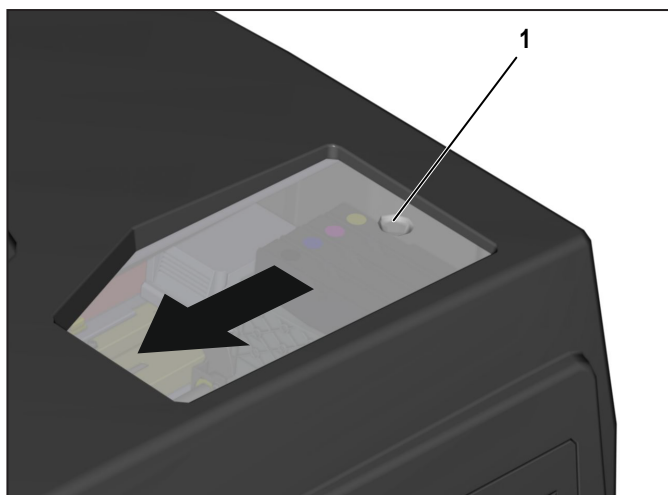

Ilustración 4.10 Posiciones de los cartuchos de tinta

- 1 Cartucho de tinta Negro
- 2 Cartucho de tinta Cian
- 3 Cartucho de tinta Magenta
- 4 Cartucho de tinta Amarillo

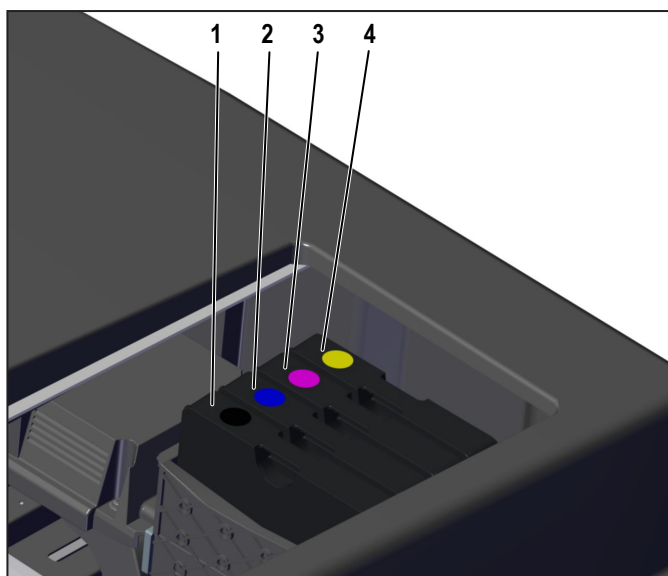

Ilustración 4.11 Colocar un cartucho de tinta (ejemplo: cartucho de tinta Cian)

- ▶ Coloque cada cartucho de tinta (1) en la posición prevista. Preste atención a que encaje cada cartucho de tinta.
- ▶ Cierre la tapa del depósito de tinta.

4.9 Selección del idioma en el panel táctil

Cuando usted enciende la impresora, en el panel táctil se muestra el menú principal **Estado del sistema**.

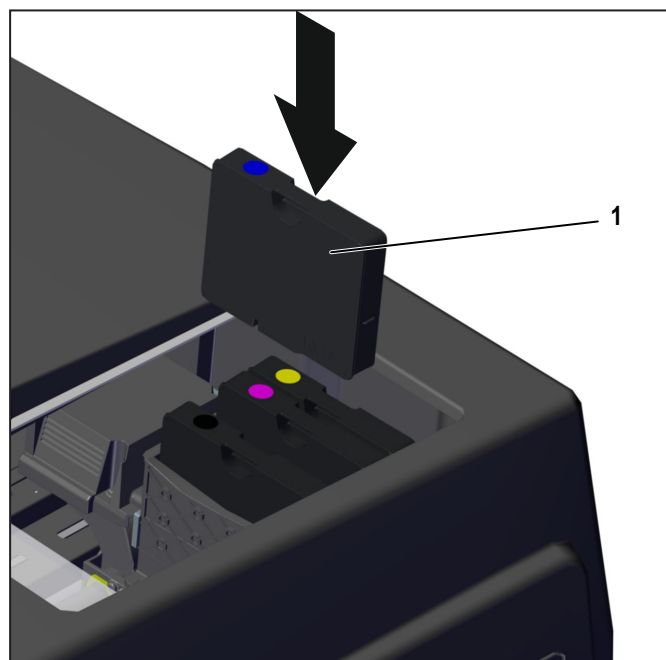

Ilustración 4.12 Menú principal "Estado del sistema"

- ▶ Seleccione el menú principal **Ajustes**.
- ▶ Pulse con el dedo en el submenú **Idioma**.



Ilustración 4.13 Submenú "Idioma"

- ▶ Seleccione el idioma deseado.
- El idioma cambia sin reiniciar el sistema de control.

4.10 Instalar el software de marcado M-Print® PRO

El sistema de rotulación está diseñado para los sistemas operativos Microsoft Windows® (versión de 32 bits / versión de 64 bits).

Encargue la instalación a personal especializado. Para este proceso se requieren derechos de administrador. Encontrará información acerca del software de marcado en las instrucciones de manejo de M-Print® PRO.

El software M-Print® PRO puede descargarse gratuitamente en Internet a través de la tienda en línea (<https://eshop.weidmueller.com>).

Introduciendo el nombre o el número del artículo 1905490000 en la barra de búsqueda puede abrirse la página del artículo. En la opción de menú "Soporte de software" encontrará un enlace de descarga hacia la versión actual.

- ▶ Inicie el programa descargado.



Ilustración 4.14 Instalación de M-Print® PRO - Ajuste del idioma

- ▶ Haga clic en el idioma deseado.
- ▶ Haga clic en **INICIE LA APLICACIÓN**.

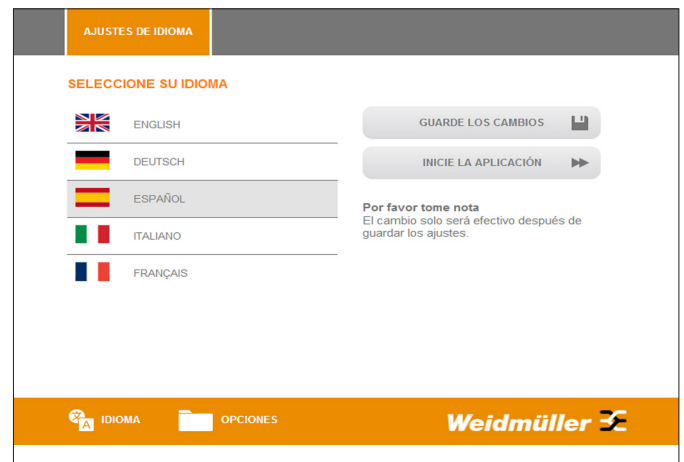

Ilustración 4.15 Instalación de M-Print® PRO - Menú de inicio

- ▶ Haga clic en **PROGRAMA**.



Ilustración 4.16 Instalación de M-Print® PRO - Software

- ▶ Haga clic en **M-Print® PRO (MULTILINGÜE)**.
 - ▶ Seleccione el idioma deseado.
- El proceso de instalación se inicia automáticamente y se muestra el asistente de instalación en la pantalla.

- ▶ Haga clic en **Siguiente**.
- Se muestran los términos del acuerdo de licencia.

- ▶ Acepte los términos del acuerdo de licencia y haga clic en **Siguiente**.
- ▶ Seleccione el tipo de instalación:

Tipo de instalación	Descripción
Típica	El software de marcado M-Print® PRO se instala con las funciones estándar.

Tipo de instalación	Descripción
Personalizada	El software de marcado M-Print® PRO se instala, es posible seleccionar/deseleccionar módulos adicionales.
Completa	Automáticamente se instalan el software de marcado M-Print® PRO y todos los módulos adicionales.
Red	El software de marcado M-Print® PRO se instala y puede ser utilizado por varios usuarios.

- ▶ Haga clic en **Típica**, si, p. ej., desea instalar el software con las funciones estándar.

- ▶ Haga clic en **Instalar**.

En la barra de progreso se muestra el estado de la instalación.

- ▶ Una vez finalizada correctamente la instalación, haga clic en **Finalizar**.

4.10.1 M-Print® PRO: configurar la instalación para un usuario único

La instalación para un usuario único se utiliza si el control es realizado desde un PC. En el PC está instalado el software de marcado M-Print® PRO.



Encargue la instalación para un usuario único y la configuración a personal especializado.

Para obtener información acerca de la configuración, consulte las instrucciones de manejo del software M-Print® PRO y el documento `printersetup.pdf`.

4.10.2 M-Print® PRO: configurar la instalación en red

La instalación en red se utiliza si se desea que varios usuarios trabajen con el software de marcado M-Print® PRO en una red. En lugar de instalar el software M-Print® PRO en cada ordenador, en este caso solo es necesaria una instalación central en el servidor o en el PC central. Los PC cliente acceden al software M-Print® PRO a través de las rutas de acceso de red habilitadas.



Encargue la instalación en red y la configuración a personal especializado. Para este proceso se requieren derechos de administrador.

Encontrará información acerca de la configuración en el documento `printersetup.pdf`.

4.11 Configurar y medir una MultiCard para la impresora

Para ajustar la posición de impresión correcta para la MultiCard y para compensar cualquier posible alteración física de la misma, deberá realizar algunos ajustes a través del software de marcado M-Print® PRO. Encontrará la descripción exacta en las instrucciones de manejo para el software de marcado M-Print® PRO.

4.12 Realizar una prueba de impresión

Usted puede realizar una prueba de impresión después de encender la impresora.



Ilustración 4.17 Panel táctil: menú principal “Estado del sistema”

- ▶ Seleccione en el menú principal **Trabajos** el submenú **Trabajos de impresión de demostración**.
- ▶ Seleccione una plantilla que se corresponda con la MultiCard suministrada.





Ilustración 4.18 Submenú “Trabajos de impresión de demostración”

- ▶ Coloque la MultiCard en el depósito de entrada.
- ▶ Pulse con el dedo en **Imprimir** para iniciar el proceso de impresión.

5 Manejo

5.1 Instrucciones acerca del manejo

	PRECAUCIÓN
	<p>¡Advertencia de peligro de aplastamiento!</p> <p>No ponga la impresora en funcionamiento sin la carcasa ni introduzca las manos por las aberturas del aparato mientras este esté en funcionamiento.</p>

	PRECAUCIÓN
	<p>¡Advertencia de un arranque automático!</p> <p>La impresora puede arrancar en cualquier momento sin advertencia previa si se ha enviado un trabajo de impresión a través de la red.</p>

	PRECAUCIÓN
	<p>¡Advertencia de superficie caliente!</p> <p>El contacto con los componentes calientes del depósito de salida y con las tarjetas puede causar quemaduras.</p> <ul style="list-style-type: none"> ▶ Antes de realizar cualquier trabajo en el depósito de salida, cerciórese de que todos los componentes se hayan enfriado hasta haber alcanzado la temperatura ambiente. ▶ Espere a que se enfríen las tarjetas antes de retirarlas del depósito de salida.

ATENCIÓN
<p>¡Daños materiales!</p> <p>La utilización de tinta caducada causa una calidad de impresión reducida y puede causar daños en la impresora.</p>

- ▶ Observe las siguientes indicaciones:
 - Las aberturas de la carcasa de la impresora no deben bloquearse ni taparse.
 - No introduzca ningún objeto que no esté previsto a través de estas aberturas.
 - Asegúrese de que no penetren líquidos en la impresora.
 - ¡No apague la impresora! La impresora pasa automáticamente al modo de reposo (standby).

Los parámetros de funcionamiento solo se mantienen mientras esté encendida la impresora. Estos se encargan, p. ej., de que se realice una limpieza óptima del cabezal de impresión.

5.1.1 Tiempos de inactividad prolongados

- Si se apaga la impresora y esta está desconectada de la corriente eléctrica o si no se utiliza, puede ocurrir que los inyectores de tinta se acaben obstruyendo con el tiempo.
- Deje la impresora encendida si no la utiliza dentro de un plazo de aprox. 3 semanas.
 - Sustituya los cartuchos de tinta por los cartuchos de fluido si no va a utilizar la impresora durante más de tres semanas (véase el capítulo 8 en la página 56).

El fluido se encarga de que no se sequen los componentes conductores de tinta (p. ej., los conductos y los inyectores).

5.1.2 Caducidad de las tintas

Al extraer los cartuchos de tinta puede producirse una fuga de tinta en la conexión entre el cartucho de tinta y el conducto de tinta. Esto causa fallos en el sistema de conducción de tinta.

- Solo retire los cartuchos de tinta cuando estén vacíos o cuando hayan caducado.
- No utilice tinta que esté caducada. Cuando se acerque la fecha de caducidad de la tinta, se mostrará un mensaje en el panel táctil. Sustituya el cartucho de tinta indicado (véase el capítulo 6.4 en la página 43).
- Utilice únicamente productos de Weidmüller o productos autorizados por Weidmüller (M-Print® PRO, MultiCards/MetalliCards y cartuchos de tinta). En caso contrario no se asume garantía alguna sobre la calidad de impresión y la resistencia.



La garantía no cubre los fallos ni los daños en la impresora que se deban al uso de accesorios y consumibles inadecuados o no autorizados.

5.2 Colocar MultiCards/MetalliCards

MultiCard



Ilustración 5.1 Sentido de colocación de la MultiCard

La MultiCard puede colocarse directamente sin tratamiento previo.

- Coloque la MultiCard de tal modo que el lado con el borde cerrado esté orientado hacia la impresora.

MetalliCard

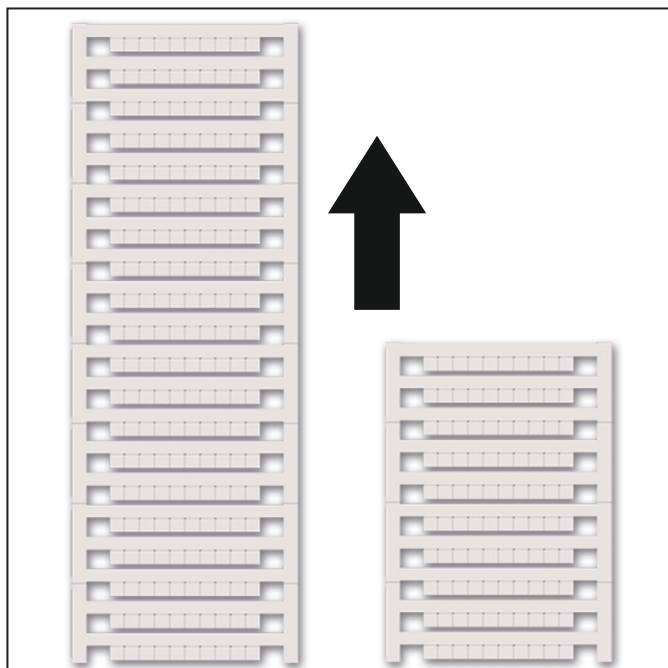
- Retire la lámina protectora de la MetalliCard.
- Limpie la MetalliCard con un paño de limpieza húmedo (Primer CC-M, ref. 2068020000).
- Sostenga la MetalliCard por los lados cuando la coloque en el soporte. No toque la superficie de impresión, ya que esto reduce la calidad de impresión.



Ilustración 5.2 Abrir el soporte

- Abra el bloqueo (1) del soporte y levante la barra (2).

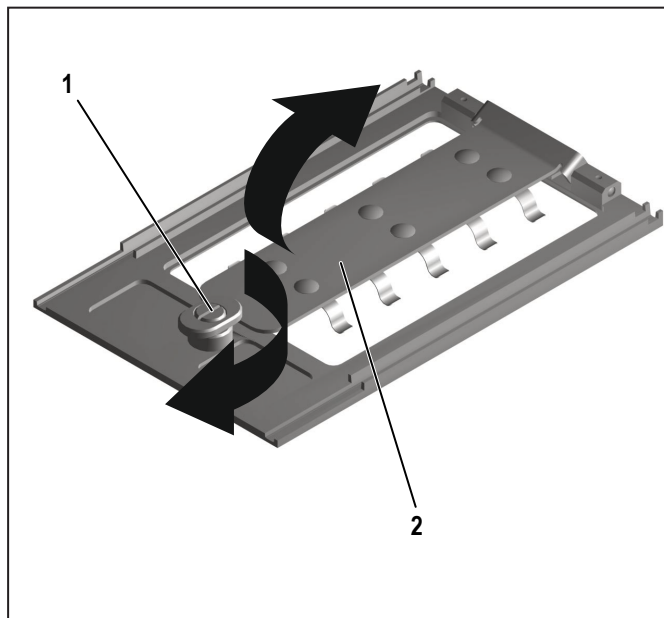

Ilustración 5.3 Colocar la MetalliCard en el soporte

- Coloque la MetalliCard (1) en el soporte (2).
- Baje la barra (3) y cierre el bloqueo (4).

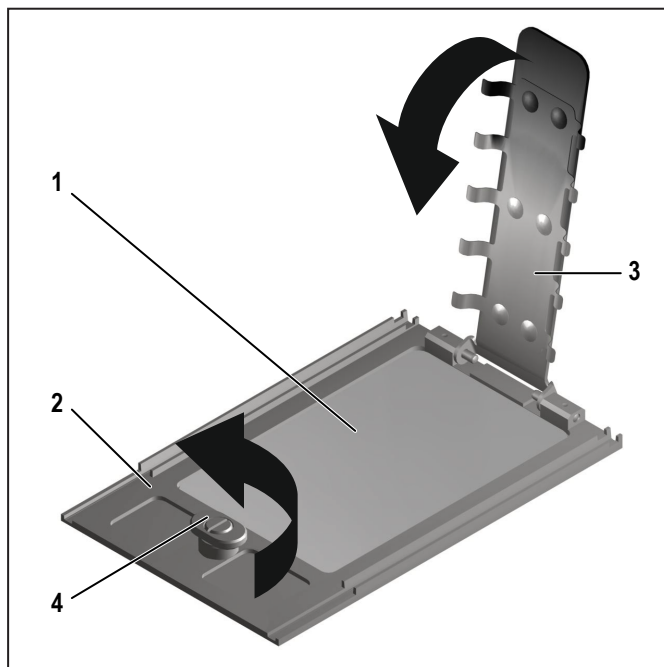

Ilustración 5.4 Sentido de colocación de la MetalliCard

5.2.1 Procesamiento de pilas de MultiCards

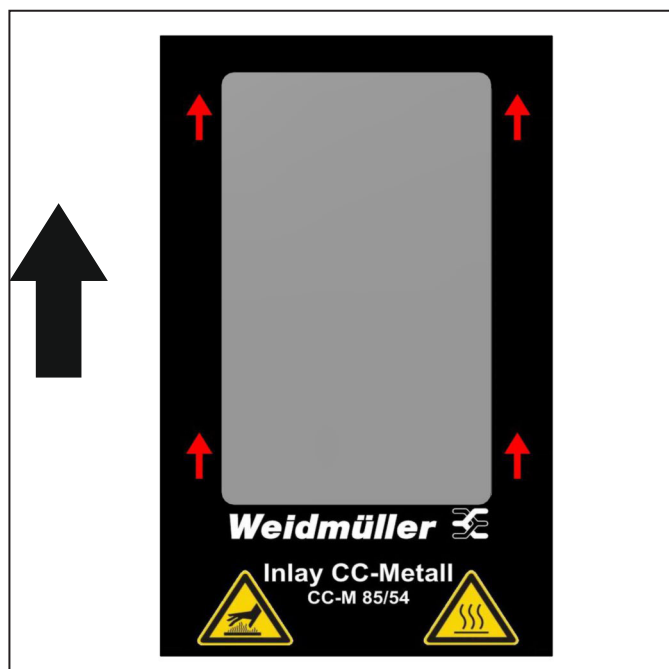

- Únicamente las MultiCards pueden colocarse por pilas.
- Usted puede colocar una pila de hasta 50 MultiCards en el depósito. La altura de la pila no debe exceder 50 MultiCards.
- **No** mezcle MultiCards medias y completas en una pila.
- Las MultiCards medias **no** pueden apilarse en el depósito de salida.

- Coloque la pila de MultiCards (1) en el depósito (2) en el sentido de colocación antes indicado.



Ilustración 5.5 Colocar una pila de MultiCards

5.2.2 Procesamiento individual de la MetalliCard

- Coloque una MetalliCard individual (1) en dirección de la flecha sobre las correas de transporte (2).

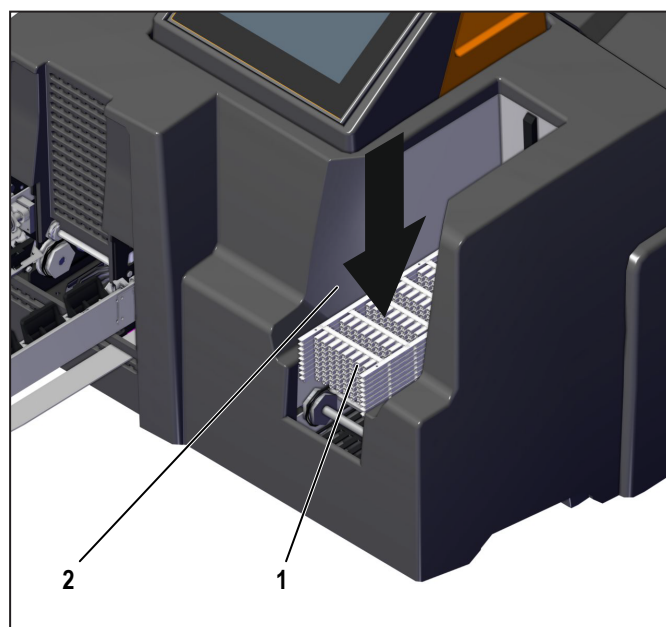

Ilustración 5.6 Colocar un soporte MetalliCard individual

Las MultiCards individuales pueden colocarse de manera análoga al procesamiento individual de la MetalliCard.

5.3 Ajustes del software

Con el software de marcado M-Print® PRO se asigna y se calibra la impresora.

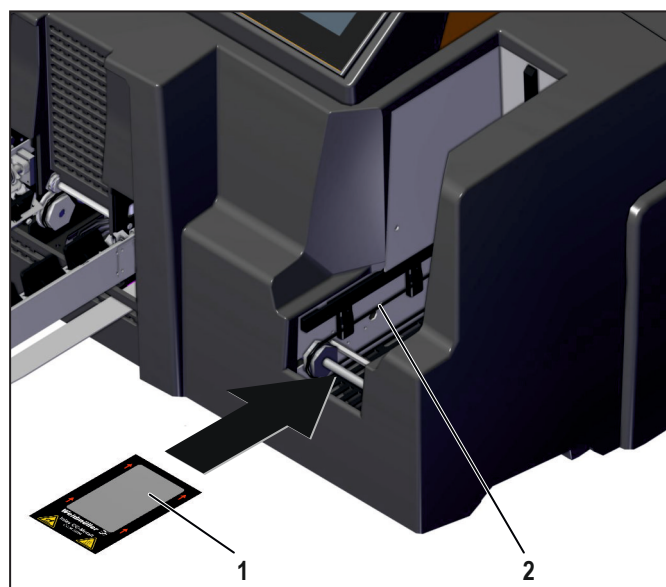

Para determinar los ajustes es necesario imprimir en una MultiCard. En este proceso no se realiza la fijación de la impresión en la MultiCard. La MultiCard impresa puede limpiarse con agua fría y volver a utilizarse.

Encontrará más información acerca de los ajustes en las instrucciones de manejo del software de marcado M-Print® PRO.

5.4 Medición automática

Usted puede seleccionar en el software de marcado M-Print® PRO la opción para la medición automática de las MultiCards.



Encontrará más información acerca de los ajustes en las instrucciones de manejo del software de marcado M-Print® PRO.

5.5 Imprimir en una MultiCard/MetalliCard

- ▶ Inicie el software de marcado M-Print® PRO.
- ▶ Seleccione la MultiCard/MetalliCard deseada.
- ▶ Introduzca el texto o inserte una imagen o un código de barras que desee imprimir.
- ▶ Coloque la MultiCard/MetalliCard o la pila de MultiCards.
- ▶ Inicie el proceso de impresión a través de M-Print® PRO.

También podrá guardar en un dispositivo USB el trabajo de impresión en M-Print® PRO y conectar dicho dispositivo a la conexión USB de la impresora.

A continuación, el trabajo de impresión se selecciona y se inicia en el panel táctil (véase el manejo en el panel táctil en el submenú **Trabajos de impresión dispositivo USB**).



Encontrará más información acerca de la impresión en las instrucciones de manejo del software de marcado M-Print® PRO.

5.5.1 Ajustes de fijación/nivel de calentamiento

Las MultiCards y las MetalliCards presentan diferentes ajustes de fijación y estos se ajustan automáticamente. Usted puede ajustar una intensidad mayor o menor de la fijación. Una vez que se haya enfriado la MultiCard o MetalliCard, compruebe la resistencia al emborronamiento y a los arañazos.



Encontrará más información acerca del ajuste de precisión del nivel de calentamiento en las instrucciones de manejo del software de marcado M-Print® PRO.

5.5.2 Seleccionar la calidad de impresión

En la calidad de impresión influyen tres parámetros distintos: resolución, perfil de colores y precalentamiento.

Resolución

Nivel de calidad	Resolución/aplicación
Impresión rápida	300 ppp, impresión sencilla: Impresión a velocidad máx. de impresión
Impresión de calidad texto	600 ppp, impresión sencilla: Impresión de datos alfanuméricos
Impresión de calidad gráfico	600 ppp, impresión triple: Impresión de gráficos
Impresión premium	1200 ppp, impresión doble (MultiCard), impresión triple (MetalliCard): Impresión con la mejor calidad posible

Perfil de colores

Texto, gráfico, optimizado

Precalentamiento

Activar/desactivar el precalentamiento, ajuste del tiempo de precalentamiento

La impresora imprime con el perfil de colores CMYK. El calor residual generado durante el proceso de impresión se utiliza para el precalentamiento de las tarjetas que se encuentran en el depósito de entrada. Cuanto más tiempo se precalienten las tarjetas, mayor la calidad de impresión. El tiempo para el precalentamiento de las tarjetas está configurado en el software de marcado M-Print® PRO. Usted puede seleccionar entre "Impresión rápida" (dado el caso, sin tiempo de precalentamiento), "Impresión de calidad texto", "Impresión de calidad gráfico" e "Impresión

prémium” (para unos tiempos de precalentamiento más largos para cada tarjeta).



Encontrará más información acerca de la determinación de la calidad de impresión en las instrucciones de manejo del software de marcado M-Print® PRO.

5.6 Ajustes en el panel táctil

El panel táctil puede girarse horizontalmente 90° y 180° y puede encajarse en tres posiciones (véase el capítulo 4.5 en la página 24). Dispone de una pantalla de color de 7" con símbolos, gráficos, códigos web y códigos QR, elementos de control y widgets.

El panel táctil permite un control avanzado de la impresora y la monitorización de los trabajos de impresión, y ofrece informaciones acerca de los ajustes de la impresora y los trabajos de impresión, así como unas funciones de ayuda animadas para el manejo, el mantenimiento y los trabajos de servicio técnico.

En el panel táctil se realizan los siguientes ajustes:

- ajustar el idioma deseado para el panel táctil,
- ver, imprimir y borrar trabajos de impresión,
- imprimir plantillas,
- obtener información acerca de la impresora, p. ej., el nivel de los cartuchos de tinta, solicitudes para los trabajos de mantenimiento,
- realizar trabajos de mantenimiento.

5.6.1 Estado del sistema

En el menú principal **Estado del sistema** se muestra el estado actual de la impresora: disponibilidad, nivel de los cartuchos de tinta y del colector de tinta, trabajos de impresión actuales.



Ilustración 5.7 Menú principal “Estado del sistema”

► Pulse con el dedo en **Mostrar trabajos de impresión**.

Se muestran hasta 50 trabajos de impresión, actualmente cargados.

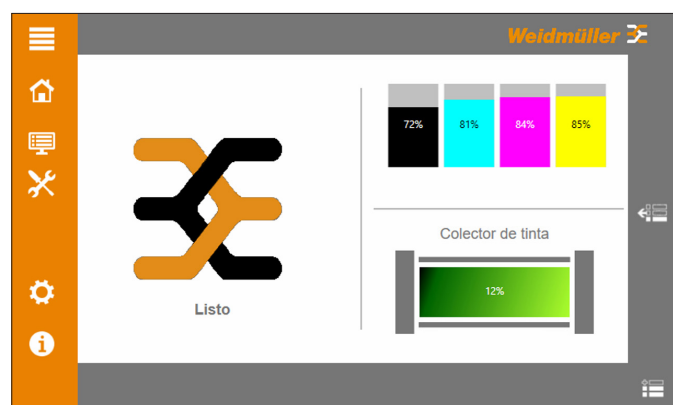

Ilustración 5.8 Trabajos de impresión actuales

5.6.2 Trabajos actuales

En el submenú “Trabajos actuales” se muestran los trabajos de impresión que se han enviado en M-Print® PRO a la impresora. Es posible cambiar el orden de los trabajos de impresión. Es posible borrar trabajos de impresión. Se muestran los estados actuales de los trabajos de impresión.



Ilustración 5.9 Submenú “Trabajos actuales”

5.6.3 Historial de trabajos de impresión

En el submenú **Historial de trabajos de impresión** se muestran los trabajos de impresión ejecutados. Los trabajos de impresión ejecutados pueden imprimirse repetidamente.



Ilustración 5.10 Submenú "Historial de trabajos de impresión"

5.6.4 Trabajos de impresión de demostración

En el submenú **Trabajos de impresión de demostración** se muestran unos trabajos de impresión preconfigurados para fines de demostración. Los trabajos de impresión preconfigurados pueden imprimirse.

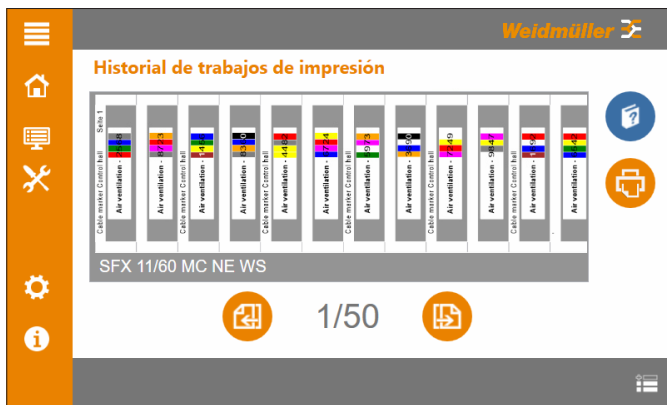

Ilustración 5.11 Submenú "Trabajos de impresión de demostración"

5.6.5 Trabajos de impresión dispositivo USB

En el submenú **Trabajos de impresión dispositivo USB** es posible exportar trabajos de impresión en M-Print® PRO y guardarlos en un dispositivo USB. El dispositivo USB se conecta a la impresora. Los trabajos de impresión se enumeran y pueden ejecutarse.



Ilustración 5.12 Submenú "Trabajos de impresión dispositivo USB"

- ▶ Exporte los trabajos de impresión en M-Print® PRO a un dispositivo USB.

➔ Encontrará más información acerca de la exportación de trabajos de impresión en las instrucciones de manejo del software de marcado M-Print® PRO.

- ▶ Conecte el dispositivo USB a la impresora. Se leen los trabajos de impresión guardados en el dispositivo USB.

5.6.6 Interfaces / ajustes Ethernet



Encargue la instalación a personal especializado. Para este proceso se requieren derechos de administrador.

En el submenú **Ajustes Ethernet** se establece la comunicación con la red a través de un cable LAN.

Ajustes Ethernet

Dirección IP Nombre de impresora Puerto

Obtener automáticamente la dirección IP

Utilizar la siguiente dirección IP

Dirección IP	192	168	42	47
Máscara de subred	255	255	255	0
Pasarela estándar	192	168	42	10

Utilizar automáticamente la dirección del servidor DNS

Utilizar las siguientes direcciones de servidor DNS

Servidor DNS preferente	192	168	42	210
Servidor DNS alternativo	192	168	42	10

Ilustración 5.13 Submenú "Ajustes Ethernet"

Dirección IP

Usted puede activar la asignación de dirección dinámica (DHCP) **Obtener automáticamente la dirección IP** o la asignación de dirección estática **Utilizar la siguiente dirección IP**.

Asignación de dirección IP dinámica (DHCP):

- El servidor DHCP debe estar accesible en la red.
- La dirección IP y la máscara de subred se obtienen automáticamente del servidor DHCP.
- En el caso de la asignación de dirección dinámica, posiblemente la impresora reciba una dirección IP distinta después de un reinicio.

Asignación de dirección IP estática:

- La dirección IP y la máscara de subred introducidas son unos valores estáticos que no cambian para la impresora.
- Los datos para la dirección IP y la máscara de subred tienen que introducirse manualmente.

► Seleccione el tipo de asignación de la dirección IP.

Usted puede obtener la dirección del servidor DNS automáticamente (activación: **Utilizar automáticamente la dirección del servidor DNS**) o introducir manualmente la dirección del servidor DNS (activación: **Utilizar las siguientes direcciones de servidor DNS**).

► Seleccione la obtención de la dirección del servidor DNS.

Nombre de impresora

El nombre de impresora predeterminado siempre es el número de serie. Usted puede asignar otro nombre a la impresora, p. ej., para poder identificarla mejor.

► A tal efecto, introduzca un nuevo nombre a través del teclado virtual y confirme la entrada.

Puerto

El puerto predeterminado es "8181". Usted podrá cambiar el puerto dependiendo del protocolo de red.

► A tal efecto, introduzca el puerto a través del teclado virtual y confirme la entrada.

► Pulse con el dedo en **Guardar** para guardar los ajustes.

5.6.7 Interfaces / ajustes WIFI



Encargue la instalación a personal especializado. Para este proceso se requieren derechos de administrador.

En el menú **Ajustes WIFI** se establece la comunicación con la red por WLAN.

Ajustes WiFi

WiFi Dirección IP Nombre de impresora Puerto

Seleccionar red:

- WIFI-192-168-42-47
- WIFI-192-168-42-10
- WIFI-192-168-42-10
- WIFI-192-168-42-10

Contraseña

No conectado

Ilustración 5.14 Submenú "Ajustes WIFI"

WiFi

En la ventana de selección **Seleccionar red...** se enumeran las redes WLAN disponibles.

► Seleccione la red WLAN.

► Introduzca el nombre de usuario y la contraseña para la red WLAN seleccionada.

► Pulse con el dedo en el elemento funcional **Conectar**.



Para los ajustes referentes a la dirección IP, el nombre de impresora y el puerto, véase el capítulo 5.6.6 en la página 37.

► Pulse con el dedo en **Guardar** para guardar los ajustes.

5.6.8 Interfaces / conexión USB



Encargue la instalación a personal especializado. Para este proceso se requieren derechos de administrador.

En el submenú **Conexión USB** se establece la comunicación con la red a través de una conexión USB.



Ilustración 5.15 Submenú “Conexión USB”

Los trabajos de impresión pueden enviarse del PC a través de la interfaz “USB” a un máximo de 3 impresoras (para la configuración de las interfaces USB en el PC, véanse las “Instrucciones de manejo M-Print® PRO”).

- ▶ Configure la conexión USB en M-Print® PRO y active la conexión USB correspondiente (“Conexión USB 1”, “Conexión USB 2” o “Conexión USB 3”).
- ▶ Pulse con el dedo en **Guardar** para guardar los ajustes.

5.6.9 Idioma

En el submenú **Idioma** podrá ajustar el idioma de la interfaz de usuario.



Ilustración 5.16 Submenú “Idioma”

- ▶ Seleccione el idioma deseado. El idioma cambia sin reiniciar el sistema de control.

5.6.10 Configuración avanzada

En el submenú **Configuración avanzada** se realizan los ajustes referentes a la seguridad y a la impresora.



Ilustración 5.17 Submenú “Configuración avanzada”

Seguridad

Los siguientes ajustes pueden activar o desactivarse:

- **Permitir conexión USB**
Activa la comunicación PC/impresora vía USB (cable USB).
- **Permitir conexión Ethernet**
Activa la comunicación PC/impresora vía Ethernet (cable LAN).
- **Puertos USB externos activos**
Activa la comunicación PC/impresora vía WLAN (adaptador WLAN USB, dispositivo de almacenamiento de datos USB).
- **Permitir acceso para soporte (Escritorio remoto activo)**
Trabajos de servicio técnico por parte de Weidmüller: permite el control de la impresora a través del Escritorio remoto.
- **Información del sistema disponible en la red (servicio web)**
Permite consultar la configuración del sistema después de introducir la dirección IP de la impresora en el navegador web.
- **Cifrado TLS**
Seguridad de la red: activa el cifrado TLS (recomendación).

Impresora

Los trabajos de impresión pueden borrarse automáticamente si la impresora se apaga a través del interruptor principal. Después de volver a encender la impresora, ya

no hay trabajos de impresión en la lista “Trabajos de impresión actuales”.

- ▶ Active la función si desea borrar trabajos de impresión.
- ▶ Pulse con el dedo en **Guardar** para guardar los ajustes.

Calibrar

La imagen de impresión puede optimizarse mediante la calibración de los cabezales de impresión (para la calibración de los cabezales de impresión, véase el capítulo 6.5.2 en la página 45).

5.6.11 Conexión de soporte

En el submenú **Conexión de soporte**, el servicio técnico de Weidmüller puede acceder a las funciones y a los datos de los parámetros de la impresora.



Ilustración 5.18 Submenú “Conexión de soporte”

Para la autenticación de la impresora, el cliente recibe un ID de conexión que hay que introducir una sola vez.

- ▶ Para obtener el ID de conexión, póngase en contacto con el servicio técnico de Weidmüller:

Enlace web:

https://www.weidmueller.com/int/company/our_company/locations/index.jsp

Código QR



- ▶ Introduzca el ID de conexión a través del teclado virtual.
- ▶ Pulse con el dedo en **Activar mantenimiento remoto**.

5.6.12 Grupos de usuarios

En el submenú **Grupos de usuarios** se seleccionan los derechos de acceso.



Ilustración 5.19 Submenú “Grupos de usuarios”

La impresora puede ser utilizada con diferentes derechos de acceso. El operador puede seleccionar entre 3 niveles de usuario (para los derechos de acceso y el nivel de usuario, véase el capítulo 3.2.3 en la página 17).

- ▶ Seleccione el nivel de usuario.
- ▶ Introduzca a tal efecto la contraseña correspondiente a través del teclado virtual.

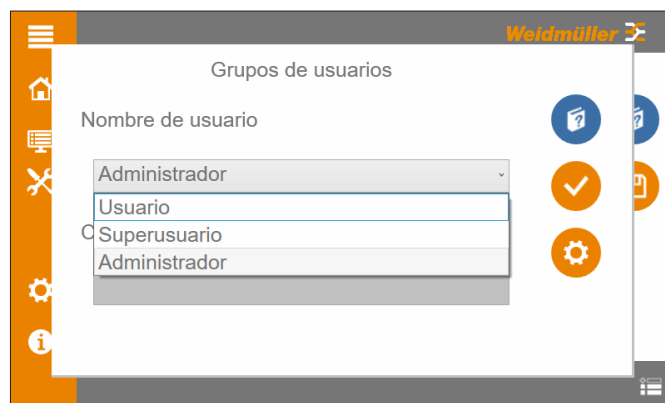

Las contraseñas actuales de los 3 niveles de usuario solamente pueden ser cambiadas por el administrador.

5.6.13 Información del sistema

En el submenú **Información del sistema** obtendrá informaciones acerca de los parámetros y los datos característicos de la impresora.





Ilustración 5.20 Submenú "Información del sistema"

6 Limpieza y mantenimiento

6.1 Instrucciones de seguridad

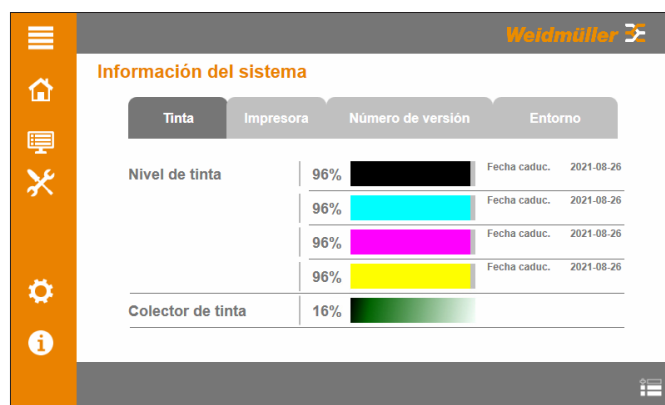
	PELIGRO
	<p>¡Peligro de muerte por descarga eléctrica!</p> <p>Nunca retire la carcasa del aparato durante todos los trabajos de mantenimiento y limpieza.</p>

	PRECAUCIÓN
	<p>¡Peligro de lesiones!</p> <p>Utilice su equipo de protección durante los siguientes trabajos de mantenimiento y limpieza:</p> <ul style="list-style-type: none"> – Limpieza manual de los cabezales de impresión – Sustitución de los cartuchos de tinta – Sustitución de los cartuchos de tinta por los cartuchos de fluido – Sustitución del colector de tinta

ATENCIÓN
<p>¡Daños materiales!</p> <p>¡Daños en la impresora a causa de productos de limpieza agresivos!</p> <p>No utilice productos abrasivos o disolventes para la limpieza de las superficies externas y del panel táctil.</p>

6.2 Mantenimiento controlado por software

Los siguientes trabajos de mantenimiento se realizan en el menú principal **Mantenimiento** del panel táctil o son apoyados por el mismo:

- Comprobación de inyectores en el submenú **Comprobación de inyectores**
- Limpieza automática del cabezal de impresión en el submenú **Limpieza del cabezal de impresión**
- Preparar la impresora para un almacenamiento prolongado en el submenú **Tiempo de inactividad prolongado**

6.2.1 Comprobación de inyectores

En el submenú **Comprobación de inyectores** podrá realizar la comprobación de inyectores.



Ilustración 6.1 Submenú "Comprobación de inyectores"

Con la comprobación de inyectores se comprueba la capacidad de funcionamiento de los inyectores del cabezal de impresión. La comprobación de inyectores se carga en la lista "Trabajos actuales". La comprobación de inyectores se ejecuta cuando ha finalizado un trabajo de impresión actual.

- ▶ Seleccione la variante MultiCard (ejemplo "CC 30/60") para la comprobación de inyectores pulsando con el dedo.
- ▶ Al colocar la MultiCard para la comprobación de inyectores, preste atención al orden de las MultiCards ya colocadas.

Imágenes de impresión tras la comprobación de inyectores

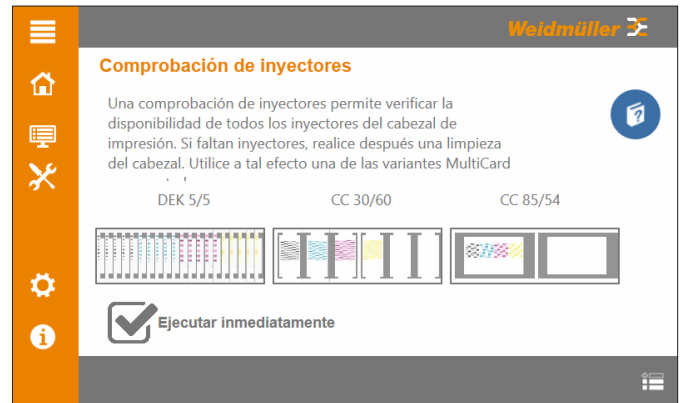

Ilustración 6.2 Imagen de impresión: 100 % inyectores operativos

Todos los inyectores están operativos. Una limpieza del cabezal de impresión no es necesaria.

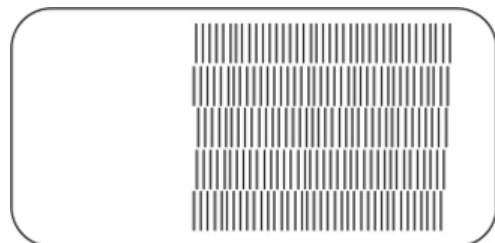

Ilustración 6.3 Imagen de impresión: aprox. 90 % inyectores operativos

Aprox. el 90 % de los inyectores está operativo:
 ► Ejecute la limpieza del cabezal de impresión con el ajuste **Reducida** (véase el capítulo 6.2.2 en la página 41).

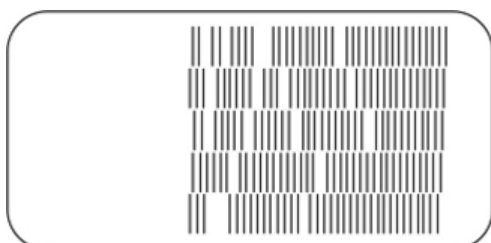

Ilustración 6.4 Imagen de impresión: aprox. 75 % inyectores operativos

Aprox. el 75 % de los inyectores está operativo:
 ► Ejecute la limpieza del cabezal de impresión con el ajuste **Normal** (véase el capítulo 6.2.2 en la página 41).

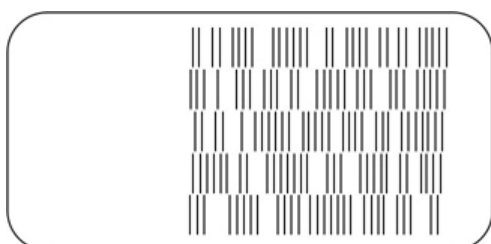

Ilustración 6.5 Imagen de impresión: aprox. 50 % inyectores operativos

Aprox. el 50 % de los inyectores está operativo:
 ► Ejecute la limpieza del cabezal de impresión con el ajuste **Intensa** (véase el capítulo 6.2.2 en la página 41).

6.2.2 Limpieza del cabezal de impresión



Durante la limpieza del cabezal de impresión se consume tinta.

Nivel de los cartuchos de tinta

Antes de realizar una limpieza del cabezal de impresión con el ajuste **Intensa**, sustituya los cartuchos de tinta por unos cartuchos de tinta nuevos si el nivel es inferior al 10 %.

Capacidad restante del colector de tinta

Antes de realizar una limpieza del cabezal de impresión, sustituya el colector de tinta si la capacidad restante es inferior al 10 %.

Consumo de tinta durante la limpieza del cabezal de impresión:

- Ajuste **Reducida** aprox. 0,5 %
- Ajuste **Normal** aprox. 1,0 %
- Ajuste **Intensa** aprox. 7,0 %

En el submenú **Limpieza del cabezal de impresión** podrá realizar la limpieza automática de los cabezales de impresión.



Ilustración 6.6 Submenú "Limpieza del cabezal de impresión"

- Ejecute una limpieza automática del cabezal de impresión si la comprobación de inyectores ha dado como resultado una calidad de impresión insuficiente.
- Seleccione los inyectores para la limpieza del cabezal de impresión.
- Seleccione la intensidad de la limpieza.

Limpie manualmente los cabezales de impresión si la limpieza automática del cabezal de impresión no mejora la imagen de impresión (véase el capítulo 6.3 en la página 42).

6.3 Limpieza manual del cabezal de impresión

La limpieza manual del cabezal de impresión permite eliminar los restos de tinta endurecidos que no se hayan desprendido de la placa de inyectores durante la limpieza automatizada del cabezal de impresión.

► Espere hasta que la impresora se haya parado.



Para la limpieza de ambos cabezales de impresión van adjuntos dos paños de limpieza al juego de repuestos (n.º de artículo 2449710000).

► Utilice un paño de limpieza propio/nuevo para cada cabezal de impresión.



Ilustración 6.7 Abrir la tapa lateral

- Presione el bloqueo (2) hacia la izquierda.
- Retire la tapa lateral (1).

El cabezal de impresión se desplaza a la posición de mantenimiento.



Ilustración 6.8 Cabezal de impresión 1

- Limpie el primer cabezal de impresión (1) con un paño de limpieza.



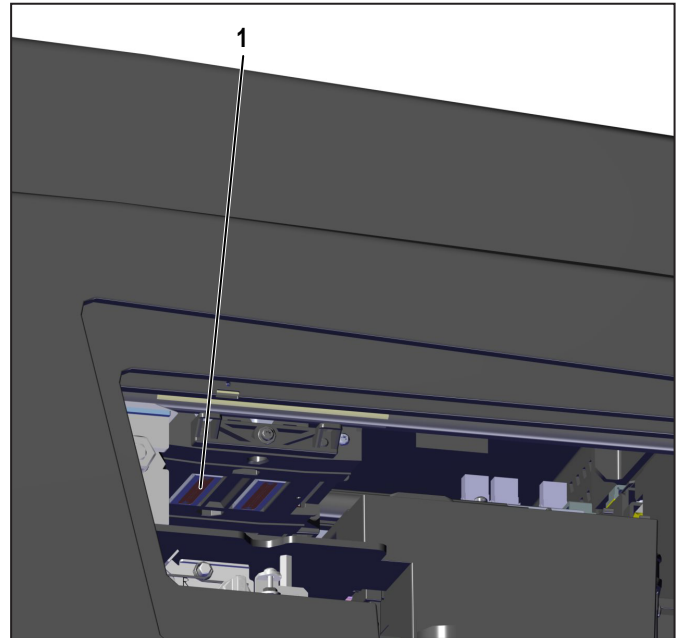

Ilustración 6.9 Cabezal de impresión 2

- Limpie el segundo cabezal de impresión (2) con otro paño de limpieza.
- Cierre la tapa lateral.

6.4 Sustituir los cartuchos de tinta y los cartuchos de fluido

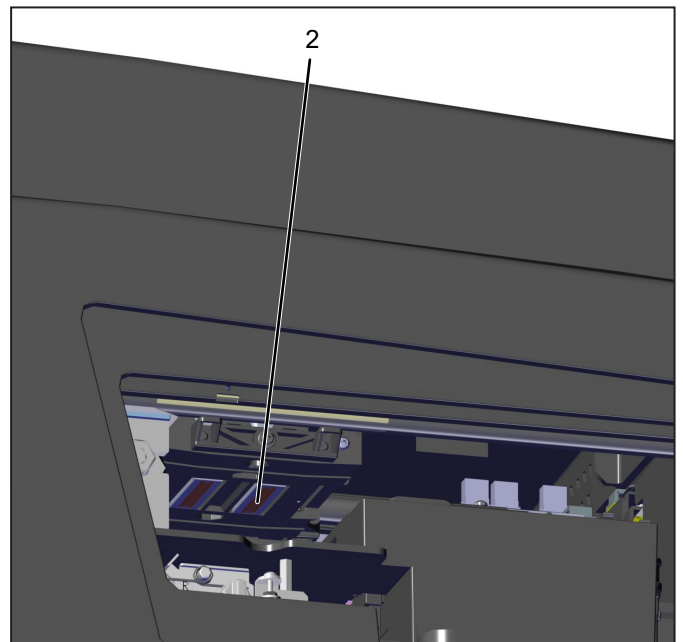
PRECAUCIÓN	
	<p>¡Riesgo para la salud por tinta y fluido!</p> <ul style="list-style-type: none"> ▶ Utilice guantes de protección al sustituir los cartuchos de tinta y los cartuchos de fluido. ▶ Después de un contacto con la piel, lave las zonas afectadas a fondo con agua y jabón. ▶ Si la tinta o el fluido alcanza los ojos, lave los ojos inmediatamente a fondo con abundante agua. ▶ Si ha ingerido tinta o fluido, enjuáguese inmediatamente la boca, beba abundante agua, no induzca el vómito. ▶ Mantenga los cartuchos de tinta y de fluido fuera del alcance de los niños.

ATENCIÓN	
<p>¡Daños materiales!</p> <p>La utilización de tinta caducada causa una calidad de impresión reducida y puede causar daños en la impresora.</p>	

 Sustituya los cartuchos de tinta únicamente cuando hayan finalizado los trabajos de impresión actuales.

- ▶ Sustituya los cartuchos de tinta cuando estén vacíos o cuando hayan alcanzado la fecha de caducidad.

En ambos casos se muestra un mensaje en el panel táctil. La fecha de caducidad está impresa en el envase y en la etiqueta.

- ▶ Observe las siguientes indicaciones:
 - No toque bajo ningún concepto el orificio de alimentación de tinta ni la zona del mismo.
 - No está permitido agitar, desmontar ni rellenar los cartuchos de tinta.
 - Almacene los cartuchos de tinta sin abrir en un lugar fresco y seco (temperatura recomendada: 4 °C). Antes de utilizarlos, deje que los cartuchos de tinta se calienten durante al menos tres horas hasta alcanzar la temperatura ambiente.
 - Coloque el cartucho de tinta en la impresora inmediatamente después de abrir el envase.

- Al pasar del modo de inactividad al modo de impresión, con el control de fiabilidad ejecutado a continuación se consume un 7 % de la tinta. El nivel de tinta puede leerse en el panel táctil.



La impresora se detiene si abre la tapa del depósito de tinta.



Ilustración 6.10 Abrir la tapa de inspección

- ▶ Desplace la tapa del depósito de tinta (1) en dirección de la flecha.

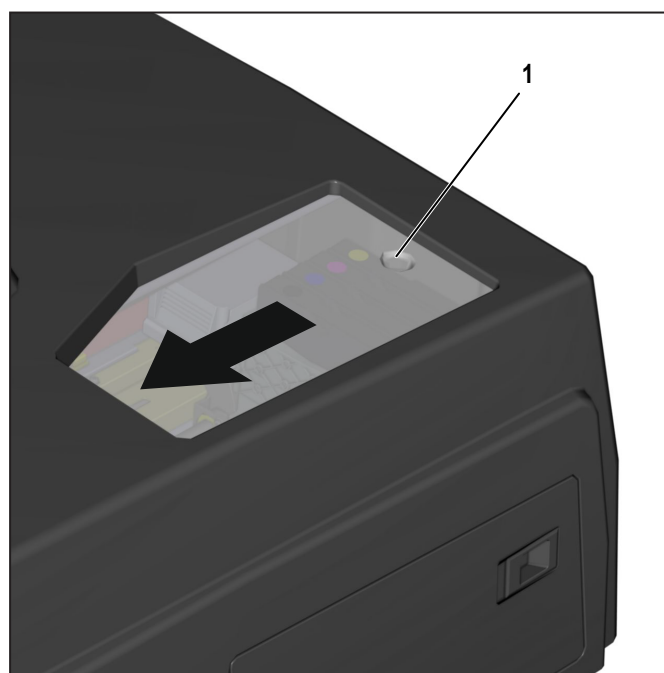

Ilustración 6.11 Posiciones de los cartuchos de tinta

- 1 Cartucho de tinta Negro
- 2 Cartucho de tinta Cian
- 3 Cartucho de tinta Magenta
- 4 Cartucho de tinta Amarillo

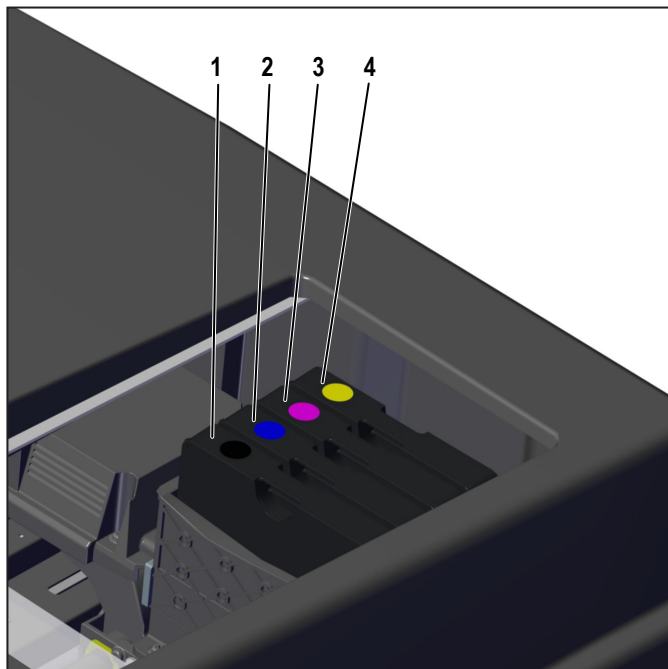

Ilustración 6.12 Desbloquear un cartucho de tinta

- Desbloquee los cartuchos de tinta presionando la pestaña de retención en dirección de la flecha.

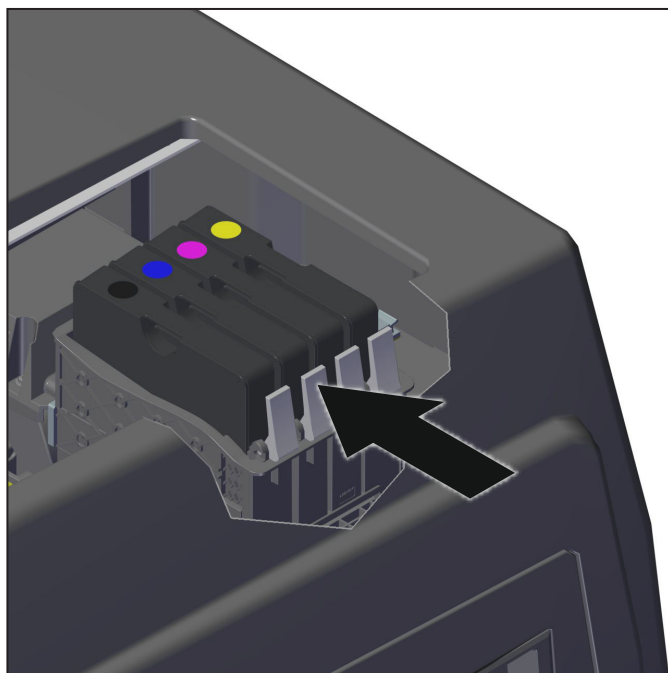

Ilustración 6.13 Extraer un cartucho de tinta

- Extraiga hacia arriba el cartucho de tinta (1).
- Embale los cartuchos de tinta en el embalaje original, de tal modo que no puedan derramarse restos de tinta.

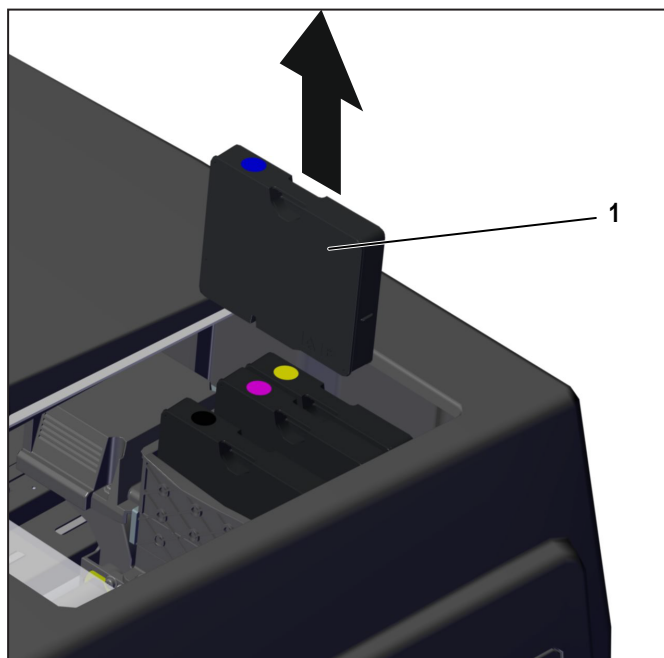

Podrá enviar los cartuchos de tinta a su distribuidor de Weidmüller.

Indicaciones acerca de la colocación de los cartuchos de tinta

Los cartuchos de tinta están codificados electrónica y mecánicamente, de tal modo que no pueden colocarse en la posición incorrecta.



Ilustración 6.14 Colocar un cartucho de tinta

- Desplace el cartucho de tinta (1) a la posición definida hasta que haya encajado (véase el capítulo 4 en la página 22).

La sustitución de los cartuchos de fluido se realiza análogamente a la sustitución de los cartuchos de tinta. Los cartuchos de fluido tienen una caducidad de dos años.

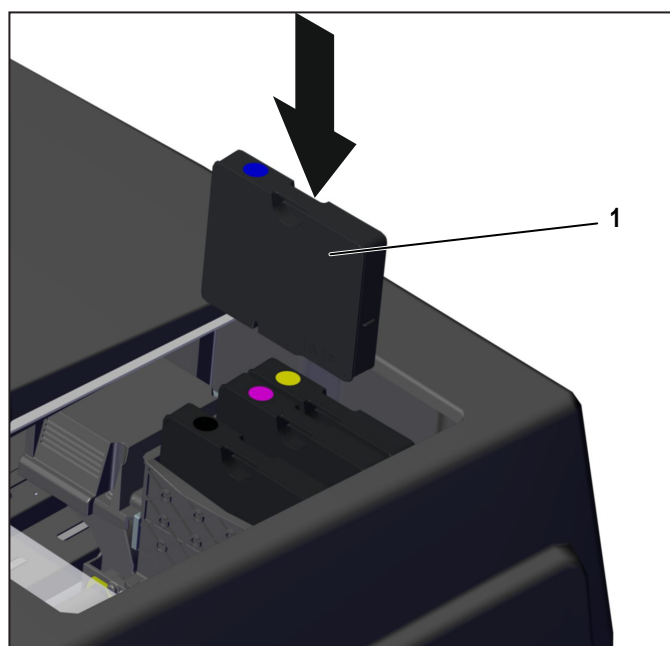

Podrá enviar los cartuchos de fluido a su distribuidor de Weidmüller.

6.5 Calibración de los cabezales de impresión

Es posible volver a calibrar los cabezales de impresión para optimizar los resultados de impresión. La calibración de los cabezales de impresión se realiza en el panel táctil, en el submenú **Configuración avanzada**.

6.5.1 Medidas preparatorias

Antes de la calibración

Antes de realizar la calibración, asegúrese de lo siguiente:

- En la PrintJet **CONNECT** debe estar instalada al menos la versión de software 1.2.0. Para obtener información acerca de la versión de software instalada, consulte el submenú **Número de versión**. Si es necesario, actualice el software (véase el capítulo 6.8 en la página 51).
- Ejecute una comprobación de los inyectores antes de calibrar los cabezales de impresión (véase el capítulo 6.2.1 en la página 40).
- En la impresora **no debe** haber ningún trabajo de impresión antiguo.
- Para la calibración, utilice 2 MultiCards del tipo: CC 30/60 MC NE WS (n.º de artículo 1934420000).

Durante la calibración

Cerciórese de que durante la calibración **no** se envíen trabajos de impresión a la impresora.

6.5.2 Calibrar los cabezales de impresión

Usted puede ejecutar la calibración de los cabezales de impresión en el menú **Calibrar** del submenú **Configuración avanzada**.



Ilustración 6.15 Menú "Calibrar"

- Pulse en **Continuar**.

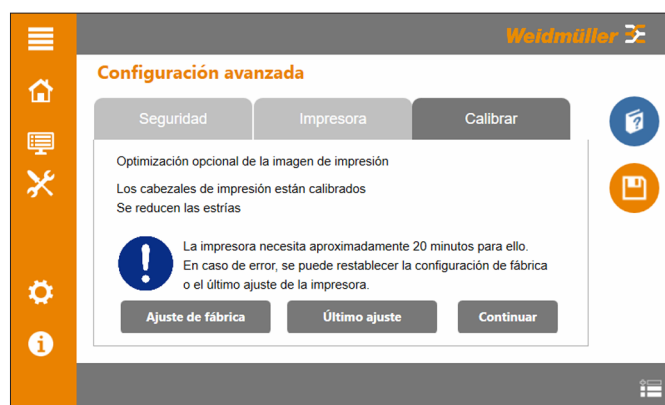

La calibración de los cabezales de impresión se realiza en 2 fases:

- En la 1.ª fase se realiza la alineación de los elementos impresos sobre la MultiCard para las resoluciones de impresión de 300 ppp, 600 ppp y 1200 ppp.
- En la 2.ª fase se realiza el ajuste para la optimización de superficies de color homogéneas para las resoluciones de impresión de 600 ppp y 1200 ppp.

- ▶ Para la 1.ª fase de la calibración, coloque la 1.ª MultiCard en el depósito de entrada.
 - ▶ Pulse en **Imprimir**.
- La impresora imprime la 1.ª MultiCard.
- ▶ Pulse en **Continuar**.

Evaluación de la 1.ª imagen de impresión



En caso necesario, utilice una lupa para evaluar el resultado.

Ejemplo de imagen de impresión



Ilustración 6.16 Imagen de impresión de 300 ppp, 600 ppp, 1200 ppp



Ilustración 6.17 Imagen de impresión de 300 ppp (representación esquemática)

Alineación	no óptima	óptima
horizontal (eje x)		
vertical (eje y)		

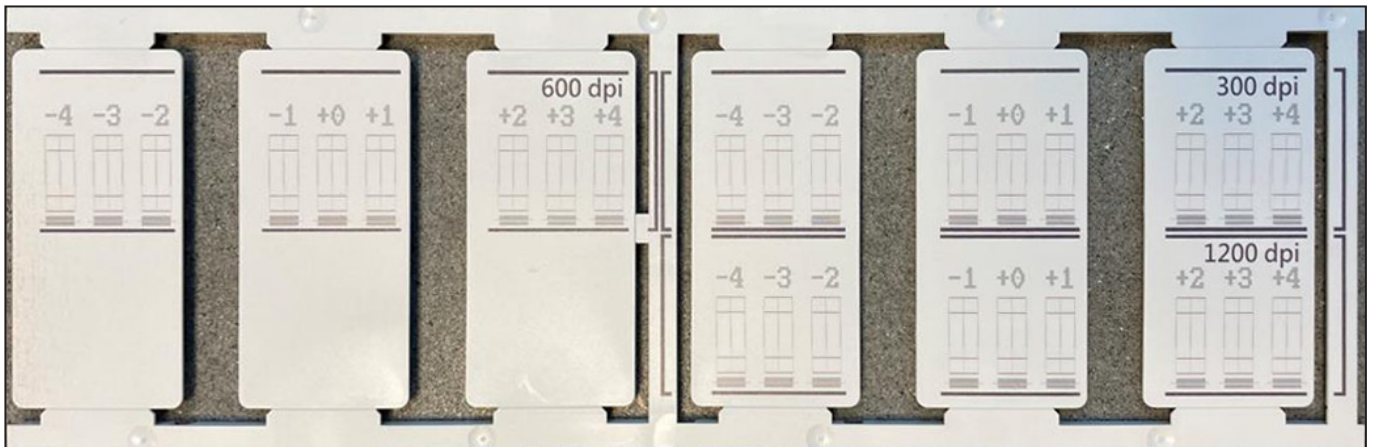
El valor inicial actual siempre es **+0**.

Sin embargo, en este ejemplo (resolución de 300 ppp) la alineación horizontal y la alineación vertical **no** son óptimas. Los valores tienen que corregirse dentro del rango de **-4** y **+4**. Para la alineación horizontal, el valor óptimo es el valor **-1**. Para la alineación vertical, el valor óptimo es el valor **+1**.

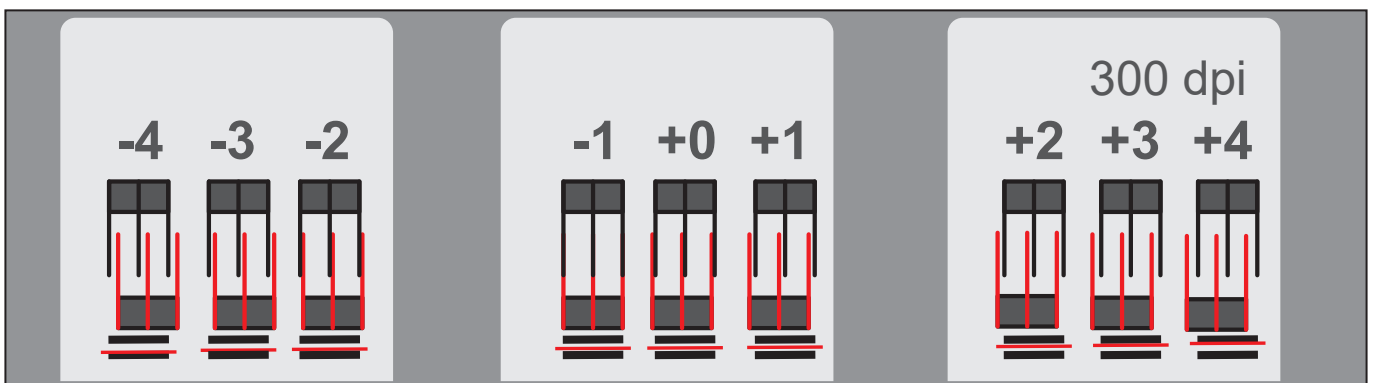
- Para la corrección horizontal, pulse en la columna **-1** en el símbolo para la alineación horizontal.

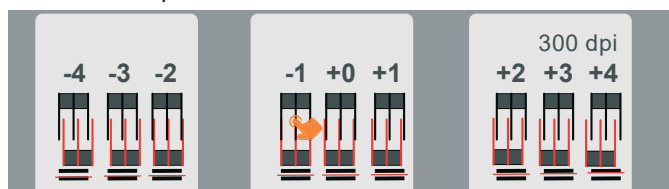

El símbolo para el valor de corrección **-1** está marcado.

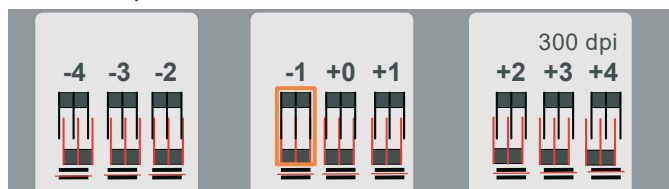

- Para la corrección vertical, pulse en la columna **+1** en el símbolo para la alineación vertical.

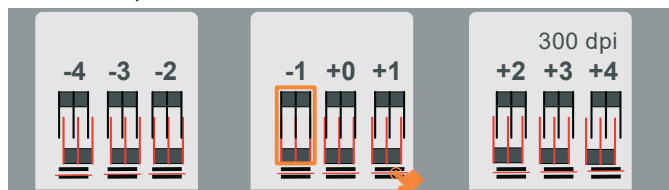

El símbolo para el valor de corrección **+1** está marcado.

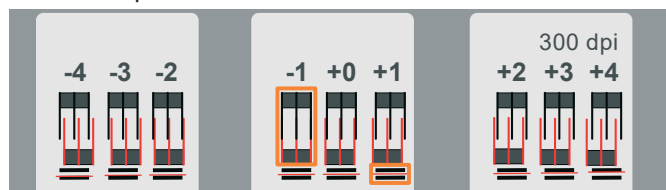

- Pulse en **Continuar**.
 - Repita los pasos de corrección para las resoluciones de 600 ppp y 1200 ppp.
 - Guarde los ajustes después de haber realizado las correcciones para todas las resoluciones.
 - Para la 2.ª fase de la calibración, coloque la 2.ª Multi-Card en el depósito de entrada.
 - Pulse en **Imprimir**.
- La impresora imprime la 2.ª MultiCard.
- Pulse en **Continuar**.

Evaluación de la 2.ª imagen de impresión



En caso necesario, utilice una lupa para evaluar el resultado.

Ejemplo de imagen de impresión



Ilustración 6.18 Imagen de impresión de 600 ppp, 1200 ppp



Ilustración 6.19 Imagen de impresión de 600 ppp (representación esquemática)

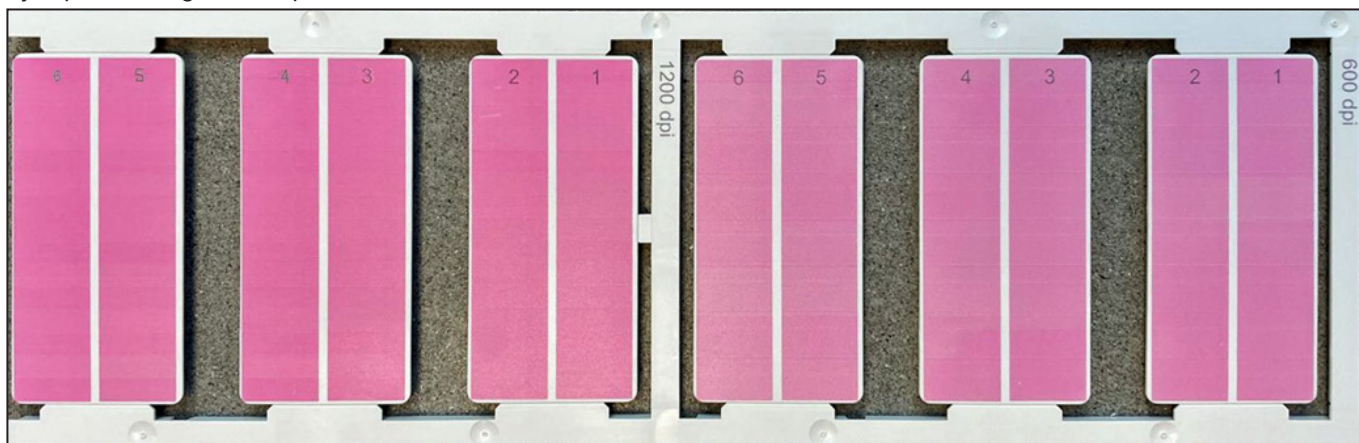

En este ejemplo (resolución de 600 ppp), el campo de color **2** representa la superficie de color homogénea óptima.

- ▶ Pulse en **Continuar**.
- ▶ En la lista desplegable para la resolución de 600 ppp, seleccione la cifra correspondiente (en este ejemplo: la cifra **2**).
- ▶ Evalúe la imagen de impresión para la resolución de 1200 ppp.
- ▶ En la lista desplegable para la resolución de 1200 ppp, seleccione la cifra correspondiente.
- ▶ Guarde los ajustes.

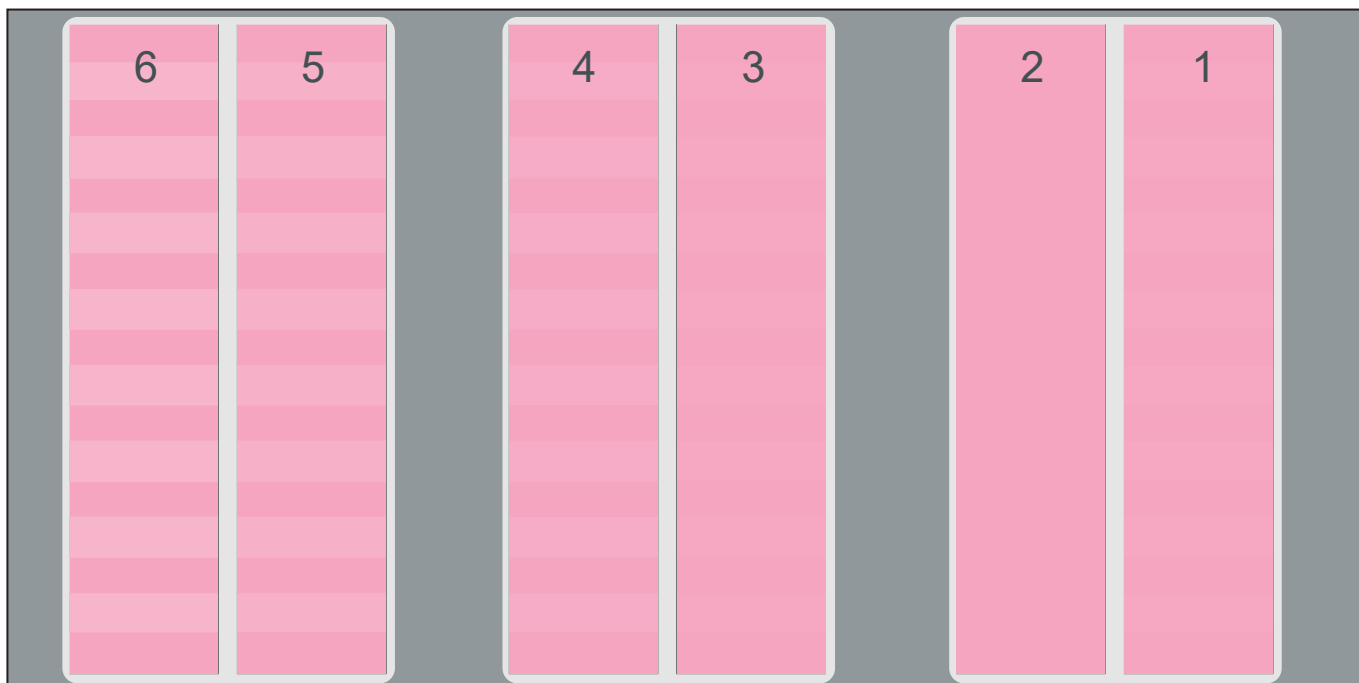
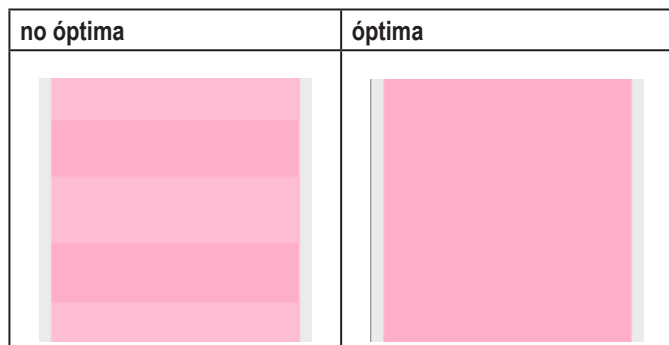
La calibración de los cabezales de impresión ha finalizado. Después de la calibración, usted volverá a encontrarse en el menú principal **Estado del sistema**.

6.5.3 Restablecer la calibración

- ▶ Abra el menú **Calibrar** del submenú **Configuración avanzada**.

Restablecer el último ajuste:

- ▶ Pulse en **Último ajuste**.

Se aplican los últimos ajustes de la calibración.

Restablecer el ajuste de fábrica:

- ▶ Pulse en **Ajuste de fábrica**.

Se aplica el ajuste de fábrica de la calibración.

6.6 Sustituir el colector de tinta



Sustituya el colector de tinta solamente cuando hayan finalizado los trabajos de impresión actuales y cuando en el panel táctil se muestre un mensaje solicitando la sustitución.

El colector de tinta tiene que sustituirse completamente. No está permitido abrirlo.



La impresora se detiene si abre la tapa lateral.



Ilustración 6.20 Abrir la tapa lateral

- ▶ Presione el bloqueo (2) hacia la izquierda.
- ▶ Retire la tapa lateral (1).



Ilustración 6.21 Extraer el colector de tinta

- Levante ligeramente el colector de tinta para superar la resistencia del perno de bloqueo plano, y extraiga el colector de tinta (1) en dirección de la flecha.

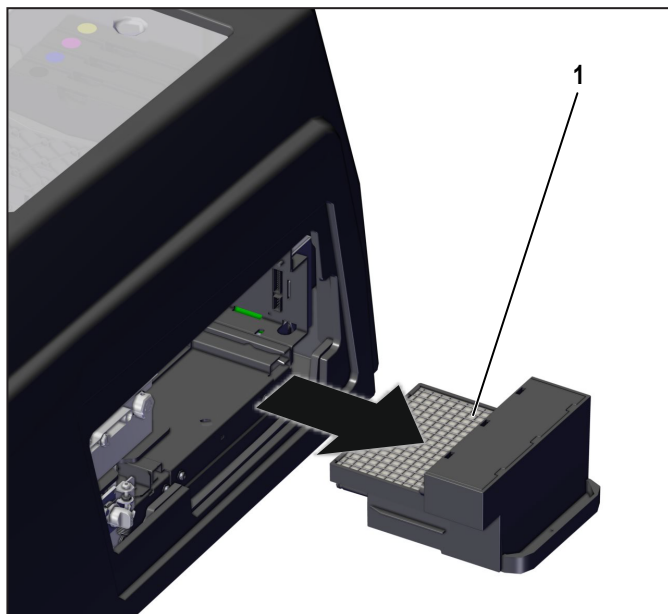

Podrá enviar el colector de tinta a su distribuidor de Weidmüller. A tal efecto, embale el colector de tinta en el embalaje del set de servicio (PJC CON WASTE PAD 2715660000)

El colector de tinta nuevo está equipado con un seguro de ventilación (sello). Para ventilar el depósito de fluido durante el funcionamiento, hay que retirar el sello antes de colocar el colector de tinta.



Ilustración 6.22 Colector de tinta con sello

- Retire el sello (1) del colector de tinta.



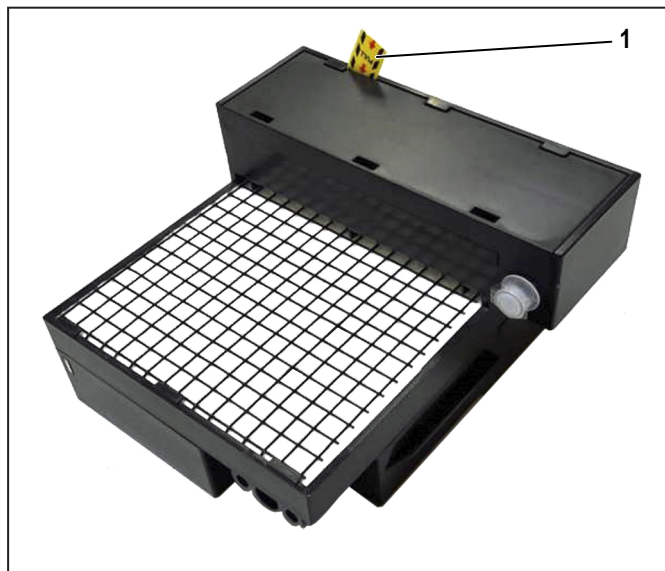

Ilustración 6.23 Introducir el colector de tinta

- Introduzca el colector de tinta nuevo (1) en dirección de la flecha en la impresora hasta que encaje el colector.
- Cierre la tapa lateral.

6.7 Limpiar la carcasa de la impresora / el panel táctil

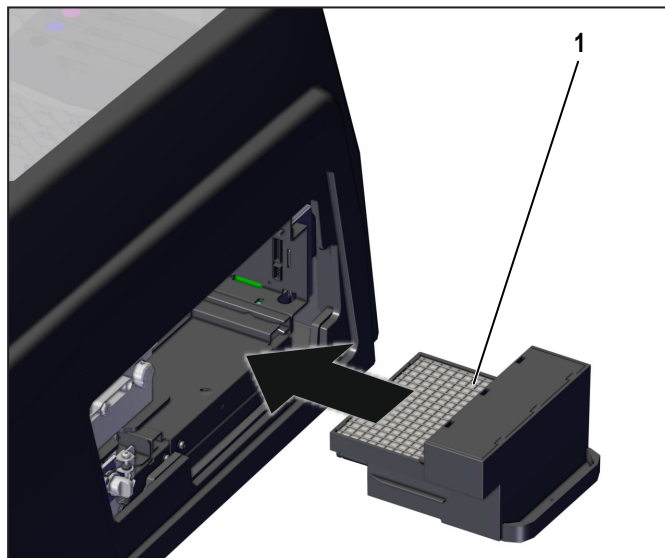
	PELIGRO
	<p>¡Advertencia de descarga eléctrica!</p> <ul style="list-style-type: none"> ▶ Limpie la carcasa de la impresora únicamente por fuera. ▶ Asegúrese de que no penetre humedad en el interior de la impresora. ▶ Asegúrese de que no penetre humedad en los componentes conductores de tensión.

ATENCIÓN
<p>¡Daños materiales!</p> <p>La utilización de productos de limpieza volátiles puede causar cambios de color y fisuras en la carcasa de la impresora.</p> <ul style="list-style-type: none"> ▶ No utilice productos químicos volátiles, tales como benceno o diluyentes.

- ▶ Limpie la carcasa de la impresora periódicamente con un paño suave, seco o ligeramente humedecido.
- ▶ En caso de impurezas más intensas, limpie la carcasa de la impresora en primer lugar con un paño humedecido con un limpiador neutro, después con un paño ligeramente humedecido y, finalmente, con un paño seco.
- ▶ Limpie el panel táctil periódicamente con un producto de limpieza para cristales táctiles y con un paño suave sin pelusas.

6.8 Actualizar el software de la impresora



Encargue la actualización del firmware de la impresora a personal especializado. Encontrará información acerca del software de marcado (manejo y actualización) en las instrucciones de manejo de M-Print® PRO.

6.8.1 Actualización con M-Print® PRO

Actualización a partir del directorio local



Durante el proceso de actualización de M-Print® PRO, los archivos de actualización actuales para todos los modelos de impresora compatibles se guardan en los directorios correspondientes.

Ejemplo para el modelo de impresora **PrintJet CONNECT**:

El archivo de actualización `Update.bin` se guarda en el directorio `PrintJetCONNECT_UPDATE_V#_#_#_BIN`. (La secuencia de caracteres "V#_#_#" en el nombre del archivo describe el número de versión actual, p. ej., "V1_2_1")

Antes del proceso de actualización, cerciórese de que la impresora se ha añadido en M-Print® PRO y de que la impresora está iniciada.

- ▶ Inicie M-Print® PRO.
- ▶ Seleccione en el menú **Herramientas > Opciones > PrintJet CONNECT** la entrada **Administración**.
- ▶ Al lado de la entrada **Seleccionar impresora:**, seleccione la impresora (nombre o dirección IP de la impresora).
- ▶ Al lado de la entrada **Archivo de actualización:**, navegue al directorio preajustado del archivo de actualización.
- ▶ Abra el archivo de actualización `Update.bin`.
- ▶ Haga clic en **Iniciar actualización de la impresora**.
- ▶ Siga las instrucciones posteriores de M-Print® PRO.

Una vez realizada la actualización aparecerá un mensaje en la pantalla táctil de la impresora.

- ▶ Confirme el mensaje con **Aceptar**.

Actualización a partir del servidor de actualizaciones

- ▶ Inicie M-Print® PRO.
- ▶ En el menú **Ayuda**, seleccione la entrada **Buscar actualizaciones...**
- ▶ Confirme con **Sí** el mensaje de seguridad subsiguiente.

Se inicia la búsqueda de actualizaciones en el servidor de actualizaciones.

- ▶ Marque los componentes que deben actualizarse.
- ▶ Pulse en **Ejecutar actualización...**
- ▶ Siga las instrucciones en pantalla,

6.8.2 Actualización con PJC Update Helper

El archivo `PJC_Update_Helper.exe` contiene el firmware actual e instala el firmware en la impresora.

- ▶ Descargue el archivo del sitio web www.weidmueller.com.
- ▶ A tal efecto, navegue en el sitio web a la siguiente ubicación:

Products > Software > M-Print® PRO > MORE INFORMATION > Downloads > Printer Firmware > PrintJet CONNECT Firmware

- ▶ Ejecute el archivo y siga las instrucciones del programa.

7 Eliminación de fallos

7.1 Indicaciones generales

Las siguientes medidas son útiles para evitar fallos:

- Cerciórese de que la impresora se instale en un lugar plano.
- Cerciórese de que la impresora no esté expuesta a vibraciones.
- Cerciórese de que las MultiCards/MetalliCards estén correctamente orientadas.
- Utilice únicamente cartuchos de tinta originales de Weidmüller.
- Si no utiliza la impresora, póngala en el modo standby o en el modo de inactividad.
- Nunca retire la carcasa de la impresora.



La impresora se detiene si abre la tapa del depósito de tinta. El cabezal de impresión se desplaza a la posición inicial encima de la unidad de limpieza, donde se detiene.

Cuando usted vuelva a cerrar la tapa del depósito de tinta, la impresora continuará donde se detuvo. No se pierden informaciones y no hay que realizar ningún reinicio.

- ▶ Si permanece una MultiCard o MetalliCard en el aparato, apague y vuelva a encender el aparato.

La MultiCard/MetalliCard se expulsa del aparato.

Mensajes en el panel táctil

En el panel táctil se indica mediante el correspondiente mensaje si se ha producido un fallo en la impresora o si es necesario que intervenga el operador.



Ilustración 7.1 Mensaje de error en la parte inferior (ejemplo)

- ▶ Pulse con el dedo en el mensaje de error.

Se abre una ventana en la que se muestra el mensaje de error completo.



Ilustración 7.2 Informaciones y medidas (ejemplo)

- ▶ Pulse con el dedo en **Mostrar la ayuda en línea** para obtener más información acerca del fallo.
- ▶ Póngase en contacto con el servicio técnico de Weidmüller en el caso de que no se pueda solucionar el fallo.
- ▶ Pulse con el dedo en **Cerrar la ayuda en línea** para ocultar la ventana.

7.2 Lista de fallos

Fallo/código	Causa	Medida
No es posible conectar la impresora por medio del cable USB.	El cable USB está defectuoso.	Sustituya el cable USB defectuoso por un cable USB intacto.
	Se ha seleccionado una conexión USB incorrecta.	Seleccione otra conexión USB (véase el capítulo 5.6.8 en la página 38).
No es posible conectar la impresora a través de Ethernet.	El cable de red está defectuoso.	Sustituya el cable de red defectuoso por un cable de red intacto.
	La dirección IP de la impresora no es correcta.	Controle si se obtuvo correctamente la dirección IP de la impresora. En este caso, vuelva a obtener la dirección IP de la impresora (véase el capítulo 5.6.6 en la página 37).
	La impresora y el PC en el que está instalado M-Print® PRO no se encuentran en la misma red.	Cerciórese de que la impresora y el PC se encuentran en la misma red. A tal efecto, póngase en contacto con su administrador.
No es posible conectar la impresora a través de WiFi.	La contraseña introducida no es correcta.	Introduzca la contraseña correcta.
	La dirección IP de la impresora no es correcta.	Controle si se obtuvo correctamente la dirección IP de la impresora. En este caso, vuelva a obtener la dirección IP de la impresora (véase el capítulo 5.6.7 en la página 37).
	La impresora y el PC en el que está instalado M-Print® PRO no se encuentran en la misma red.	Cerciórese de que la impresora y el PC se encuentran en la misma red. A tal efecto, póngase en contacto con su administrador.
La imagen de impresión es deficiente.	Los inyectores del cabezal de impresión están obstruidos.	Ejecute una comprobación de inyectores (véase el capítulo 6.2.1 en la página 40). En función del resultado de la comprobación de inyectores: realice una limpieza automática o manual del cabezal de impresión. Limpieza automática del cabezal de impresión (véase el capítulo 6.2.2 en la página 41). Limpieza manual del cabezal de impresión (véase el capítulo 6.3 en la página 42).
	La alineación de los cabezales de impresión es insuficiente.	Ejecute la calibración manual de los cabezales de impresión (véase el capítulo 6.5.2 en la página 45).

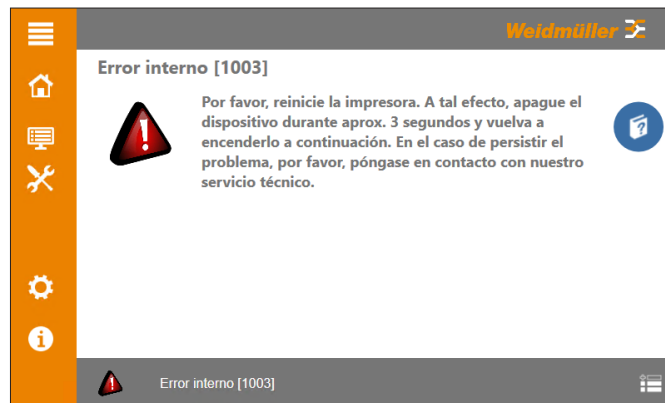
Fallo/código	Causa	Medida
La tinta no está lo suficientemente fijada y puede borrarse.	La capacidad de fijación es demasiado débil.	Incremente la capacidad de fijación en el software de marcado M-Print® PRO (véanse las instrucciones de manejo M-Print® PRO).
	La tensión de alimentación es demasiado baja.	Cerciórese de que el valor para la alimentación eléctrica es de al menos 210 voltios. Podrá ver el valor para la alimentación eléctrica en el submenú Información del sistema (véase el capítulo 5.6.13 en la página 39).
Los marcadores impresos presentan pequeñas burbujas después del proceso de impresión.	La capacidad de fijación es demasiado fuerte.	Reduzca la capacidad de fijación en el software de marcado M-Print® PRO (véanse las instrucciones de manejo M-Print® PRO).
	La tensión de alimentación es demasiado alta.	Cerciórese de que el valor para la alimentación eléctrica es como máximo de 240 voltios. Podrá ver el valor para la alimentación eléctrica en el submenú Información del sistema (véase el capítulo 5.6.13 en la página 39).
La impresión no está centrada en todos los marcadores.	La función de medición no está activada en el software de marcado M-Print® PRO.	Active la función de medición automática en el software de marcado M-Print® PRO (véanse las instrucciones de manejo M-Print® PRO).

8 Poner la impresora fuera de servicio

8.1 Modo de inactividad

ATENCIÓN

¡Daños materiales!

Si la impresora no se encuentra en el modo de funcionamiento ni en el modo standby, esto causa una obstrucción de los inyectores de tinta.

▶ Ponga la impresora en el modo de inactividad.

8.1.1 Tiempo de inactividad prolongado

En el submenú **Tiempo de inactividad prolongado** podrá activar el modo de inactividad. Si hay que desconectar la impresora durante más de tres semanas de la red eléctrica, hay que poner la impresora en el modo de inactividad.



Ilustración 8.1 Submenú "Tiempo de inactividad prolongado"

- ▶ Sustituya los cartuchos de tinta por los cartuchos de fluido.
- ▶ Active el modo de inactividad.

En el modo de inactividad, el fluido sustituye a la tinta y evita que se sequen los conductos de tinta y los inyectores.

- ▶ Espere a que haya finalizado el proceso de lavado.
- ▶ Apague la impresora a través del botón de standby en el panel táctil (véase el capítulo 4.7 en la página 26).
- ▶ Apague la impresora a través del interruptor principal situado en la parte posterior del aparato (véase el capítulo 3.1.2 en la página 14).
- ▶ Extraiga todas las MultiCards y MetalliCards del depósito de entrada y del depósito de salida.
- ▶ Pliegue el elemento de alojamiento hacia arriba.
- ▶ Introduzca el depósito de salida.
- ▶ Desenchufe todos los cables de la impresora.

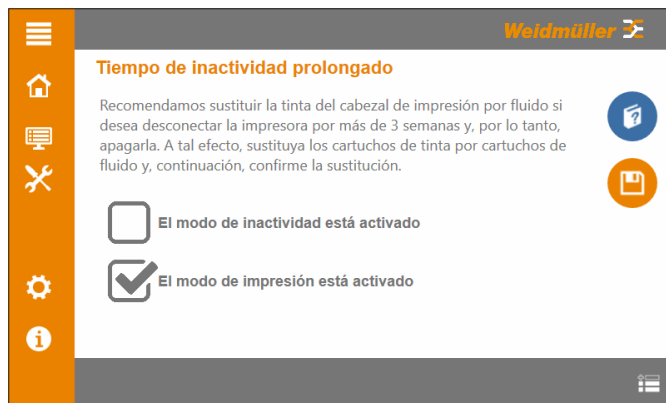
- ▶ Fije la tapa del depósito de tinta con cinta adhesiva. Después de un tiempo de inactividad prolongado:
- ▶ Restablezca la disponibilidad de servicio de la impresora.
- ▶ Sustituya los cartuchos de fluido por los cartuchos de tinta.
- ▶ Active el modo de impresión.

8.2 Embalar y transportar la impresora

ATENCIÓN

Debido a su peso, la impresora siempre tiene que ser transportada por dos personas.

▶ Durante el transporte, siempre sujete la impresora por la parte frontal y la posterior.

- ▶ Utilice únicamente el embalaje original para el transporte de la impresora.
- ▶ Si ya no dispone del embalaje original, solicite un kit de embalaje a Weidmüller Interface GmbH & Co. KG.

8.3 Eliminar la impresora

- ▶ Envíe la impresora a su distribuidor de Weidmüller. Weidmüller se encargará del reciclado y de la eliminación correctos del aparato de acuerdo con la legislación y la normativa vigentes. Weidmüller se hará cargo de los costes generados.

Eliminación de pilas



En la impresora está instalada un pila de litio del tipo CR 2032 (3 V).

Las pilas usadas no son residuos domésticos. Las pilas tienen que eliminarse correctamente. Observe las disposiciones nacionales relativas a la eliminación de pilas. La empresa de gestión de residuos de su localidad o la administración municipal le proporcionarán información al respecto.

En relación con la venta de pilas o con el suministro de aparatos que contienen pilas, tenemos la obligación de advertirle lo siguiente: Como usuario final, usted tiene la obligación legal de devolver las pilas usadas.

9 Anexo

9.1 Datos técnicos

Datos técnicos									
Material de impresión	Material de impresión de Weidmüller: MultiCards y MetalliCards								
Tecnología	Procedimiento de inyección de tinta con fijación térmica								
Calidad de impresión	4 niveles (Impresión rápida, Impresión de calidad texto, Impresión de calidad gráfico, Impresión prémium)								
Software de marcado	M-Print® PRO								
Requisitos del sistema	Microsoft Windows® 8, 8.1, 10, 11								
Alimentación	Depósito para máx. 50 MultiCards (solo para MultiCards) Alimentación individual para MetalliCards y MultiCards								
Velocidad de impresión	hasta 3 MultiCards por minuto, en función de los parámetros seleccionados								
Interfaces	USB 2.0 y red 10 Base-T / 100 Base-TX, WiFi banda dual								
Alimentación eléctrica	CA 115/230 V, 8 A, 50/60 Hz								
Fusible	10 ATH 250 VCA								
Lugar de utilización	Condiciones de oficina								
Temperatura ambiente	18 °C – 30 °C 65 °F – 86 °F								
Humedad relativa del aire	10 % - 80 %								
Dimensiones (L x A x H)	<table border="0"> <tr> <td>Longitud, depósito de salida incl.:</td> <td>1133 mm</td> </tr> <tr> <td>Longitud sin depósito de salida:</td> <td>930 mm</td> </tr> <tr> <td>Ancho:</td> <td>590 mm</td> </tr> <tr> <td>Altura, panel táctil inclusive:</td> <td>454 mm</td> </tr> </table>	Longitud, depósito de salida incl.:	1133 mm	Longitud sin depósito de salida:	930 mm	Ancho:	590 mm	Altura, panel táctil inclusive:	454 mm
Longitud, depósito de salida incl.:	1133 mm								
Longitud sin depósito de salida:	930 mm								
Ancho:	590 mm								
Altura, panel táctil inclusive:	454 mm								
Peso	63 kg (138,60 lb) con embalaje 38 kg (83,60 lb) sin embalaje								
Sistema de tinta	Cartuchos de tinta 1 Negro, 1 Cian, 1 Magenta, 1 Amarillo								

9.2 Datos de pedido

Producto / repuesto	Denominación y n.º de pedido
Impresora de inyección de tinta	PrintJet CONNECT 2715590000
Juego de cartuchos de tinta	PJ CON INK SET 2715600000
Cartucho de tinta Cian	PJ CON INK C 2715610000
Cartucho de tinta Magenta	PJ CON INK M 2715620000
Cartucho de tinta Amarillo	PJ CON INK Y 2715630000
Cartucho de tinta Negro	PJ CON INK K 2715640000
Juego de cartuchos de fluido	PJ CON FLUID SET 2715650000
Colector de tinta	PJ CON WASTE PAD 2715660000
Tapa antipolvo	PJ ADV TEXTILE COVER 2592960000
Tapa de servicio	PJ CON SERVICE FLAP 2715690000
Unidad de limpieza	PJ CON CLEANING UNIT 2715700000
Instrucciones de manejo	<p>Las instrucciones de manejo pueden consultarse en Internet: https://eshop.weidmueller.com</p> <p>A tal efecto, introduzca el número de artículo 2715590000 en la barra de búsqueda de la tienda en línea. En la opción de menú "Soporte de software" encontrará los enlaces de descarga hacia los documentos y las descargas de producto actuales.</p>

9.3 Declaración de Conformidad

La impresora PrintJet CONNECT cumple los requisitos esenciales de seguridad y salud de las siguientes Directivas UE:

2014/35/UE, Directiva de baja tensión
 2014/30/UE, Directiva CEM
 2011/65/UE, RoHS

Encontrará la Declaración de Conformidad en la tienda en línea, en <https://eshop.weidmueller.com>

A tal efecto, introduzca el número de artículo 2715590000 en la barra de búsqueda de la tienda en línea. En la opción de menú "Soporte de software" encontrará los enlaces de descarga hacia los documentos y las descargas de producto actuales.