

PrintJet MINI

PrintJet MINI

3049980000



Etiketleme cihazı, Kullanma kılavuzu

İçerik

| | | | | | |
|----------|---|-----------|------------|---|-----------|
| 1 | Bu doküman hakkında | 4 | 5.3 | Yazılım ayarları | 26 |
| 1.1 | Genel dokümantasyon | 4 | 5.4 | MultiCard'ın yazdırılması | 26 |
| 1.2 | Gösterim araçları | 4 | 5.5 | Dokunmatik ekran üzerinde kullanım | 26 |
| 1.3 | Garanti ve sorumluluk | 5 | 6 | Temizlik ve Bakım | 30 |
| 1.4 | Telif hakkı | 5 | 6.1 | Güvenlik bilgileri | 30 |
| 1.5 | Garanti koşulları | 5 | 6.2 | Mürekkep kartuşunu temizleme | 30 |
| 2 | Genel güvenlik bilgileri | 6 | 6.3 | Mürekkep kartuşunu değiştirme | 31 |
| 2.1 | İşletim için temel bilgiler | 6 | 6.4 | Mürekkep toplama kabını değiştirme | 32 |
| 2.2 | WEEE (Waste Electric and Electronic Equipment; Atık Elektrikli ve Elektronik Ekipman) uyarınca geri dönüşüm | 7 | 6.5 | Yazıcı gövdesi / dokunmatik ekran temizliği | 33 |
| 2.3 | Amaca uygun kullanım | 8 | 6.6 | Yazıcı yazılımını (bellenim) güncelleme | 34 |
| 2.4 | Cihazın kullanımında söz konusu kalan riskler | 8 | 7 | Arıza giderme | 35 |
| 2.5 | Güvenlik ve koruma tertibatları | 9 | 7.1 | Genel bilgiler | 35 |
| 2.6 | Personelin taşınması gereken özellikler | 9 | 7.2 | Arıza listesi | 36 |
| 3 | Ürün açıklaması | 10 | 8 | Yazıcıyı işletimden çıkarma | 37 |
| 3.1 | Yazıcı | 11 | 8.1 | Yazıcıyı devreden çıkarma | 37 |
| 3.2 | Dokunmatik ekran | 14 | 8.2 | Yazıcıyı ambalajlama ve taşıma | 37 |
| 4 | İşletime alma | 18 | 8.3 | Yazıcının bertaraf edilmesi | 37 |
| 4.1 | Ambalajından çıkarma | 18 | 9 | Ek | 38 |
| 4.2 | Teslimat kapsamı | 18 | 9.1 | Teknik veriler | 38 |
| 4.3 | Yazıcının kurulumu | 18 | 9.2 | Sipariş bilgileri | 39 |
| 4.4 | Yazıcının bağlanması | 20 | 9.3 | Uygunluk beyanı | 39 |
| 4.5 | Yazıcının devreye alınması | 20 | | | |
| 4.6 | Mürekkep kartuşunu yerleştirme | 20 | | | |
| 4.7 | Dokunmatik ekranda dil seçimi | 22 | | | |
| 4.8 | M-Print® PRO işaretleme yazılımının kurulumu | 23 | | | |
| 4.9 | MultiCard'ın yazıcı için ayarlanması ve kalibrasyonu | 23 | | | |
| 5 | Kullanım | 24 | | | |
| 5.1 | Kullanıma ilişkin bilgiler | 24 | | | |
| 5.2 | MultiCard'ı yerleştirme | 25 | | | |

Üretici

Weidmüller Interface GmbH & Co. KG
Klingenbergstraße 26
32758 Detmold, Almanya
T +49 5231 14-0
F +49 5231 14-292083
www.weidmueller.com

Doküman No. 3184380000
Revizyon 00/Şubat 2025

1 Bu doküman hakkında

Bu kullanma kılavuzu, PrintJet MINI (bundan sonra yazıcı veya cihaz olarak anılacaktır) yazıcısının sorunsuz bir şekilde çalıştırılması için ihtiyacınız olan tüm bilgileri verir. Bu kullanma kılavuzunun, yazıcının işleme alınması, kullanımı, bakımı, temizliği ve arızanın giderilmesi konularında görevlendirilecek tüm kişiler tarafından okunması, anlaşılması ve uygulanması gerekir. Bu husus özellikle belirtilen güvenlik bilgileri için geçerlidir.

Kullanma kılavuzunu okuduktan sonra

- yazıcıyı güvenli bir şekilde çalıştırabilir,
- yazıcıyı talimatlara uygun şekilde temizleyebilir,
- arıza durumunda gerekli işlemleri yapabilirsiniz.

Bu kullanma kılavuzuna ek olarak, kazaların önlenmesi ve çevre koruma konusunda, yazıcının kullanıldığı ülkedeki genel, yasal ve diğer bağlayıcı düzenlemelere uyulması zorunludur. Bu kullanma kılavuzu, yazıcının bir bileşenidir. Bu kılavuz, yazıcının kullanım ömrü boyunca erişim altında bulundurulmalıdır.

1.1 Genel dokümantasyon

Genel dokümantasyon aşağıdaki dokümanları kapsar:

- PrintJet MINI kullanma kılavuzu
- PrintJet MINI kısa kullanma kılavuzu
- M-Print® PRO kullanma kılavuzu

Dokümanlar ve ürün indirmeleri (örn. M-Print® PRO için yazılım) internet üzerinden çevrim içi mağazadan indirilebilir (<https://eshop.weidmueller.com>).

Arama çubuğuna ürün tanımını veya ürün numarasını girerek ürün sayfasına erişilebilir.

“Ürün indirmeleri” tuşuna basıldığında ürünle ilişkilendirilmiş dokümanlar ve ürün indirmeleri gösterilir.

Alternatif olarak PrintJet MINI veya beraberindeki kısa bilgilerde yer alan QR kodu okutulabilir. Ürün numarası girildikten sonra erişilebilen tüm indirmeler gösterilir.

Ürün numaraları

- PrintJet MINI: 3049980000
- M-Print® PRO: 1905490000

1.2 Gösterim araçları

Bu dokümantasyondaki uyarı bilgileri, tehlike kategorisine göre farklı şekilde düzenlenmiştir.

TEHLİKE

Hayati tehlike

“TEHLİKE” sinyal kelimesini içeren bir uyarı, önlenmediği takdirde ağır yaralanmalara veya ölüme neden olabilen bir tehlikeyi işaret eder.

UYARI

Hayati tehlike

“UYARI” sinyal kelimesini içeren bir uyarı, önlenmediği takdirde ağır yaralanmalara veya ölüme neden olan bir tehlikeyi işaret eder.

DİKKAT

Yaralanma tehlikesi

“DİKKAT” sinyal kelimesini içeren bir uyarı, önlenmediği takdirde yaralanmalara neden olabilen bir tehlikeyi işaret eder.

DİKKAT

Maddi hasar tehlikesi

“İKAZ” sinyal kelimesini içeren bir uyarı, önlenmediği takdirde maddi hasarlara neden olabilen bir tehlikeyi işaret eder.

Diğer metinlerde aşağıdaki anlamlara gelen başka formatlamalar kullanılır:



Bu okun yanındaki metinler, güvenliğe ilişkin olamayan, ancak doğru ve verimli çalışma için önemli bilgiler içeren bilgilerdir.

- ▶ İşlem talimatlarını metnin önünde yer alan siyah üçgenlerden anlayabilirsiniz.
- Listelemeler tire (-) işaretiyle işaretlidir.

1.3 Garanti ve sorumluluk

Weidmüller Interface GmbH & Co. KG şirketinin tedarik sözleşmesinde belirtilen yükümlülükler, genel çalışma şartları ve teslimat hükümleri ile sözleşmenin imzalandığı sırada yürürlükte olan yasal düzenlemeler geçerlidir.

Bu kullanma kılavuzundaki tüm bilgiler ve talimatlar, geçerli standartlar ve yasal düzenlemeler, teknolojinin son durumu ve uzun yıllara dayanan bilgi birikimimiz ve deneyimlerimi dikkate alınarak hazırlanmıştır.

Aşağıdaki nedenlerden birine veya birden fazlasına dayanan kişisel yaralanma ve maddi hasarlara ilişkin garanti ve sorumluluk iddiaları reddedilir:

- yazıcının amaç dışı veya uygun olmayan şekilde kullanımı (bkz. Bölüm 2.3, sayfa 8),
- yazıcının uygun olmayan şekilde kurulumu, işleme alınması, kullanımı, bakımı ve temizliği,
- yazıcının gövdesi uygun şekilde takılmamış veya arızalı durumdayken çalıştırılması,
- kullanma kılavuzunun dikkate alınmaması,
- yazıcının kullanımında bilgilendirilmemiş personelin kullanılması,
- yazıcı üzerinde yapısal değişiklikler yapılması (yazıcı üzerinde tadilat veya diğer değişikliklerin yapılması yasaktır. Buna uyulmaması durumunda, yazıcının AT Uygunluk Beyanı geçerliliğini kaybeder.),
- teknik değişiklikler,
- yazıcının gövdesinin açılması,
- son kullanma tarihi geçmiş mürekkep kartuşlarının kullanılması,
- onaylanmamış yedek parçaların veya teknik olarak belirlenmiş şartları karşılamayan yedek parçaların kullanılması,
- Afetler, yabancı madde etkisi ve mücbir sebepler.

Kullanım özelliklerinin geliştirilmesi kapsamında teknik değişiklikler yapma hakkımız saklıdır.

1.4 Telif hakkı

Bu işletim kılavuzu, telif hakkı yasalarıyla korunmuştur ve sadece dahili kullanıma yöneliktir.

Telif hakkı kısıtlamalarının dışındaki her türlü kullanım Weidmüller Interface GmbH & Co. KG tarafından yazılı onay verilmediği sürece yasaktır. Bu husus özellikle çoğaltma ve tercüme için geçerlidir.

Aksine davranışlar yasal tazminat yükümlülüğünü doğurur. Başka haklarımız saklıdır.

1.5 Garanti koşulları

Garanti koşulları, Weidmüller Interface GmbH & Co. KG şirketinin genel çalışma şartlarında belirtilmiştir.

2 Genel güvenlik bilgileri

⚠ UYARI

Aşağıdaki güvenlik bilgilerine uyulmaması ağır yaralanmalar ile sonuçlanabilir!

Elektrik ve mekanik etkiler nedeniyle insanların tehlikeye atılması

- ▶ Yazıcıyı işleme almadan önce, bu bölümde belirtilen güvenlik ve tehlike bilgilerini dikkatle okuyun.
- ▶ Bu kullanma kılavuzunun yanı sıra mevcut ulusal çalışma, işletim ve güvenlik talimatlarını dikkate alın.
- ▶ Mevcut işletme içi yönergelere uyun.

Aşağıdaki durumlarda yazıcının tüm elektrik bağlantılarını kesmeniz ve kalifiye bir servis teknisyenine başvurmanız gerekir:

- Elektrik veya bağlantı kablosu, adaptör veya fiş aşınmış veya hasarlı.
- Yazıcıya sıvı girdi.
- Yazıcı yere düştü veya gövdesi hasar gördü.
- Yazıcı belirgin şekilde olağan performansından sapma gösteriyor, örn. baskı kalitesi kötü ya da yetersiz sıyırma ve çizilme dayanımı.

⚠ DİKKAT

Açık yazıcıda yaralanma tehlikesi!

Açık yazıcı içinde işlem yapmak, kesik ve ezilme şeklinde yaralanmalara neden olabilir.

- ▶ Yazıcı gövdesini asla çıkarmayın.
- ▶ Cihazın içindeki bileşenlerin değiştirilmesini Weidmüller servis teknikerine yaptırın.

UYARI

Cihazın hasar görme tehlikesi!

Yazıcının gövdesi çıkarılmamalıdır. Yazıcı gövdesinin çıkarılması, tüm garanti haklarının yitilmesine neden olur.

- Cihaz üzerinde işlem yapan tüm kişilerin bu kullanma kılavuzunu okumuş ve anlamış olmalarını güvence altına alın.
- Yazıcıyı sadece amacına uygun olarak kullanın (bkz. Bölüm 2.3, sayfa 8).
- Yazıcının üzerindeki bütün güvenlik ve uyarı bilgilerini okunaklı durumda muhafaza edin ve gerekirse yenileyin.
- Cihaz üzerindeki çalışmaların sadece bilgilendirilmiş personel tarafından yapılmasını sağlayın.
- Kullanma kılavuzunu, daima cihazın kullanım yerinde bulundurun. Cihazla üzerinde işlem yapan herkesin her an kullanma kılavuzuna bakabilmesi sağlanmalıdır.

2.1 İşletim için temel bilgiler

- Yazıcının kurulum yeri seçilirken, ortam şartlarının uygun olduğundan emin olun (bkz. Bölüm 9.1, sayfa 38).
- Yazıcının gövdesindeki açıklıkların bloke edilmemesini ve kapatılmamasını güvence altına alın.
- Yazıcıyı kapatmayın!
- Yazıcıyı kapatmayın! Yazıcı kendiliğinden bekleme moduna geçer. İşletim parametreleri sadece yazıcı açık olduğu sürece korunur. Bu parametreler, örn. mürekkep kartuşunun optimum şekilde temizlenmesini sağlar.
- Servis klapesini işletim esnasında kapalı tutun.



Sadece Weidmüller ürünlerini veya Weidmüller tarafından onaylanmış ürünleri (M-Print® PRO işaretleme yazılımı, MultiCard ve mürekkep kartuşu) kullanın. Onaylanmamış veya uygun olmayan aksesuarların ve sarf malzemelerinin kullanılmasından kaynaklanan yazıcı arızaları, kötü yazdırma kalitesi veya hasarları garanti kapsamında değildir.

2.1.1 Mürekkep kartuşunun kullanımı

- Mürekkep kartuşunu çocukların erişemeyeceği bir yerde muhafaza edin.
- Mürekkep gıda maddesi anlamında tüketim için uygun değildir. Mukoza dokusuyla her türlü teması önleyin. Yanlışlıkla mürekkep yutarsanız ağızınızı suyla çalkalayın ve bol bol su için. Kusturmayın.
- Mürekkep kartuşuna daima dikkatle davranın, aksi takdirde mürekkep dökülebilir ve kirlenmeye yol açabilir.
- Nozul plakasında halen mürekkep olabileceği için mürekkep kartuşuna dikkatle muamele edin. Cildinize mürekkep bulaşırsa sabun ve suyla iyice yıkayın.
- Mürekkep kartuşunun nozul plakasına asla temas etmeyin.
- Bir mürekkep kartuşu açılmamalı ve yeniden doldurulmamalıdır.
- Açılmamış mürekkep kartuşlarını soğuk ve kuru ortamda, tercihen yakl. 4 °C ila 21°C'de buzdolabında muhafaza edin.
- Cihazı uzun süre kullanmayacaksınız veya örn. gece boyunca çalıştırmayacaksınız mürekkep kartuşunu yazıcıdan çıkarın.
- Mürekkep kartuşunu ara depolamaya aldığınızda mürekkebin kurumasını önlemek için beraberinde gönderilen koruyucu kapağı nozul plakasına takın.
- Son kullanım tarihi geçmiş mürekkep kartuşlarını kullanmayın.
- Mürekkebin son kullanma tarihi (ambalajın üzerinde basılıdır) yaklaştığında, dokunmatik ekranda bir mesaj görüntülenir. En iyi yazdırma sonuçlarını elde etmek için, mürekkebin kartuşunun etiketinde belirtilen tarihe kadar tüketilmesi gerekir.

UYARI

Eski mürekkep nedeniyle cihazın hasar görmesi!

Son kullanma tarihi geçmiş olan mürekkebin kullanılması, yazıcıda kötü yazdırma kalitesine ve sürekliliğin bozulmasına neden olabilir.

2.2 WEEE (Waste Electric and Electronic Equipment; Atık Elektrikli ve Elektronik Ekipman) uyarınca geri dönüşüm

Bu sembol ile işaretli ürünler aşağıdaki direktife tabidir: 2012/19/AB: Elektrikli ve elektronik Cihazların Geri Alınması ve Yeniden Değerlendirilmesi

Bu ürünler, çevre ve sağlık için tehlikeli olabilecek maddeler içerir. Bu nedenle bu ürünleri ayrılmamış evsel atıklarla birlikte bertaraf etmeyin.

Yaşam döngüsü tamamlandıktan sonra bu ürünleri Weidmüller'e iade edebilirsiniz, biz bunların uygun şekilde bertaraf edilmesini sağlarız. Ürünleri uygun ambalaj içerisinde yetkili satış şirketinize gönderin.

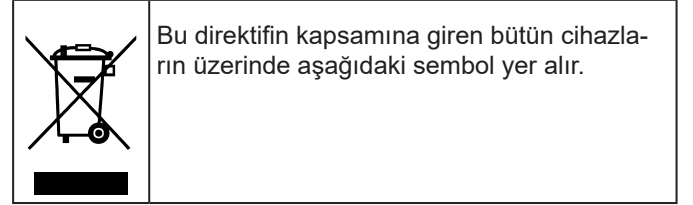

2.3 Amaca uygun kullanım

Yazıcı, M-Print® PRO işaretleme yazılımı ile birlikte MultiCard'ların ticari ve endüstriyel alanda yazdırılması için öngörülmüştür.

Başka amaçla kullanılması yasaktır. Amaca uygun olmayan kullanım, kullanıcının üretici nezdindeki her türlü garanti ve güvence haklarının anında yitirilmesine neden olur.

Seçilen ürünün spesifikasyonlarının dışında kullanılması veya kullanım ve uyarı bilgilerinin dikkate alınmaması, ciddi sonuçlara neden olabilecek hatalı fonksiyonlara, kişilerin zarar görmesine ve maddi hasarlara neden olabilir.

Sadece, Weidmüller tarafından bu işaretleme sistemi için onaylanmış olan M-Print® PRO yazılımı, MultiCard'lar ve mürekkepler kullanılabilir.

Farklı bir işaretleme yazılımı ve başka MultiCard'lar ve mürekkepler kullanıldığı takdirde, yazdırma kalitesi ve dayanıklılığı konusunda güvence verilmez.

Amaca uygun olmayan kullanımdan kaynaklanan hasarlar konusunda sorumluluk kabul edilmez. Amaca uygun olmayan kullanımdan kaynaklanan hasarlardan sadece işletme- ci sorumludur.

Amaca uygun kullanım kapsamında

- kullanma kılavuzundaki bütün bilgilere uyulması,
- işletim ve bakım şartlarına uyulması da yer alır.

Cihaz üzerindeki yapısal değişiklikler

Yapımı ve onayında, German Product Safety Act (ProdSG; Alman Ürün Güvenliği Yasası) esas alınmıştır. Yazıcı üzerinde değişiklik yapılması yasaktır.

Buna uyulmaması durumunda, yazıcının AT Uygunluk Beyanı geçersiz hale gelir. Bunun sonucunda yazıcının üreticisinin garanti yükümlülüğü ortadan kalkar.

Yazıcının mükemmel durumda olmayan bir bileşenin derhal bir Weidmüller servis teknikeri tarafından değiştirilmesini sağlayın.

2.4 Cihazın kullanımında söz konusu kalan riskler

Cihaz, tekniğin son durumu ve kabul görmüş güvenlik teknolojisi kurallarına göre imal edilmiştir. Ancak yine de cihazın kullanımında kısıtlamalar meydana gelebilir.

Cihaz sadece amaca uygun kullanım için tasarlanmıştır. Cihazı kullanırken, üzerindeki uyarı bilgilerini ve bu kullanma kılavuzundaki güvenlik bilgilerini dikkate alın.

2.4.1 Elektrik enerjisinden kaynaklanan tehlikeler

TEHLİKE

Elektrik gerilimi uyarısı!

Gerilim taşıyan parçalara temas edilmesi, doğrudan hayati tehlikeye neden olur. Yalıtım veya münferit parçalardaki hasarlar, hayati tehlikeye neden olabilir.

- ▶ Yazıcının elektrikli bileşenleri üzerindeki çalışmalar, sadece yetkili bir elektrik uzmanı tarafından yapılabilir.
- ▶ Cihazı sadece uygun şekilde topraklanmış ve sigortalanmış bir prize bağlayın.
- ▶ Yazıcıyı, anahtarlı veya zamanlama kontrollü bir prize bağlamayın.
- ▶ Hasarlı veya aşınmış elektrik kabloları kullanmayın.
- ▶ Yazıcının elektrik aksamını, örn. gevşek bağlantı veya yalıtım hasarı gibi kusurlara ilişkin düzenli aralıklarla kontrol ettirin.
- ▶ Kusur varsa, hemen yazıcının elektrik beslemesini kapatın ve hasarın onarılmasını sağlayın.
- ▶ Tüm bağlantı kablolarını ve fişleri en az 6 ayda bir elektrikçiye kontrol ettirin!
- ▶ Arıza durumunda adaptörü sökmeyin. Lütfen ilgili yedek parça için Weidmüller ile irtibata geçin.
- ▶ Yazıcıyı bir uzatma kablosu ile bağlıyorsanız, nominal akım değerinin uzatma kablosunun izin verilen amper yükünü aşmamasına dikkat edin.
- ▶ Elektrikli parçaları nemden koruyun; aksi takdirde kısa devre meydana gelebilir. Yazıcıyı temizlerken buna özellikle dikkat edin.
- ▶ Kontrolenden sonra yapılacak değişikliklerin DIN EN 60204-1'e uygun olması zorunludur.

2.4.2 Yanlış yedek parçalardan kaynaklanabilecek tehlikeler

UYARI

Hatalı veya yanlış yedek parçalar nedeniyle hasarlar!

Yanlış veya hatalı yedek parçalar hasara, yanlış çalışmaya veya tamamen devre dışı kalmaya neden olabilir. Sadece orijinal yedek parçalar kullanın.

Yedek parçaları Weidmüller Interface GmbH & Co. KG'den temin edin. Yedek parçalar hakkındaki gerekli bilgiler için bkz. Bölüm 9.2, sayfa 39.

2.5 Güvenlik ve koruma tertibatları

Yazıcı aşağıdaki güvenlik tertibatlarıyla donatılmıştır:

- Servis klapesi (mürekkep toplama kabı ve mürekkep kartuşu için)
- Elektrik kablosu ile birlikte 24 volt adaptör



Yazıcı, yazıcı gövdesi olmadan işletilmemelidir.
Yazıcının gövdesi çıkarılmamalıdır.

2.6 Personelin taşınması gereken özellikler

Yazıcıyı sadece bilgilendirilmiş personel kullanabilir ve bakım faaliyetleri gerçekleştirebilir. Bilgilendirme kapsamında, kullanma kılavuzunun tümüyle okunmuş olması da yer alır.



Onarımlar sadece Weidmüller servisi ile mutabakat halinde ve bir uzman elektrikçi tarafından gerçekleştirilebilir.

2.6.1 Personelin kalifikasyonları

Personelin kurulum, işleme alma, kullanım, bakım ve temizleme konusundaki sorumlulukları açıkça tanımlanmış olmalıdır.

Kullanma kılavuzunda muhtelif faaliyetler için aşağıdaki kalifikasyonlar tanımlanmıştır:

Bilgilendirilmiş uzman personel

Bilgilendirilmiş uzman personel, mesleki eğitimi, bilgi ve tecrübesi, ayrıca geçerli yasal düzenlemelere ilişkin bilgisi sayesinde kendisine tanımlanan görevleri tek başına yapma ve potansiyel tehlikeleri fark etme veya önleme becerisine sahiptir.

Uzman elektrikçi

Uzman elektrikçi, mesleki eğitimi, bilgi ve tecrübesi, ayrıca geçerli standartlara ilişkin bilgisi sayesinde elektrikli ekipmanlar üzerinde çalışma ve potansiyel tehlikeleri fark etme ve önleme becerisine sahiptir.
Uzman elektrikçi, görevlendirildikleri spesifik işler konusunda eğitim almıştır ve konularıyla ilgili standartları ve yasal düzenlemeleri bilir.

3 Ürün açıklaması

PrintJet**Jet MINI** mürekkep püskürtmeli yazıcı, M-Print® PRO işaretleme yazılımıyla birlikte, MultiCard'lar için bir işaretleme sistemidir.

Bu işaretleme sistemiyle münferit işletim atacı işaretlemeleri gerçekleştirilebilir. Yazıcı, anahtarlama cihazları, otomatlar, sıralı terminaller, kablolar, hatlar veya valfler için MultiCard formatındaki işaretleyiciler üzerine yazar. Der Print**Jet MINI** çok küçük yazı tipleriyle yazdırma olanağı sağlar. En küçük karakterler bile gayet okunaklı olur; böylece işaretlemelerin bilgi yoğunluğunu artırabilirsiniz. MultiCard'lar bir besleme çekmecesini üzerinden tek tek beslenir.

Beslenen MultiCard'ın üzerine ısı ile sertleştirilen bir mürekkeple yazılır ve ardından UV ışını ile sertleştirilir. MultiCard son olarak besleme çekmecesini üzerinden cihazdan çıkarılır.

Ardından yazılı MultiCard çıkarılabilir. MultiCard hemen kullanılabilir.

3.1 Yazıcı

3.1.1 Genel bakış

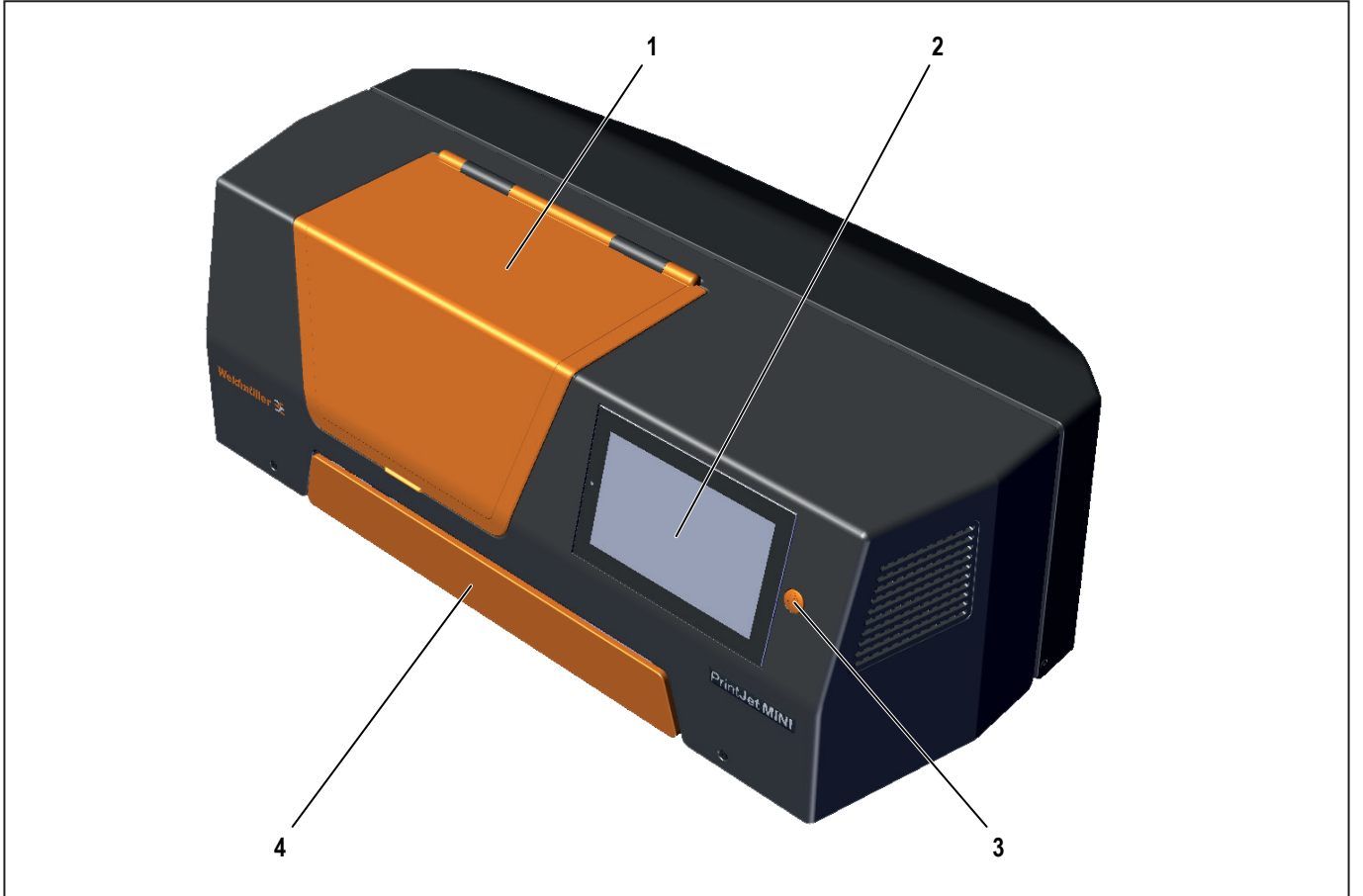

Resim 3.1 Yazıcı önden görünüm

- 1 Servis klapesi (mürekkep toplama kabı ve mürekkep kartuşu için)
- 2 Dokunmatik ekran
- 3 Açma/kapama tuşu
- 4 Besleme çekmecesi için klape (MultiCard için)

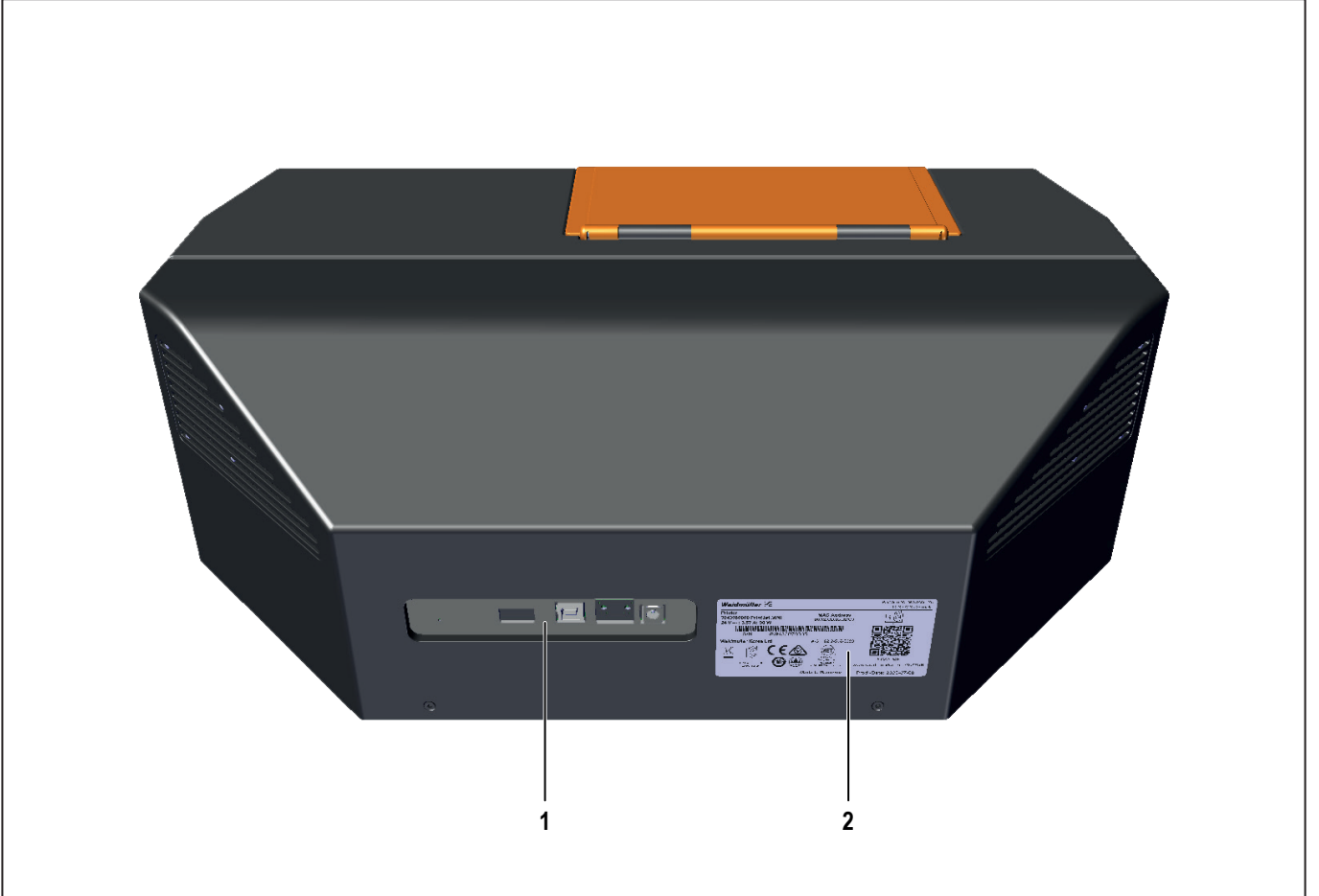

Resim 3.2 Yazıcı arkadan görünüm

- 1 Bağlantılar
- 2 Tip levhası

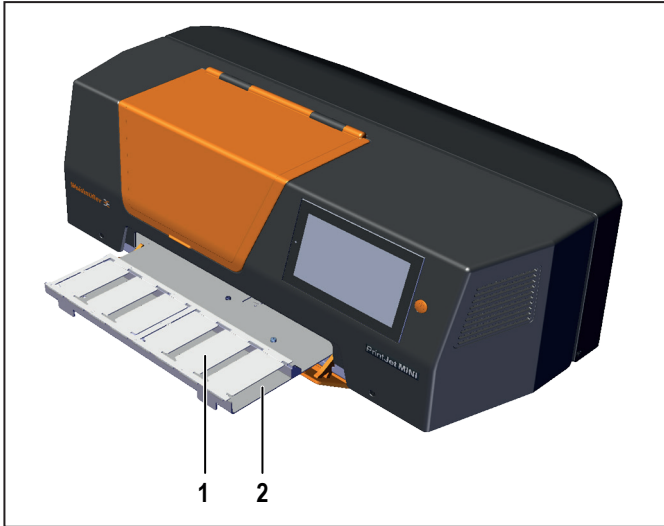

Resim 3.3 Besleme çekmecesini (açık)

- 1 Besleme çekmecesini (açık)
- 2 MultiCard

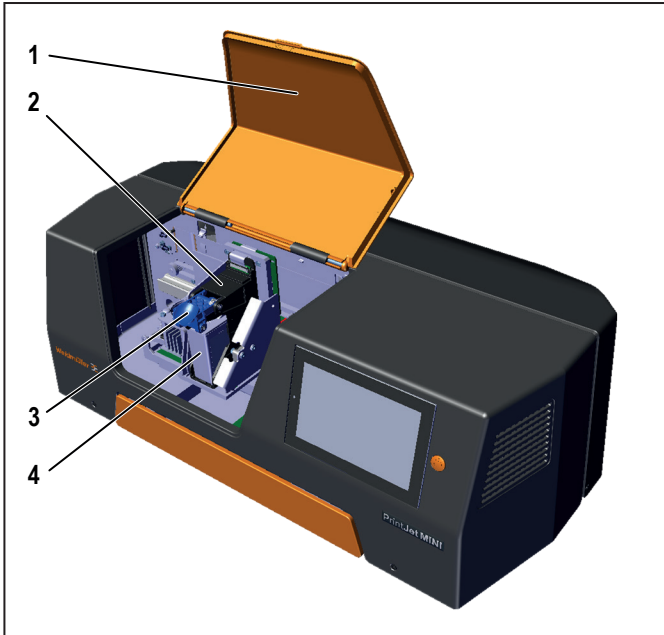

Resim 3.4 Servis klapesini (açık)

- 1 Servis klapesini (açık)
- 2 Yazıcı ünitesi, mürekkep kartuşu için tutucu dahil
- 3 Kilitleme
- 4 Mürekkep kartuşu

3.1.2 Bağlantı noktaları

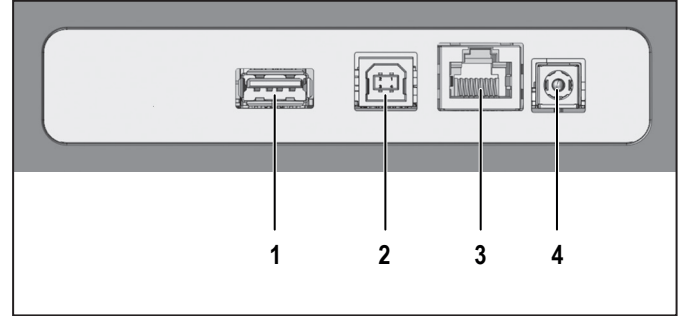

Resim 3.5 Bağlantı noktaları

- 1 USB bellek için USB-A bağlantı noktası
- 2 Yazıcı/PC için USB-A bağlantı noktası
- 3 Ethernet bağlantı noktası (LAN bağlantısı)
- 4 Güç kablosu bağlantı noktası (24 Volt)

3.1.3 Tip levhası

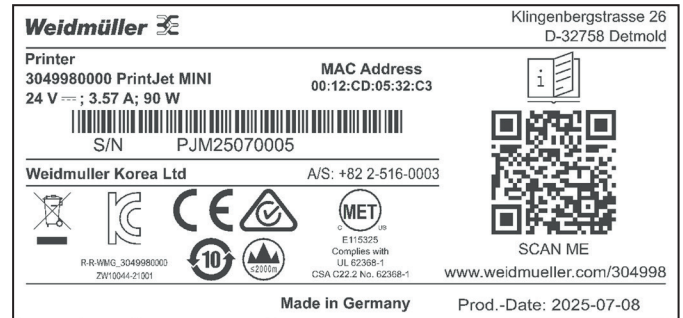





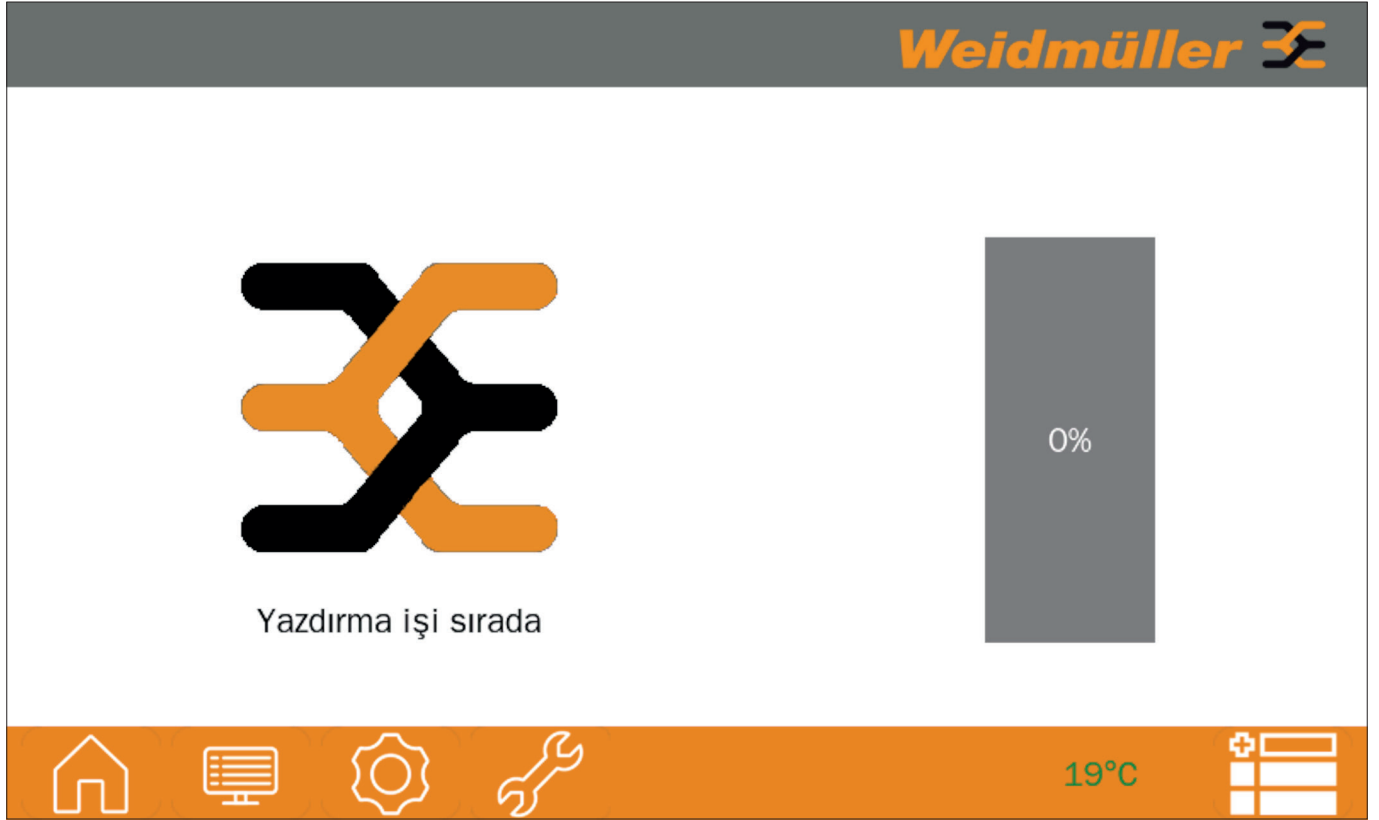

Resim 3.6 Tip levhası

Tip levhasında şebeke voltajı, ürün numarası, seri numarası ve MAC adresi (ağ kartının adresi) yer alır.

3.2 Dokunmatik ekran



Resim 3.7 Açılış ekranı (Ana menü "Sistem durumu")

| Sembol | Ana menü / Fonksiyon | Açıklama |
|---|---|---|
|  | Sistem durumu | Yazıcının güncel durumunu gösterir: Hazır olma durumu ve mürekkep kartuşlarının doluluk seviyesi |
|  | Görevler | İlave fonksiyonları ve seçim yapılabilecek alt menüleri gösterir: Yazdırma ön izleme, yazdırma görevini başlat, yazdırma görevini sil, besleme çekmecesini aç/kapat, USB bellekteki yazdırma görevleri, sonraki/önceki yazdırma görevini göster |
|  | Seçenekler | Seçim yapılabilecek alt menüleri gösterir: Ayarlar, servis, sistem bilgileri, dil |
|  | Yazıcı ünitesini bakım konumuna getirme | Yazıcı ünitesini mürekkep kartuşuyla birlikte bakım konumuna getirir. Bu konumda mürekkep kartuşunun ve mürekkep toplama kabının yerleştirilmesi ve çıkarılması mümkündür. |
|  | Sıcaklık göstergesi | Cihazın güncel sıcaklığını °C cinsinden gösterir. |
|  | Bildirim geçmişi | Güncel ve son bildirimleri ekrana getirir (örn. mürekkep kartuşu boş, servis klapesi açık). |

3.2.1 Ana menü “Görevler”

Bu ana menüde seçili yazdırma görevi için baskı ön izleme yapılır.

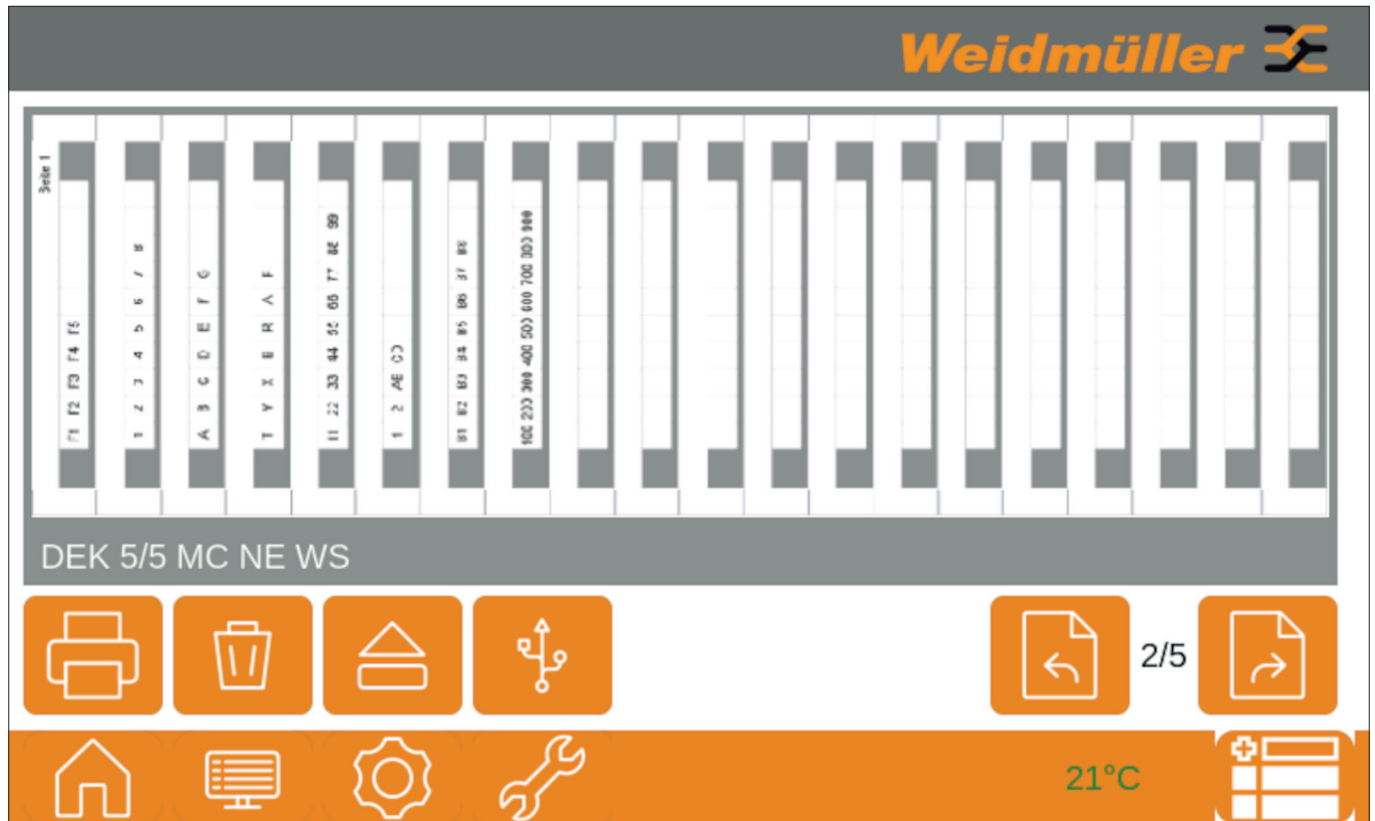

Resim 3.8 Ana menü “Görevler”

Sembol Fonksiyon



Yazdırma görevini başlat



Yazdırma görevini iptal et



Besleme çekmecesini aç/kapat



USB belleği yazdırma görevleri



Önceki yazdırma görevi



Sonraki yazdırma görevi

Açıklama

Güncel seçili yazdırma görevini başlatır. Tuşa basıldıktan sonra besleme çekmecesini dışarı sürülür ve MultiCard'ın yerleştirildiğini onaylamak için bir iletişim kutusu açılır.

Yazdırma görevini iptal etmek için bir iletişim kutusu açar. İletişim kutusu onaylandığında güncel olarak seçili olan yazdırma görevi silinir. Buna ilave olarak tüm yazdırma görevlerini silme olanağı mevcuttur.

Besleme çekmecesini açar/kapatır.

Bir USB belleğe kaydedilmiş ve uygulanabilir yazdırma görevlerini seçmek için bir iletişim kutusu açar.

Önceki yazdırma görevini seçer. Seçilen yazdırma görevi baskı ön izlemeye gösterilir.

Sonraki yazdırma görevini seçer. Seçilen yazdırma görevi baskı ön izlemeye gösterilir.

3.2.2 Ana menü “Seçenekler”



Resim 3.9 Ana menü “Seçenekler”

Alt menü

Ayarlar

Servis

Sistem bilgileri

Dil

Açıklama





IP adresi, yazıcı adı, bağlantı adresi ve yazdırma görevlerine ilişkin silme fonksiyonlarına ilişkin ayarların yapılmasına olanak sağlar.

Seçim yapılabilecek alt menüleri gösterir: Servis teknikeri, nozul hizmeti ve bellenim güncellemesi için erişim

Bu alt menüde bellenim, seri numarası ve mürekkep kartuşu ile mürekkep toplama kabının doluluk seviyesi gibi sistem bilgileri gösterilir. Ayrıca lisans bilgilerinin çağrılması da mümkündür.

Bu alt menüde kullanıcı arayüzünün dili ayarlanabilir.

3.2.3 Kullanıcı arayüzü fonksiyon elemanları

| Sembol | Adı | Açıklama |
|---|-------------|--|
|  | Onay | Uygulanan değişikliği onaylar. |
|  | İptal | Uygulanan değişikliği iptal eder / güncel iletişim kutusunu kapatır. |
|  | Kaydet | Ayarları kaydeder. |
|  | Hepsini sil | Tüm yazdırma görevlerini siler. |

3.2.4 MultiCard'ın açıklaması

Yazıcı ile plastik MultiCard'lar yazdırılabilir.

PrintJet MINI yazıcısından ve M-Print® PRO yazılımından oluşan işaretleme sistemi Weidmüller tarafından, MultiCard'lar için tasarlanmıştır.

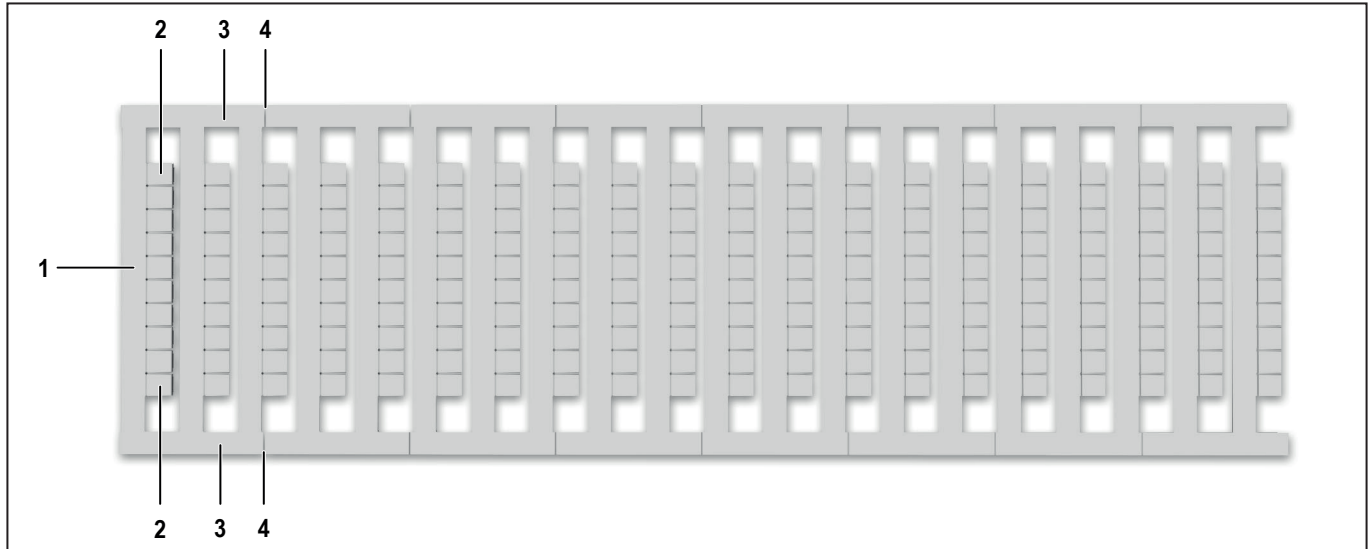

Resim 3.10 MultiCard'ın açıklaması

- 1 İlk proje işaretleme yüzeyi
- 2 İşaretleme yüzeyi
- 3 Yan şerit
- 4 Zorunlu kırılma yeri

MultiCard'lar besleme çekmecesindeki yuvaya sadece tek tek yerleştirilebilir ve yazdırılabilir. MultiCard'lar zorunlu kırılma yerinden münferit segmentlere ayrılabilir. Bu segmentler ve işaretleyicileri de tek tek yazdırılabilir.

► Münferit bir segmenti yazdırmak için MultiCard'ı bunun için öngörölmüş zorunlu kırılma yerinden kırın ve segmenti sola bitişik olarak yuvaya yerleştirin (bkz. 5.2, sayfa 25).

4 İşletime alma

4.1 Ambalajından çıkarma

UYARI

Maddi hasar!

Uygun olmayan şekilde taşınırsa mürekkep sızabilir ve cihazı kirletebilir veya hasar verebilir.

► Yazıcıyı baş aşağı taşımayın.

- Nakliye ambalajını açın.
- Bütün aksesuarları çıkarın.
- Yazıcıyı strafor ambalaj malzemesiyle birlikte koliden çıkartın.
- Strafor ambalaj malzemesini çıkarın.



Sonradan tekrar taşınma ihtimaline karşı orijinal ambalajı saklayın.

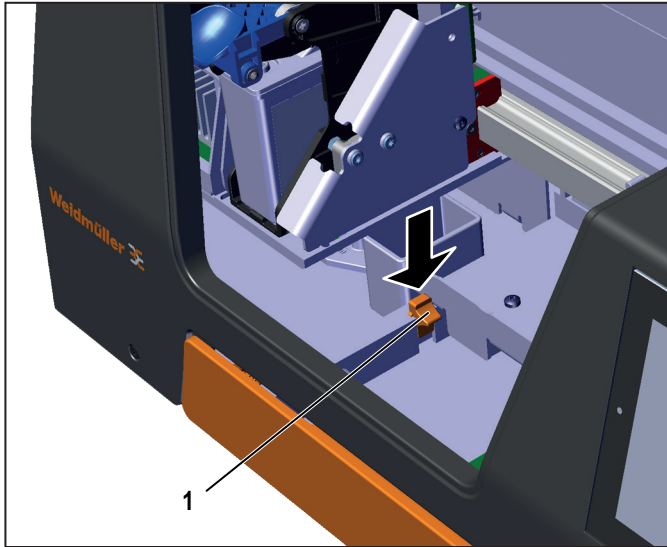

Resim 4.1 Taşıma emniyetini aşağı bastırın

- Servis klapesini açın.
- Turuncu renkteki taşıma emniyetini (1) aşağı bastırın.

4.2 Teslimat kapsamı

Yazıcıyı ve bütün aksesuarlarını ambalajdan çıkardıktan sonra, teslimatın eksiksiz olduğunu kontrol edin:

- PrintJet **MINI**
- Mürekkep kartuşu
- Mürekkep toplama kabı
- Elektrik ve bağlantı kablosuyla birlikte adaptör
- USB kablosu
- LAN kablosu
- bir paket MultiCard DEK 5/5
- M-Print® PRO etiketleme yazılımı ve kullanma kılavuzunun indirilmesi için kısa bilgiler

Mürekkep kartuşu ayrı olarak yer almaktadır ve yazıcıya kurulmamıştır.

4.3 Yazıcının kurulumu

UYARI

Maddi hasar!

- Yazıcıyı, örn. hoparlör veya kablosuz telefonların baz istasyonları gibi olası elektromanyetik girişim alanlarının yakınında kullanmayın. Bunlar yazıcının fonksiyon kabiliyetini etkileyebilir.
- Yazıcıyı düz ve sağlam bir zemine yerleştirin. Yazıcı, eğik veya açılı bir yüzeye konduğunda düzgün çalışmaz.
- Yazıcıyı yüksek sıcaklık veya nem değişimlerine, doğrudan güneş ışığına, güçlü ışığa, aşırı sıcaklığa ve yüksek toz yüküne maruz kaldığı yerlere yerleştirmeyin.
- Cihazı, darbeye veya titreşime maruz kalabileceği yerlere yerleştirmeyin. Titreşim aktarımlarını önleyin.



gerekli kullanım ve bakım mesafelerini dikkate alın.

- Yazıcıyı, yerleşim alanı her yönden yazıcıdan büyük olan bir yüzeye yerleştirin.
- Yazıcının besleme çekmecesinin önünde yeterli alan bırakın.
- Yazıcının etrafında yeterli hava beslemesinin olmasını güvence altına alın.

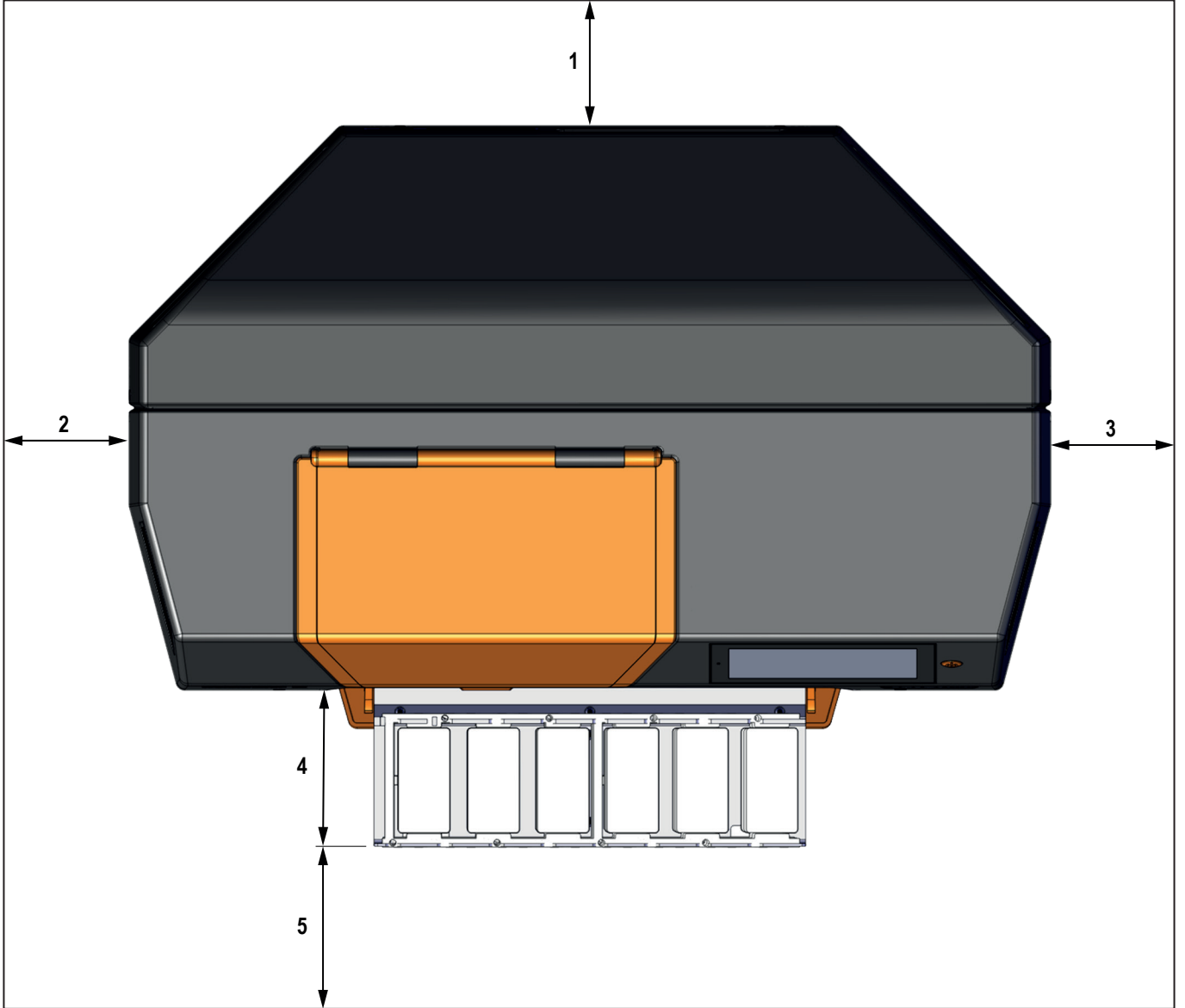

Resim 4.2 Kullanım ve bakım mesafeleri

- 1 100 mm
- 2 100 mm
- 3 100 mm
- 4 90 mm
- 5 100 mm

4.4 Yazıcının bağlanması

TEHLİKE

Elektrik gerilimi uyarısı!

- ▶ Kullanılan şebeke geriliminin adaptörün tip levhasında belirtilen şebeke gerilimi ile aynı olduğundan emin olun.
- ▶ Yazıcıyı sadece uygun şekilde topraklanmış ve münferit olarak sigortalanmış bir prize bağlayın.
- ▶ Yazıcıyı, anahtarlı veya zamanlama kontrollü bir prize **bağlamayın**.
- ▶ Uzatma kablosu kullandığınızda, yazıcının nominal akım değerinin uzatma kablosunun amper yükünü aşmadığından emin olun.
- ▶ Yazıcı şebekeye bağlandığında, binanın şebeke hattının uygun bir sigorta ile emniyete alındığından emin olun.

TEHLİKE

Hasarlı elektrik ve bağlantı kablosu ve adaptör nedeniyle elektrik çarpması ve yangın tehlikesi!

- ▶ Elektrik ve bağlantı kablosu ve adaptörün hasarsız olduğundan emin olun.
- ▶ Elektrik ve bağlantı kablosu ve adaptörü orijinal haliyle muhafaza edin.
- ▶ Elektrik ve bağlantı kablosu ve adaptörün üzerine herhangi bir şey koymayın.
- ▶ Kablonun kırılma ve bükülme olmadan döşendiğinden emin olun.
- ▶ Fişi kablodan tutarak prizden çıkarmayın.

4.4.1 Kablo üzerinden bağlantı

Yazıcı, USB kablosu vasıtasıyla PC'ye veya ağ kablosu vasıtasıyla yerel ağa bağlanabilir.

- ▶ Yazıcıyı yakında bulunan bir prize takın.
- ▶ Prizin kolay erişilebilir olduğundan emin olun.
- ▶ Fişlerin yazıcının bağlantı noktasına ve prize tam olarak takıldığından emin olun.
- ▶ Kabloları, takılma tehlikesi oluşturmayacak şekilde döşeyin.



USB kablosunu ancak M-Print® PRO yazılımını kurduktan sonra bağlayın.

4.5 Yazıcının devreye alınması

- ▶ Yazıcıyı açma/kapama tuşuna basarak devreye alın (bkz. Bölüm 3.1.1, sayfa 11).

4.6 Mürekkep kartuşunu yerleştirme

Teslimat esnasında yazıcıda mürekkep kartuşu bulunmaz.

- ▶ Aşağıdaki bilgileri dikkate alın:
 - Mürekkep kartuşunun ambalajını yazıcıya yerleştirmeden hemen önce açın.
 - Mürekkep kartuşu açılmamalı ve yeniden doldurulmalıdır.
 - Açılmamış mürekkep kartuşlarını serin ve kuru yerde muhafaza edin (önerilen 4°C ila 21°C).
 - Kullanımda olan bir mürekkep kartuşunu sadece koruyucu kapak takılıyken muhafaza edin.
- ▶ Dokunmatik ekranda **Yazıcı ünitesini bakım konumuna getir** tuşuna basın. Bunun ardından yazıcı ünitesi mürekkep kartuşunun takılabileceği bir konuma gelir.
- ▶ Servis klapesini açın.

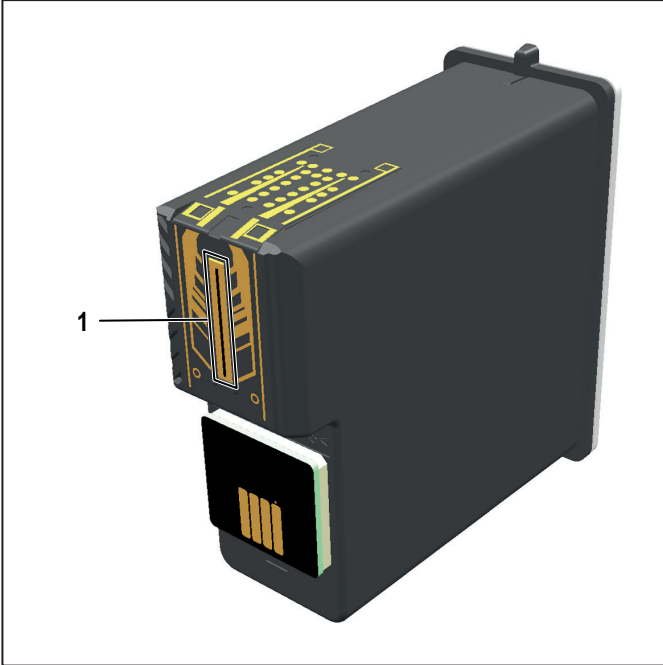

Resim 4.3 Mürekkep kartuşu - Nozul plakası

Mürekkep kartuşu yerleştirilmeden önce nozul plakasının (1) bir temizlik bezine silinmesi gerekir.

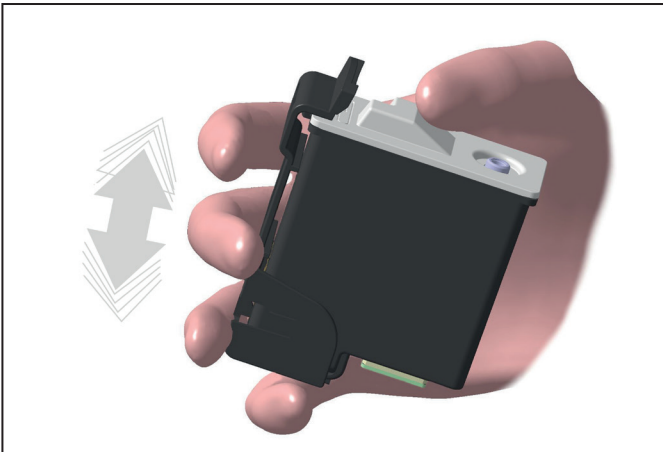

Resim 4.4 Mürekkep kartuşunu çalkalama

- Mürekkep kartuşunu, koruyucu kapak takılıken elinizle sıkıca tutun ve birkaç defa çalkalayın.

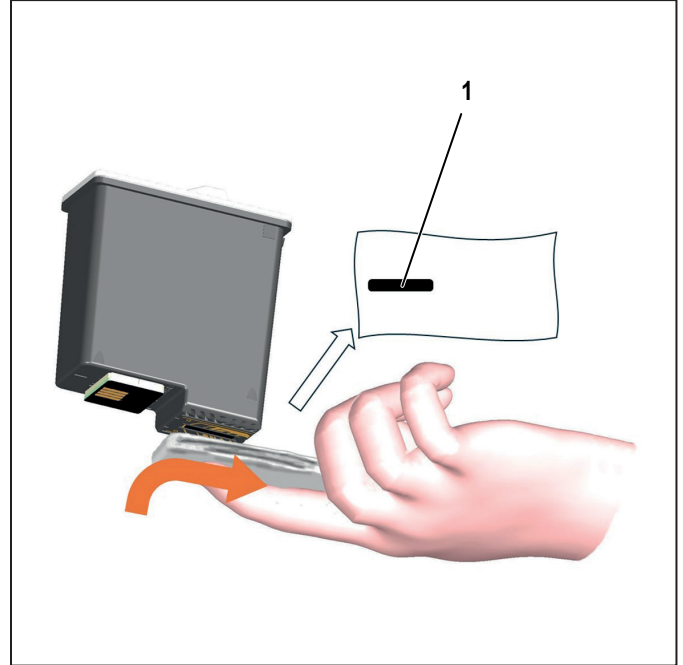

Resim 4.5 Nozul plakasını silme

- Koruyucu kapağı mürekkep kartuşundan çıkarın.
- Temizlik bezinde siyah mürekkep (1) görene kadar nozul plakasını bir temizlik bezine dikkatlice silin.
- Temizlik bezinde mürekkep göremezseniz koruyucu kapağı mürekkep kartuşuna takın ve yeniden çalkalayın.

Alternatif olarak çalkalama işleminin yazıcı tarafından yapılmasını da sağlayabilirsiniz. Bu işlemi şu şekilde uygulayın:

- Mürekkep kartuşunu yazıcıya yerleştirin
- Servis klapesini kapatın.
- Dokunmatik ekranda "Seçenekler > Servis > Mürekkebi etkinleştir" seçin.

Yazıcı şimdi bir kaç dakika süreyle çalkalama işlemini gerçekleştirir.

- Ardından mürekkep kartuşunu yazıcıdan çıkarın.
- Temizlik bezinde siyah mürekkep (1) görene kadar nozul plakasını bir temizlik bezine dikkatlice silin.
- Temizlik bezinde mürekkep göremezseniz mürekkep kartuşunu yeniden yazıcıya takın ve dokunmatik ekran üzerinden çalkalama işlemini tekrarlayın ("Seçenekler > Servis > Mürekkebi etkinleştir").

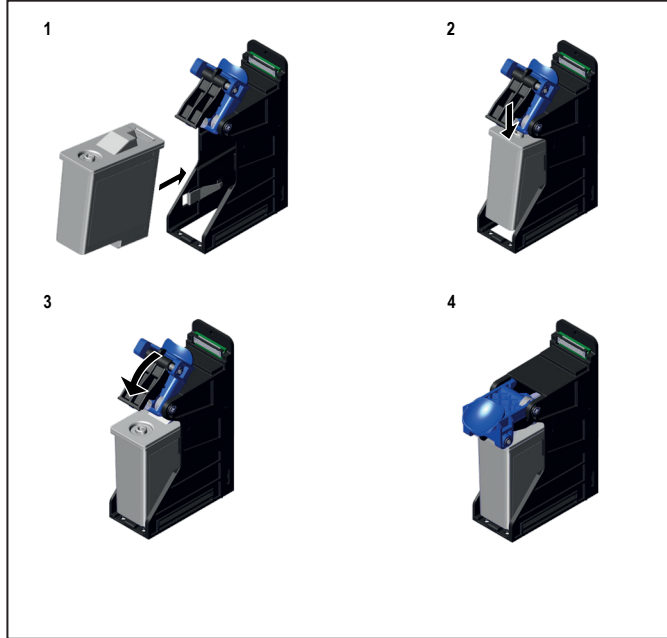

Resim 4.6 Mürekkep kartuşunu yerleştirme

- ▶ Mürekkep kartuşunu hafif eğik konumda tutucuya doğru itin (Şekil 1).
 - ▶ Mürekkep kartuşunu hafifçe aşağı bastırın (Şekil 2).
 - ▶ Şekil 3: Mavi kilidi aşağı yönde çevirin (Şekil 3).
- Şekil 4, tutucuya yerleştirilmiş ve kilitlemiş mürekkep kartuşunu gösterir.

4.7 Dokunmatik ekranda dil seçimi

Yazıcıyı devreye aldığınızda dokunmatik ekran üzerinde ana menü **Sistem durumu** gösterilir. Mürekkep kartuşu takıldıktan sonra mürekkep dolum seviyesi de gösterilir.



Resim 4.7 Ana menü Sistem durumu

- ▶ **Seçenekler** ana menüsünü seçin.
- ▶ **Dil** alt menüsüne tıklayın.



Resim 4.8 Alt menü Dil

- ▶ İsteddiğiniz dili seçin.
- Dil, kumanda yeniden başlatılmadan değiştirilir.

4.8 M-Print® PRO işaretleme yazılımının kurulumu

İşaretleme sistemi, Microsoft Windows® (32 Bit versiyonu / 64 Bit versiyonu) için tasarlanmıştır.



Kurulumun uzman personel tarafından yapılmasını sağlayın. Bu işlem için sistem yöneticisi yetkileri gereklidir. İşaretleme yazılımı hakkındaki bilgiler

M-Print® PRO kullanma kılavuzunda yer alır.

M-Print® PRO için yazılım internet üzerinden çevrim içi mağazadan indirilebilir (<https://eshop.weidmueller.com>). Arama çubuğuna ürün tanımını veya ürün numarasını 1905490000 girerek ürün sayfasına erişilebilir. "Yazılım destek" menü ögesi altında güncel versiyon için indirme bağlantısı yer alır.

- ▶ İndirdiğiniz programı başlatın.
- ▶ İsteddiğiniz dili seçin.

Kurulum işlemi otomatik olarak başlar ve kurulum sihirbazı açılır.

- ▶ **İleri** tuşuna tıklayın.

Lisans anlaşmasının şartları gösterilir.

- ▶ Lisans sözleşmesi şartlarını kabul edin ve **İleri** tuşuna tıklayın.
- ▶ Kurulum türünü seçin:

| Kurulum türü | Açıklama |
|--------------|---|
| Normal | M-Print® PRO işaretleme yazılımı normal fonksiyonlarla kurulur. |
| Özel | M-Print® PRO işaretleme yazılımı kurulur ve ilave modüller seçilebilir / iptal edilebilir. |
| Tam | M-Print® PRO işaretleme yazılımı ve tüm ilave modüller kurulur. |
| Ağ | M-Print® PRO işaretleme yazılımı kurulur ve birden çok kullanıcı tarafından kullanılabilir. |

- ▶ Örn. yazılımı normal fonksiyonlarla kurmak istiyorsanız **Normal** üzerine tıklayın.

- ▶ **Yükle** üzerine tıklayın.

Kurulum işleminin durumu, ilerleme çubuğunda görüntülenir.

- ▶ Kurulum başarılı olduktan sonra **Son** tuşuna tıklayın.

4.8.1 M-Print® PRO - Tek makine kurulumunun konfigürasyonu

Kumanda işlemi bir bilgisayardan gerçekleşiyorsa, tek makine kurulumu kullanılır. PC üzerinde M-Print® PRO işaretleme yazılımı kurulmuştur.



Tek makine kurulumunun ve konfigürasyonunun uzman personel tarafından yapılmasını sağlayın. Konfigürasyona ilişkin bilgileri M-Print® PRO yazılımının kullanma kılavuzunda ve `printersetup.pdf` dokümanında bulabilirsiniz.

4.8.2 M-Print® PRO - Ağ üzerindeki kurulumun konfigürasyonu

Ağ sürümü, eğer M-Print® PRO işaretleme yazılımıyla birden fazla kullanıcı ağ üzerinden çalışacaksa kullanılır. Her bir bilgisayar üzerinde M-Print® PRO kurmak yerine, burada sadece sunucu veya merkezi bilgisayar üzerinde merkezi bir kurulum gereklidir. Bu durumda istemci PC'ler M-Print® PRO uygulamasına, paylaşılan ağ yolları üzerinden erişir.



Ağ üzerinde kurulumun ve konfigürasyonun uzman personel tarafından yapılmasını sağlayın. Bu işlem için sistem yöneticisi yetkileri gereklidir. Konfigürasyona ilişkin bilgiler `printersetup.pdf` dokümanında yer alır.

4.9 MultiCard'ın yazıcı için ayarlanması ve kalibrasyonu

MultiCard için doğru yazdırma pozisyonunu ayarlamak ve MultiCard'ın fiziksel değişikliklerinin etkisini dengelemek için, M-Print® PRO yazılımı aracılığıyla bazı ayarlar yapmanız gerekir. Ayrıntılı açıklama, M-Print® PRO kullanma kılavuzunda yer alır.

5 Kullanım

5.1 Kullanıma ilişkin bilgiler

⚠ DİKKAT

Ezilme tehlikesine karşı uyarı!

- ▶ Yazıcıyı gövdesi olmadan çalıştırmayın ve işletim esnasında cihaz açıklıklarından cihazın içine müdahale etmeyin.

⚠ DİKKAT

Otomatik başlatmaya karşı uyarı!

- ▶ Ağ üzerinden bir yazdırma görevi gönderildiğinde yazıcı uyarı vermeksizin her an çalışmaya başlayabilir.

UYARI

Maddi hasar!

Son kullanma tarihi dolan mürekkep kullanıldığı takdirde yazdırma kalitesi veya sürekliliği azalır.

- ▶ Aşağıdaki bilgileri dikkate alın:
 - Yazıcının gövdesindeki açıklıklar bloke edilmemeli ve kapatılmamalıdır.
 - Bu açıklıklara bunun için öngörülmemiş olan hiçbir nesneyi sokmayın.
 - Yazıcının içine sıvı kaçmamasına dikkat edin.

5.1.1 Uzun süreli duruşlar

Yazıcı kapatılır ve şebekeden ayrılırsa veya yazıcı kullanımda değilse, öncesinde mürekkep kartuşu yazıcıdan çıkarılmadıysa bunun sonucunda bir süre sonra mürekkep nozulları tıkanabilir.

- ▶ Yazıcının uzunca bir süre kullanılmayacağını planlıyorsanız mürekkep kartuşunu çıkarın ve koruyucu kapağı (aşağıda tarif edileceği şekilde) takın. Bunu yakl. 6 saatlik kullanım dışı kalma süreleri itibarıyla öneriyoruz. Koruyucu kapak, mürekkep nozullarının kurummasını sağlar

Mürekkep kartuşunu çıkarma

- ▶ Dokunmatik ekranda **Yazıcı ünitesini bakım konumuna getir** tuşuna basın. Bunun ardından yazıcı ünitesi mürekkep kartuşunun çıkarılabileceği bir konuma gelir.
- ▶ Servis klapesini açın.

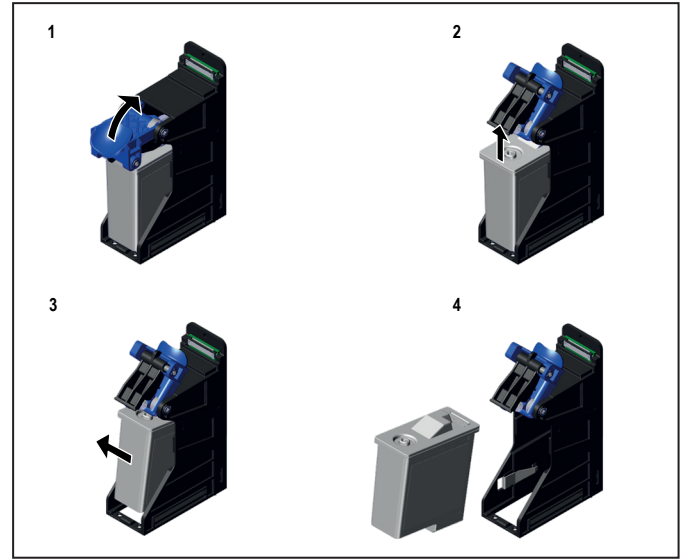

Resim 5.1 Mürekkep kartuşunu çıkarma

- ▶ Şekil 1: Mavi kilidi yukarı yönde çevirin.
- ▶ Şekil 2: Mürekkep kartuşunu hafifçe yukarıya doğru kaldırın.
- ▶ Şekil 3: Mürekkep kartuşunu hafifçe eğik bir konuma getirin ve tutucudan çıkarın.
- ▶ Şekil 4, tutucudan çıkarılmış mürekkep kartuşunu gösterir.

Koruyucu kapağı takma

UYARI

Maddi hasar!

Mürekkep kartuşu tutucudan çıkarılır ve açık şekilde muhafaza edilirse mürekkebin kurumması mümkündür.

- ▶ Mürekkep kartuşunu uzunca bir süre depolayacaksanız koruyucu kapağı aşağıda tarif edildiği şekilde takın.
- ▶ Koruyucu kapağı takılmış olan mürekkep kartuşunu nozul plakası aşağı bakacak şekilde depolamayın.

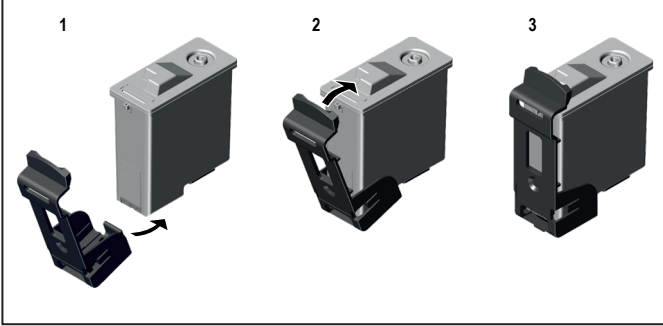

Resim 5.2 Koruyucu kapağı takma

- Şekil 1: Koruyucu kapağı hafif eğik bir konumda nozul plakasının altına yerleştirin.
 - Şekil 2: Koruyucu kapağı, dili alt taraftaki kertiğe oturana kadar bastırın.
- Şekil 3, takılmış olan koruyucu kapağı gösterir.

Koruyucu kapağı çıkarma

Mürekkep kartuşunun tutucuya takılmadan önce koruyucu kapağın çıkarılması gerekir.

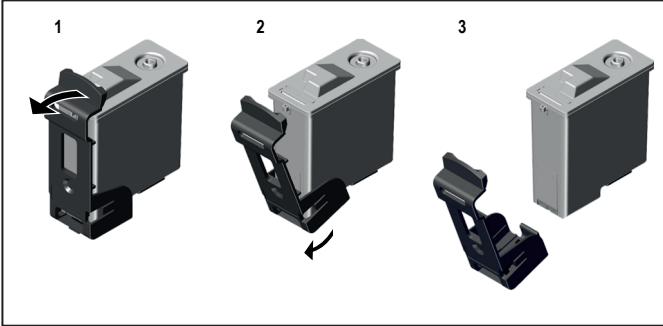

Resim 5.3 Koruyucu kapağı çıkarma

- Şekil 1: Çentikten çıkarmak için koruyucu kapağı dilden hafifçe arkaya doğru çekin
 - Şekil 2: Koruyucu kapağı hafif eğik konumda mürekkep kartuşundan çıkarın.
- Şekil 3, çıkarılmış olan koruyucu kapağı gösterir.

5.1.2 Mürekkebin son kullanım tarihi

Mürekkebin son kullanım tarihi baskı kalitesini etkiler, çünkü kuruma, yaşlanma ve mürekkepteki değişimler mürekkebin baskı nozullarını tıkamasına, renklendirmenin düzensiz olmasına veya pigmentlerin parçalanmasına neden olabilir, bu da soluk renkler ve çizgilenme veya azalan süreklilik gibi kötü baskı kalitesine neden olur.

- Boşaldığında veya son kullanım tarihine ulaşıldığında mürekkep kartuşunu çıkarın.
- Son kullanım tarihi geçmiş mürekkebi kullanmayın. Mürekkebin son kullanma tarihi yaklaştığında, dokunmatik ekranda bir mesaj görüntülenir. Bu durumda mürekkep kartuşunu değiştirin.
- Sadece Weidmüller tarafından üretilmiş veya onaylanmış olan ürünleri (M-Print® PRO, MultiCard ve mürekkep kartuşları) kullanın. Aksi takdirde, yazdırma kalitesi ve dayanıklılığı konusunda sorumluluk kabul edilmez.



Onaylanmamış veya uygun olmayan aksesuarların ve sarf malzemelerinin kullanılmasından kaynaklanan yazıcı arızaları veya hasarları garanti kapsamında değildir.

5.2 MultiCard'ı yerleştirme

MultiCard, önceden herhangi bir işlem yapılmaksızın doğrudan yerleştirilebilir.

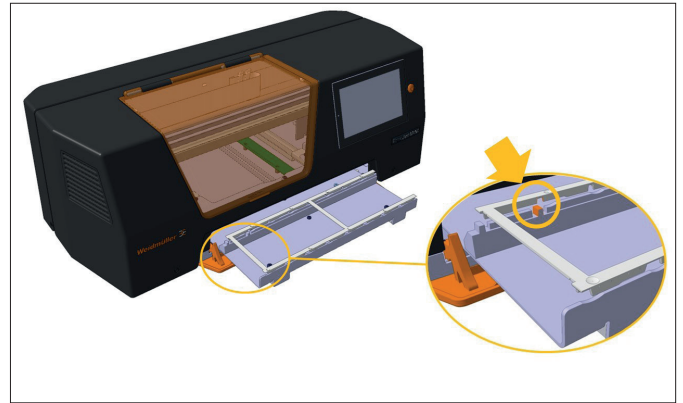

Resim 5.4 MultiCard'ın yerleştirilmesi

- MultiCard'ı kapalı kenarı sola bitişik olarak hizalanmış şekilde MultiCard'ın oyuntusu (kertiği) besleme çekmeceesindeki rayda bulunan çıkıntıya oturana kadar (bkz. ok) besleme çekmeceğine yerleştirin.

5.3 Yazılım ayarları

Yazıcı, M-Print® PRO işaretleme yazılımıyla ilişkilendirilir ve kalibre edilir.



Ayarların belirlenmesi için bir MultiCard'ın yazdırılması gerekir. Bu işlemde MultiCard fikse edilmez. Yazdırılan MultiCard soğuk suyla temizlenerek tekrar kullanılabilir.

Ayarlara ilişkin ilave bilgiler

M-Print® PRO işaretleme yazılımının kullanma kılavuzunda yer alır.

5.4 MultiCard'ın yazdırılması

- ▶ M-Print® PRO işaretleme yazılımını başlatın.
- ▶ İstedığınız MultiCard'ı seçin.
- ▶ Yazdırmak istediğiniz metni girin veya bir resim veya bir barkod ekleyin.
- ▶ M-Print® PRO üzerinden yazdırma işlemini başlatın ve Bölüm 5.2, sayfa 25 içerisinde tarif edildiği şekilde devam edin.

M-Print® PRO için yazdırma görevini bir USB belleğe kaydedebilir ve bunu yazıcının USB bağlantı noktasına takabilirsiniz.

Bunun ardından yazdırma görevi dokunmatik ekran üzerinden seçilir ve başlatılır (bkz. Dokunmatik ekranda Alt menü **USB bellek yazdırma görevleri** içerisinde kullanım).



Yazdırmaya ilişkin ilave bilgiler

M-Print® PRO işaretleme yazılımının kullanma kılavuzunda yer alır.

5.4.1 Sabitleme ayarları

MultiCard için sabitleme ayarları otomatik olarak yapılır. Sabitleme ayarlarını M-Print® PRO işaretleme yazılımı içerisinde uyarlayabilirsiniz.

Yazdırma işleminden sonra her bir MultiCard'ı bulaşma ve çizilmeye karşı dayanıklılığına ilişkin kontrol edin.



Sabitleme ayarlarının uyarlanmasına ilişkin ilave bilgiler

M-Print® PRO işaretleme yazılımının kullanma kılavuzunda yer alır.

5.5 Dokunmatik ekran üzerinde kullanım

Dokunmatik ekran, semboller, grafikler, Web ve QR kodları, kumanda elemanları ve Widgetler içeren 5" ekrana sahiptir.

Dokunmatik ekran, yazıcı ayarları ve yazdırma görevlerine ilişkin bilgiler içeren genişletilmiş bir yazıcı kontrolüne ve yazdırma görevi denetimine sahiptir.

Aşağıdaki ayarlar dokunmatik ekranda yapılır:

- dokunmatik ekran için istenen dilin ayarlanması,
- yazdırma görevlerinin görüntülenmesi, yazdırılması ve silinmesi,
- yazıcıya ilişkin bilgilerin öğrenilmesi, örn. mürekkep kartuşlarının doluluk seviyesi

5.5.1 Sistem durumu

- ▶ Aynı addaki ana menüyü açmak için alt menü çubuğunda **Sistem durumu** tuşuna basın.

Ana menü **Sistem durumu** içerisinde yazıcının güncel durumu gösterilir: Hazır olma durumu ve mürekkep kartuşunun doluluk seviyesi.



Resim 5.5 Ana menü Sistem durumu

5.5.2 Görevler

- ▶ Aynı addaki ana menüyü açmak için alt menü çubuğunda **Görevler** tuşuna basın.

Görevler alt menüsünde M-Print® PRO içerisinde yazıcıya gönderilmiş olan yazdırma görevleri gösterilir.

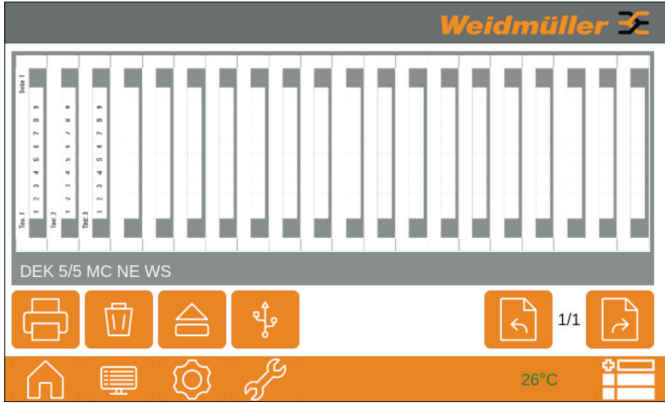

Resim 5.6 Ana menü Görevler

- **Önceki yazdırma görevi** veya **Sonraki yazdırma görevi** tuşuna basarak bir yazdırma görevi seçin.

Güncel seçilmiş yazdırma görevi baskı ön izlemeye gösterilir.

- Güncel seçilmiş yazdırma görevini başlatmak için **Yazdırma görevini başlat** tuşuna basın.

Besleme çekmecesi bunun ardından otomatik olarak açılır. Dokunmatik ekranda uygun MultiCard'ın sorgulanması için bir iletişim kutusu açılır.

- Yazdırma görevi için uygun MultiCard'ı yuvaya yerleştirin.
- Uygun MultiCard'ı yerleştirdikten sonra dokunmatik ekranda bunu onaylayın.

Besleme çekmecesi kapanır ve yazdırma işlemi başlar.

USB belleği yazdırma görevleri

Alt menü **USB belleği yazdırma görevleri** içerisinde daha önce bir USB belleğe dışa aktarılmış olan M-Print® PRO yazdırma görevleri okutulabilir. USB bellek yazıcıya bağlıdır. Yazdırma görevleri listelenir ve uygulanabilir.

- M-Print® PRO içindeki yazdırma görevlerini bir USB belleğe dışarı aktarın.

Yazdırma görevlerinin dışarı aktarılmasına ilişkin ilave bilgiler M-Print® PRO işaretleme yazılımının kullanma kılavuzunda yer alır.

- USB belleği yazıcıya bağlayın. USB bellekte bulunan yazdırma görevleri okunur.
- **Görevler** ana menüsünü açın.
- **USB belleği yazdırma görevleri** üzerine basın. Ardından yazdırma görevlerinin seçimi için bir iletişim kutusu açılır.
- Bir yazdırma görevini seçin ve seçimi onaylayın.

5.5.3 Ayarlar

- Aynı addaki ana menüyü açmak için alt menü çubuğunda **Ayarlar** tuşuna basın.



Kurulumun uzman personel tarafından yapılmasını sağlayın. Bu işlem için sistem yöneticisi yetkileri gereklidir.

Alt menü **Ayarlar** içerisinde LAN kablosu vasıtasıyla ağ iletişimi oluşturulur.

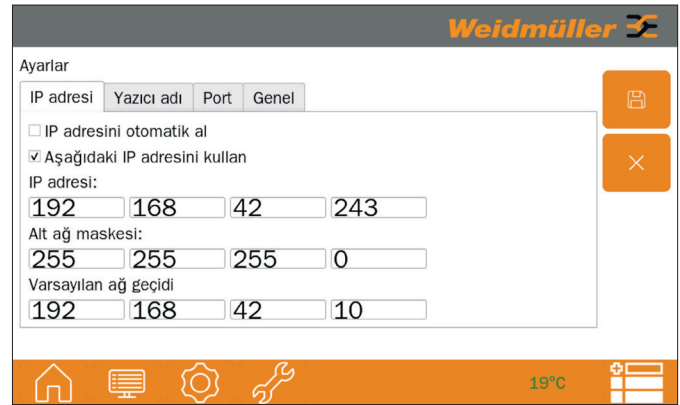

Resim 5.7 Alt menü Ayarlar - Sekme IP adresi

IP adresi

Ya dinamik adres tanımlamasını (DHCP) **IP adresini otomatik al** ya da statik adres tanımlamasını **Aşağıdaki IP adresini kullan** etkinleştirebilirsiniz.

Dinamik adres tanımlaması (DHCP):

- DHCP sunucusu ağ üzerinden erişilebilir olmalıdır.
- IP adresi ve alt ağ maskesi otomatik olarak DHCP sunucusundan alınır.
- Dinamik adres tanımlamasında yazıcı duruma göre her yeniden başlatma durumunda yeni bir adres alabilir.

Statik IP Adresi:

- Girilen IP adresi ve alt ağ maskesi statik değerlerdir ve yazıcı için değişmez.
- IP adresi ve alt ağ maskesi için değerler elle girilmelidir.

- IP adres tanımlaması türünü seçin.

Yazıcı adı

Ön ayarlı yazıcı adı her zaman seri numarasıdır. Örn. yazıcıyı daha iyi tanımlayabilmek için yazıcıya yeni bir isim verebilirsiniz.

- Bunun için sanal klavye üzerinden yeni bir isim girin ve girişi onaylayın.

Bağlantı adresi

Ön ayarlı bağlantı adresi "8181"dir. Ağ protokolüne bağlı olarak bağlantı adresini değiştirebilirsiniz.

- Bunun için bağlantı adresini sanal klavye üzerinden girin ve girişi onaylayın.
- Ayarları kaydetmek için, **Kaydet** tuşuna tıklayın.

Genel



Resim 5.8 Alt menü Ayarlar - Sekme Genel

- Eğer yazıcı yeniden başlatıldığında yazdırma görevlerinin silinmesi gerekiyorsa **Yeniden başlatmada işleri sil** fonksiyonunu etkinleştirin.
- Eğer yazdırma işlemi tamamlandıktan sonra yazdırma görevinin silinmesi gerekiyorsa **Yazdırmadan sonra işleri sil** fonksiyonunu etkinleştirin.
- Eğer yazıcının veri bankasına ilave bilgilerin kaydedilmesi gerekiyorsa (örn. üreticinin bir cihaz veya hata analizi için) **Gelişmiş günlük** fonksiyonunu etkinleştirin.

5.5.4 Dil

Alt menü **Dil** içerisinde kullanıcı arayüzünün dilini ayarlayabilirsiniz.



Resim 5.9 Alt menü Dil

- İstedığınız dili seçin.
- Dil, kumanda yeniden başlatılmadan değiştirilir.

5.5.5 Servis

Alt menü **Servis** içerisinde aşağıdaki fonksiyonlar gerçekleştirilebilir:

Nozul testi, Erişim, Mürekkebi etkinleştir ve Güncelleme.



Resim 5.10 Alt menü Servis

Nozul testi

Bu alt menüde bir nozul testi gerçekleştirilebilir. Nozul testiyle yazıcı kafasının nozullarının fonksiyon kabiliyeti kontrol edilir. **Nozul testi** tuşuna basıldığında, gerçekleştirilebilen nozul testlerini içeren bir iletişim kutusu açılır.

- İletişim kutusundan nozul testini seçin ve seçimi onaylayın.

Ardından besleme çekmecesini açılır. Dokunmatik ekranda yeni bir iletişim kutusu açılır. İletişim kutusunda nozul testi için ihtiyaç duyulan MultiCard sorgulanır. Nozul testi için üç farklı MultiCard versiyonu seçeneği mevcuttur: CC 30/60, DEK 5/5 ve SFX 11/60.

- ▶ Nozul testini gerçekleştirmek için seçeneklerde bulunan MultiCard versiyonunu temin edin.
- ▶ Uygun MultiCard'ı besleme çekmecesine yerleştirin.
- ▶ Doğru MultiCard'ı yerleştirdikten sonra sorguyu onaylayın.

Nozul testi uygulanmaya başlar ve ardından yazdırılmış MultiCard'ı içeren besleme çekmecesini otomatik olarak açılır.

Erişim

Bu alt menüde Weidmüller servisi yazıcının fonksiyonlarına ve parametre bilgilerine erişebilir.

Erişim tuşuna basıldığında servis çalışanları için bilgiler içeren bir iletişim kutusu açılır:

- Seri numarası
- ID1
- ID2

Yazıcının güvenilirliğini sağlamak için müşteriye bir şifre verilir.

- ▶ Şifreyi almak için Weidmüller servisiyle irtibata geçin:

Web bağlantısı:

https://www.weidmueller.com/int/company/our_company/locations/index.jsp

QR Kodu:



- ▶ Dokunmatik ekran üzerinde gösterilen bilgileri (seri numarası, ID1, ID2) Weidmüller servisine verin. Karşılığında Weidmüller servisi tarafından size bir şifre verilir.
- ▶ Sanal klavye üzerinden sanal şifreyi girin.

Mürekkebi etkinleştir

- ▶ Mürekkep kartuşunu çalkalamak için Mürekkebi etkinleştir tuşuna basın.

Tuşa basıldıktan sonra yazıcı ünitesine yerleştirilmiş olan mürekkep kartuşu birkaç dakika süreyle çalkalanır. İşlemin güncel ilerlemesi bir diyalog penceresinde % olarak gösterilir.

İşlem sona erdikten sonra mürekkep kartuşunun yazıcıdan çıkarılması ve nozul plakasının silinmesi suretiyle bezde bir siyah lekenin oluşup oluşmadığı belirlenebilir.

Güncelleme

Bu alt menüde bellenimin güncellemesi yapılabilir (bkz. Bölüm 6.6.2, sayfa 34).

5.5.6 Sistem bilgileri

Alt menü **Sistem bilgileri** içerisinde yazıcının parametreleri ve karakteristiklerine ilişkin bilgiler yer alır.



Resim 5.11 Alt menü Sistem bilgileri - Sekme Genel

Mürekkep sekmesinde mürekkep kartuşunun ve mürekkep toplama kabının mürekkep doluluk seviyesi hakkında bilgiler edinebilirsiniz.

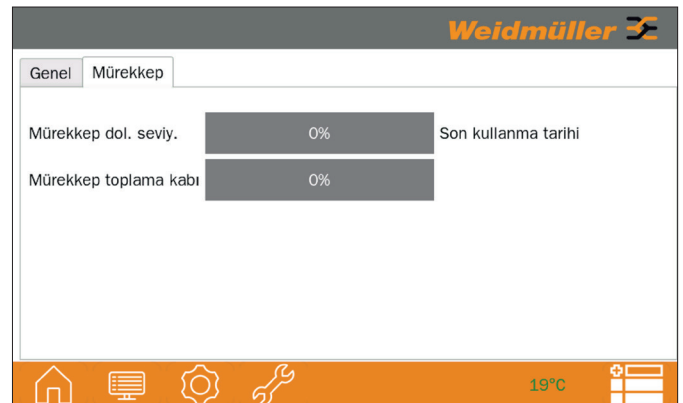

Resim 5.12 Alt menü Sistem bilgileri - Sekme Mürekkep

6 Temizlik ve Bakım

6.1 Güvenlik bilgileri

⚠ TEHLİKE

Elektrik çarpması nedeniyle hayati tehlike!

- ▶ Hiçbir bakım ve temizlik çalışmasında cihazın gövdesini çıkarmayın.

⚠ UYARI

Maddi hasar!

- Agresif temizlik maddeleri yazıcıya zarar verir!
- ▶ Dış yüzeylerin ve dokunmatik panelin temizlenmesi için aşındırıcı veya çözücü maddeler kullanmayın.

6.2 Mürekkep kartuşunu temizleme

⚠ DİKKAT

Mürekkep nedeniyle sağlık tehlikesi!

- ▶ Cilde temas ettiğinde maruz kalan bölgeyi sabun ve suyla özenle yıkayın.
- ▶ Mürekkep göze temas ettiğinde gözleri derhal bol su ile yıkayın.

Manuel temizlik ile sertleşmiş mürekkep artıkları temizlenebilir.



Mürekkep kartuşunun temizlenmesi için bir temizlik bezi beraberinde gönderilmiştir. Alternatif olarak İzopropanol içeren çözeltilere batırılmış bezler de kullanılabilir (örn. gözlük temizlik bezleri)

- ▶ Dokunmatik ekranda **Yazıcı ünitesini bakım konumuna getir** tuşuna basın. Bunun ardından yazıcı ünitesi mürekkep kartuşunun çıkarılabileceği bir konuma gelir.
- ▶ Servis klapesini açın.

Mürekkep kartuşunu çıkarma

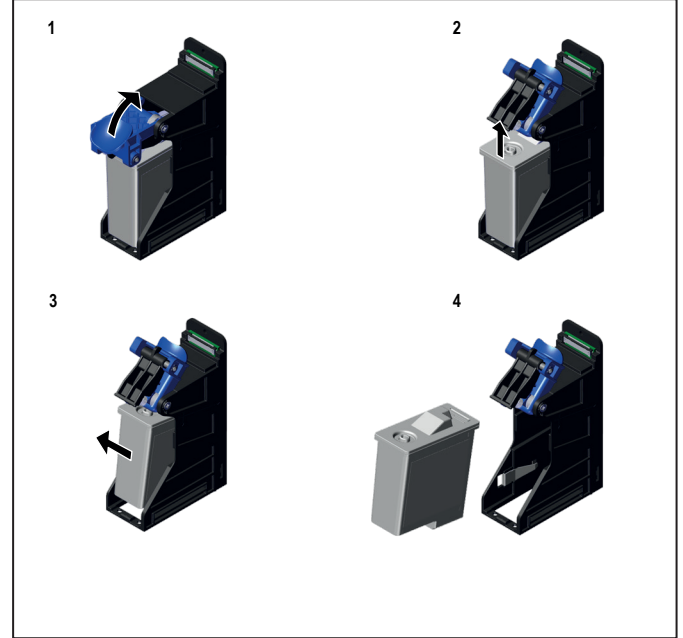

Resim 6.1 Mürekkep kartuşunu çıkarma

Mürekkep kartuşunun çıkarılması birkaç adımda gerçekleşir:

- ▶ Adım 1: Mavi kilidi yukarı yönde çevirin.
- ▶ Adım 2: Mürekkep kartuşunu hafifçe yukarıya doğru kaldırın.
- ▶ Adım 3: Mürekkep kartuşunu hafif eğik konuma getirin.
- ▶ Adım 4: Ardından mürekkep kartuşunu yazıcı ünitesinden çıkarın.

Mürekkep kartuşunu temizleme

- ▶ Bir temizlik bezini kuvvetlice mürekkep kartuşunun nozul plakasına bastırın.
- ▶ Mürekkep kartuşunu nozul plakası aşağı bakar şekilde temizlik bezinde renk değişimi oluşana kadar birkaç defa çalkalayın.
- ▶ Temizlik beziyle nozul plakasını silin.

Mürekkep kartuşunu yerleştirme

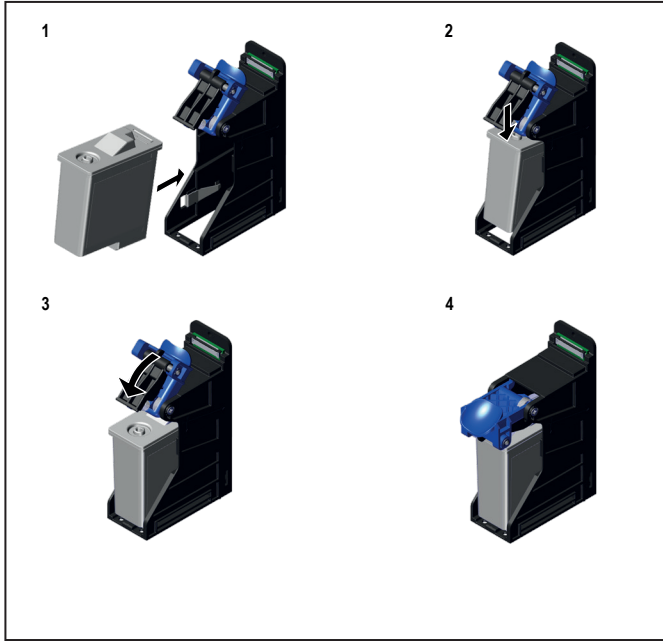

Resim 6.2 Mürekkep kartuşunu yerleştirme

- ▶ Şekil 1: Mürekkep kartuşunu hafif eğik konumda tutucuya doğru itin.
- ▶ Şekil 2: Mürekkep kartuşunu hafifçe aşağı bastırın.
- ▶ Şekil 3: Mavi kilidi aşağı yönde çevirin.
- ▶ Şekil 4, yazıcı ünitesine yerleştirilmiş kartuşu gösterir.

Mürekkep kartuşu şimdi uygun şekilde temizlenmiş ve yazıcı ünitesine yerleştirilmiştir.

6.3 Mürekkep kartuşunu değiştirme

⚠ DİKKAT

Mürekkep nedeniyle sağlık tehlikesi!

- ▶ Cilde temas ettiğinde maruz kalan bölgeyi sabun ve suyla özenle yıkayın.
- ▶ Mürekkep göze temas ettiğinde gözleri derhal bol su ile yıkayın.

- ▶ Mürekkep yuttuğunuzda ağızınızı bol suyla yıkayın, bol miktarda su tüketin, kusmayın.
- ▶ Mürekkep kartuşunu çocukların erişemeyeceği bir yerde muhafaza edin.

UYARI

Maddi hasar!

Son kullanma tarihi dolan mürekkep kullanıldığı takdirde yazdırma kalitesi ve sürekliliği azalır.



Mürekkep kartuşlarını ancak tüm güncel yazdırma görevleri tamamlandıktan sonra değiştirin.

- ▶ Mürekkep kartuşlarını boşaldıktan sonra veya son kullanım tarihi dolduktan sonra değiştirin.

Dokunmatik ekranda her iki durumda da bir bildirim görüntülenir. Son kullanma tarihi ambalajın ve etiketin üzerinde yer alır.

- ▶ Aşağıdaki bilgileri dikkate alın:
 - Mürekkep kartuşunun nozul plakasına asla temas etmeyin.
 - Mürekkep kartuşu açılmamalı ve yeniden doldurulmamalıdır.
 - Açılmamış mürekkep kartuşlarını serin ve kuru yerde muhafaza edin (önerilen 4°C ila 21°C).
- ▶ Dokunmatik ekranda **Yazıcı ünitesini bakım konumuna getir** tuşuna basın. Bunun ardından yazıcı ünitesi mürekkep kartuşunun çıkarılabileceği bir konuma gelir.
- ▶ Servis klapesini açın.

Mürekkep kartuşunu çıkarma

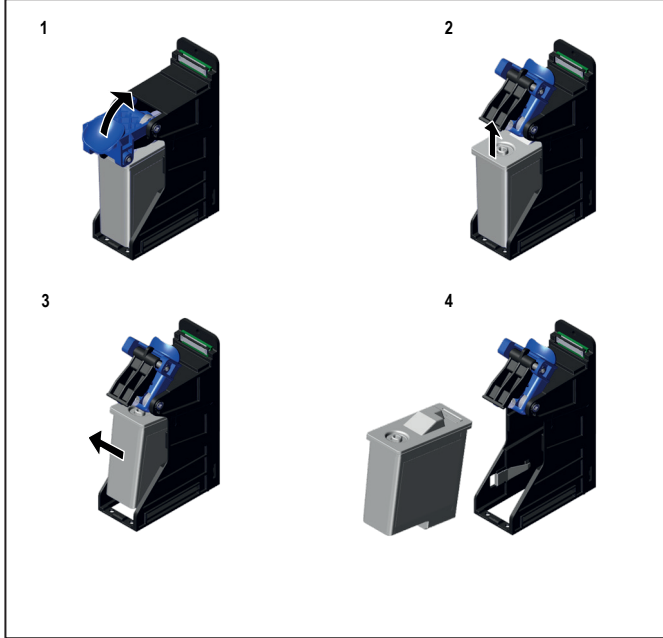

Resim 6.3 Mürekkep kartuşunu çıkarma

Mürekkep kartuşunun çıkarılması birkaç adımda gerçekleşir:

- ▶ Adım 1: Mavi kilidi yukarı yönde çevirin.
- ▶ Adım 2: Mürekkep kartuşunu hafifçe yukarıya doğru kaldırın.
- ▶ Adım 3: Mürekkep kartuşunu hafif eğik konuma getirin.
- ▶ Adım 4: Ardından mürekkep kartuşunu yazıcı ünitesinden çıkarın.

- ▶ Mürekkep kartuşlarını, mürekkep kalıntıları sızamayacak şekilde orijinal ambalajın içine ambalajlayın.



Mürekkep kartuşlarını size hizmet veren Weidmüller satış şirketine veya yerel bir yeniden değerlendirme kuruluşuna teslim edebilirsiniz.

- ▶ Mürekkep kartuşunu ambalajından çıkarın.

Mürekkep kartuşunu yerleştirme

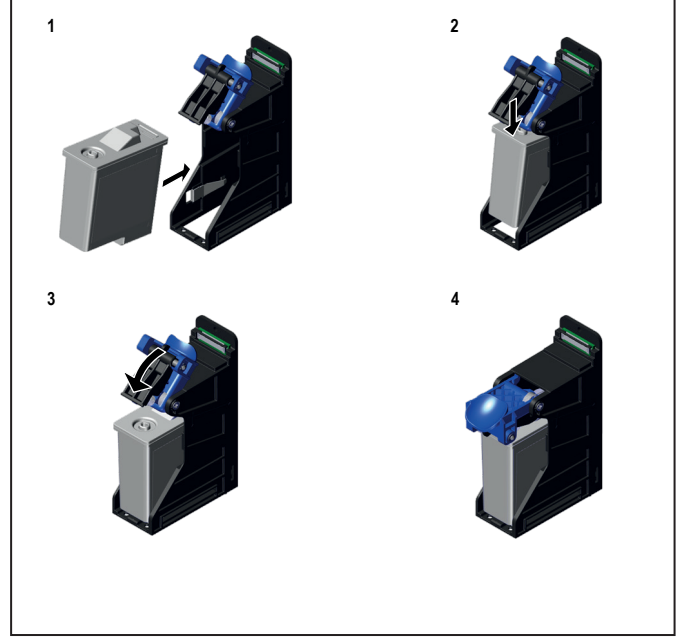

Resim 6.4 Mürekkep kartuşunu yerleştirme

- ▶ Şekil 1: Mürekkep kartuşunu hafif eğik konumda tutucuya doğru itin.
- ▶ Şekil 2: Mürekkep kartuşunu hafifçe aşağı bastırın.
- ▶ Şekil 3: Mavi kilidi aşağı yönde çevirin.
- ▶ Şekil 4, yazıcı ünitesine yerleştirilmiş kartuşu gösterir.

Mürekkep kartuşu şimdi uygun şekilde yazıcı ünitesine yerleştirilmiştir.

6.4 Mürekkep toplama kabını değiştirme



Mürekkep toplama kabını ancak tüm güncel yazdırma görevleri tamamlandığında ve dokunmatik ekranda değiştirilmesi yönünde bir bildirim görüldüğünde değiştirin.

- ▶ Dolum seviyesi %80 olduğunda: Yeni bir mürekkep toplama kabı sipariş edin.
- ▶ Dolum seviyesi %100 olduğunda: Mürekkep toplama kabını değiştirin.



Servis klapesini açtığınızda yazıcı durur.

Mürekkep toplama kabını çıkarma

- Dokunmatik ekranda **Yazıcı ünitesini bakım konumuna getir** tuşuna basın. Bunun ardından yazıcı ünitesi mürekkep kartuşunun erişilebileceği bir konuma gelir.
- Servis klapesini açın.

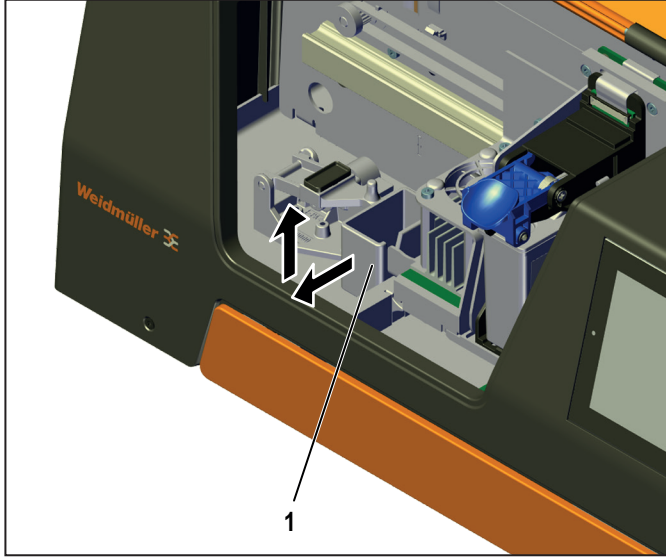

Resim 6.5 Mürekkep toplama kabını çıkarma

- Mürekkep toplama kabını (1) ok yönünde yuvadan çıkarın.

Mürekkep toplama kabını yerleştirme

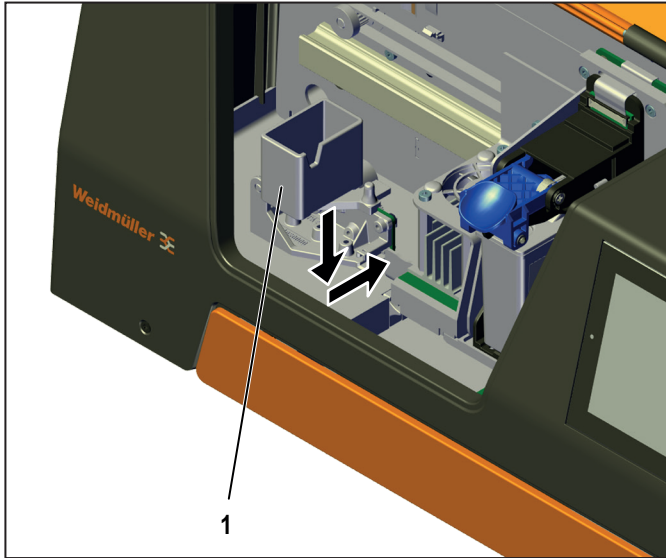

Resim 6.6 Mürekkep toplama kabını yerleştirme

- Yeni mürekkep toplama kabını (1) ok yönünde yerleştirin.

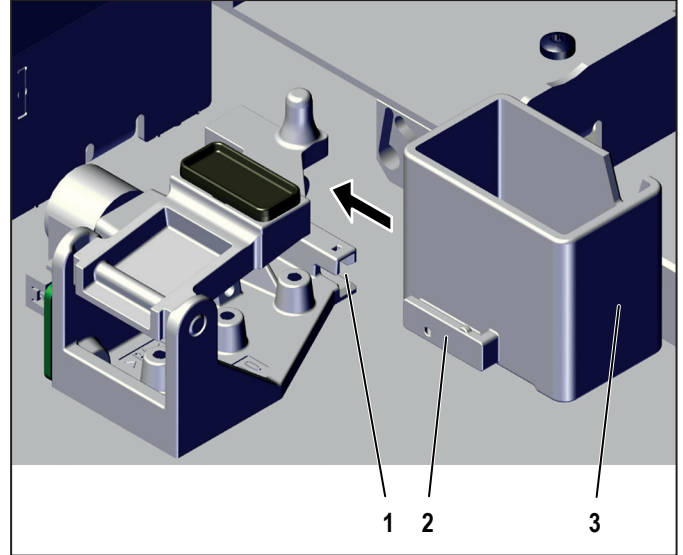

Resim 6.7 Mürekkep toplama kabını yerleştirme - Ayrıntılı görünüm

- Yeni mürekkep toplama kabını (3) yerleştirirken hizalamanın doğru olmasına dikkat edin. Dil (2) uyumlu bir şekilde oluğa (1) geçmelidir.

6.5 Yazıcı gövdesi / dokunmatik ekran temizliği

UYARI

Maddi hasar!

Uçucu temizleme maddelerinin kullanılması yazıcı gövdesinde renk değişimlerine ve çatlaklara neden olabilir.

- Benzol veya seyreltici gibi uçucu kimyasallar kullanmayın.

- Yazıcı gövdesini düzenli olarak yumuşak, kuru veya hafif nemli bir bezle temizleyin.
- Daha yoğun kirlenmelerde yazıcı gövdesini nötr temizleyici ile nemlendirilmiş bir bezle, ardından hafif nemli bir bezle ve son olarak kuru bir bezle temizleyin.
- Dokunmatik ekran düzenli olarak dokunmatik ekranlar için temizleme maddesiyle ve yumuşak, hav bırakmayan bir bezle temizleyin.

6.6 Yazıcı yazılımını (bellenim) güncelleme



Yazıcının belenim güncellenmesinin uzman personel tarafından yapılmasını sağlayın. İşaretleme yazılımı hakkındaki bilgiler (kullanım ve güncelleme) M-Print® PRO kullanma kılavuzunda yer alır.

6.6.1 M-Print® PRO ile güncelleme

Yerel dizinden güncelleme



M-Print® PRO güncelleme işleminde tüm desteklenen yazıcı modelleri için güncel güncelleme dosyaları ilgili dizinlere kaydedilir.

PrintJet **MINI** yazıcı modeli için örnek:
Güncelleme dosyası `Update.bin` PrintJet-
MINI_UPDATE_V#_#_#_BIN dizinine kaydedilir.
(Dosya adındaki "V#_#_#" karakter dizisi güncel versiyon numarasını ifade eder, örn. "V1_2_1")

Güncelleme işleminden önce M-Print® PRO yazıcısının eklendiğinden ve yazıcının başlatıldığından emin olun.

- ▶ M-Print® PRO'yu başlatın.
- ▶ **Ekstralar > Seçenekler > PrintJet MINI** menüsünde **Yönetim** ögesini seçin.
- ▶ **Yazıcı seç:** ögesinin yanından yazıcıyı seçin (yazıcının adı veya IP adresi).
- ▶ **Güncelleme dosyası:** ögesinin yanından güncelleme dosyasının ön ayarlı dizinine gidin.
- ▶ `Update.bin` güncelleme dosyasını açın.
- ▶ **Yazıcı güncellemesini başlat** tuşuna tıklayın.
- ▶ M-Print® PRO yazılımındaki diğer talimatları izleyin.

Güncelleme tamamlandıktan sonra yazıcının dokunmatik ekranında bir bildirim görüntülenir.

- ▶ Bildirimi **OK** ile onaylayın.

Güncelleme sunucusunu güncelleme



Güncelleme sunucusunun güncellenmesi için yönetici hakları gereklidir.

- ▶ M-Print® PRO'yu başlatın.
- ▶ **Yardım** menüsünden **Güncelleme kontrolü yap...** ögesini seçin.
- ▶ Takip eden güvenlik bildirimini **Evet** ile onaylayın.

Güncelleme sunucusunda güncellemelerin aranması başlatılır.

- ▶ Güncellenecek olan bileşenleri bileşenlerin işaretleyin.
- ▶ **Güncelleme gerçekleştir...** üzerine tıklayın.
- ▶ Ekrandaki yönergeleri izleyin.

6.6.2 USB bellek ile güncelleme

Güncelleme işlemi yazıcının dokunmatik ekranı üzerinden yapılabilir. Bunun için `Update.bin` güncelleme dosyasını içeren bir USB bellek gerekir.

- ▶ Dosyayı <https://eshop.weidmueller.com> web sitesinden indirin.
- ▶ Arama çubuğuna 3049980000 ürün numarasını girin. "Yazılım destek" menü ögesi altında güncel güncelleme dosyaları için indirme bağlantısı yer alır.



Güncelleme dosyasının USB belleğin ana dizinine kaydedildiğinden emin olun. Dosya bir alt dizinde olmamalıdır.

- ▶ Bir USB bellekte ana dizinde .zip dosyasını açın.
- ▶ Güncelleme dosyasını içeren USB belleği yazıcının arka tarafında bulunan USB yuvasına takın.
- ▶ Dokunmatik ekranda **Servis** alt menüsünü açın.
- ▶ **Güncelle** tuşuna basın.

Ardından kullanılabilen güncelleme dosyaları gir diyalog penceresinde gösterilir.

- ▶ Bir güncelleme dosyası seçin ve seçimi onaylayın. Güncelleme işlemi başlar. Başarılı güncelleme işleminden sonra yazıcı yeniden başlatılır.

7 Arıza giderme

7.1 Genel bilgiler

Arızaları önlemek için aşağıdaki bilgiler faydalıdır:

- Yazıcının düz bir yüzeye yerleştirilmiş olduğundan emin olun.
- Yazıcının titreşimlere maruz kalmadığından emin olun.
- MultiCard'ların doğru hizalandığından emin olun.
- Sadece orijinal Weidmüller mürekkep kartuşları kullanın.
- Yazıcı gövdesini asla çıkarmayın.

Dokunmatik ekrandaki bildirimler

Yazıcı arızası meydana geldiğinde veya kullanıcının bir müdahalesi gerektiğinde bu durum dokunmatik ekrandaki bir bildirimle gösterilir.

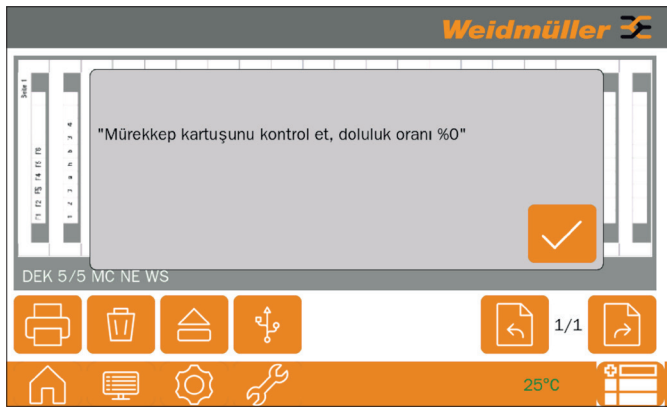

Resim 7.1 Hata bildirimi (örnek)

- ▶ Güncel hata bildirimini onaylamak ve diyalog penceresini kapatmak için **Onay** tuşuna basın.
- ▶ Güncel ve son olarak ortaya çıkan hata bildirimlerinin bir genel bakışını görebilmek için **Bildirim geçmişi** tuşuna basın.

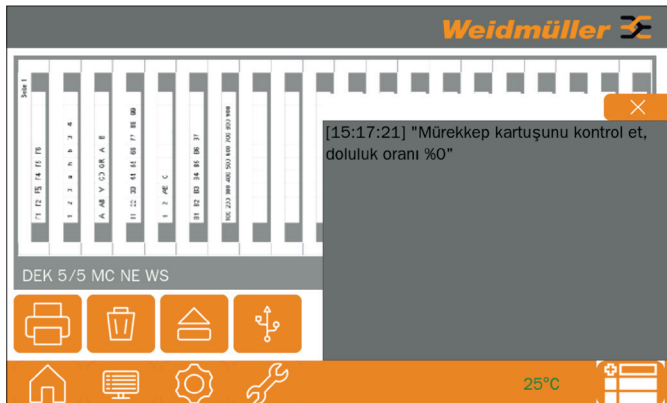

Resim 7.2 Bildirim geçmişi (örnek)

- ▶ Diyalog penceresini kapatmak için **İptal** tuşuna basın.

7.2 Arıza listesi

| Arıza/Kod | Nedeni | Önlem |
|--|---|--|
| Yazıcı USB kabloyla bağlanamıyor. | USB kablo arızalı. | Arızalı USB kablosunu çalışan bir USB kablosuyla değiştirin. |
| | Yanlış USB bağlantı noktası seçildi. | Yazıcı ile bilgisayar arasındaki USB bağlantısı için arka taraftaki yazıcı/PC USB-B bağlantısını seçin (bkz. Bölüm 3.1.2, sayfa 13). |
| Yazıcı ethernet ile bağlanamıyor. | Ağ kablosu arızalı. | Arızalı ağ kablosunu çalışan bir ağ kablosuyla değiştirin. |
| | Yazıcının IP adresi doğru değil. | Yazıcının IP adresinin doğru alındığını kontrol edin. Bu durumda yazıcının IP adresini yeniden alın (bkz. Bölüm 5.5.3, sayfa 27). |
| | M-Print® PRO'nun kurulu olduğu PC ile yazıcı aynı ağ üzerinde değil. | Yazıcının ve PC'nin aynı ağ üzerinden olduğundan emin olun. Bunun için sistem yöneticinizle irtibata geçin. |
| Yazdırma görüntüsü kötü. | Mürekkep kartuşunun nozul çıkışı tıkalı. | Nozul testi yapın (bkz. Bölüm 5.5.5, sayfa 28). İhtiyaç halinde manuel temizlik yapın (bkz. 6.2, sayfa 30). |
| | Yazıcı sıcaklığı 30°C'nin üzerinde. | Yazıcıyı daha serin bir yere yerleştirin. Öncesinde bir defa mürekkep kartuşunun nozul plakasını silin. |
| Mürekkep yeterince fikse olmamış ve siliniyor. | Fikse gücü zayıf. | Fikse gücünü (süre, yoğunluk) M-Print® PRO içinden artırın (bkz. M-Print® PRO kullanma kılavuzu). |
| | Besleme gerilimi düşük. | Gerilim beslemesi değerinin en az 210 Volt olduğundan emin olun. |
| Yazdırılan işaretçilerde yazdırma işleminden sonra kabarcıklar oluştu. | Fikse gücü fazla yüksek. | Fikse gücünü (süre, yoğunluk) M-Print® PRO işaretleme yazımında düşürün (bkz. M-Print® PRO kullanma kılavuzu). |
| | Gerilim beslemesi fazla yüksek. | Gerilim beslemesi değerinin en fazla 240 Volt olduğundan emin olun. |
| Yazdırma işlemi her bir işaretleyicide merkezde değil. | MultiCard'da ölçüsel bir tolerans sapması söz konusu. Bu durum, farklı nispi nem nedeniyle gerçekleşebilir. | MultiCard'ın fiili boyutlarını ölçün ve M-Print® PRO yazılımında "Dosya/İşaretleyici tipini ölçümlendirin" menü ögesinde değerleri düzeltin. |

8 Yazıcıyı işletimden çıkarma

8.1 Yazıcıyı devreden çıkarma

8.1.1 MultiCard'ı çıkarma

MultiCard'ı çıkarmak için işlem adımları ancak yazıcıda bir MultiCard varsa uygulanır.

- ▶ Besleme çekmecesini açmak için dokunmatik ekran üzerinde **Besleme çekmecesini aç/kapat** tuşuna basın.
- ▶ MultiCard'ı besleme çekmecesinden çıkarın.
- ▶ Besleme çekmecesini kapatmak için dokunmatik ekran üzerinde **Besleme çekmecesini aç/kapat** tuşuna basın.

8.1.2 Mürekkep kartuşunu çıkarma

- ▶ Dokunmatik ekranda **Yazıcı ünitesini bakım konumuna getir** tuşuna basın. Bunun ardından yazıcı ünitesi mürekkep kartuşunun çıkarılabileceği bir konuma gelir.
- ▶ Servis klapesini açın.
- ▶ Mürekkep kartuşunu tutucudan çıkarın (bkz. Bölüm 5.1.1, sayfa 24).
- ▶ Mürekkep kartuşunun koruyucu kapağını takın (bkz. Bölüm 5.1.1, sayfa 24).
- ▶ Servis klapesini kapatın.
- ▶ Dokunmatik ekranda **Sistem durumu** tuşuna basın. Bunun ardından mürekkep kartuşu tutucusu ana konumuna gider.
- ▶ Yazıcıyı açma/kapama tuşuna basarak devreden çıkarın.
- ▶ Bütün kabloları yazıcıdan çıkarın.
- ▶ Servis klapesini bantla emniyete alın.

8.2 Yazıcıyı ambalajlama ve taşıma

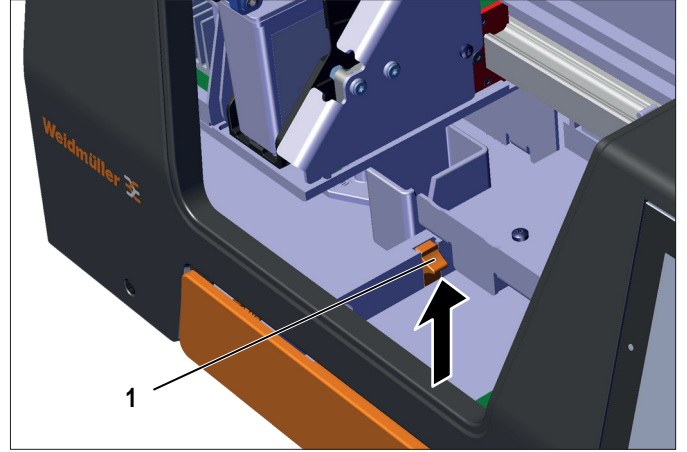

Resim 8.1 Taşıma emniyetini yukarı bastırın

- ▶ taşıma emniyetini (1) hafifçe yukarı çıkıntı yapacak şekilde yukarı çekin.
- ▶ Yazıcının taşınması için sadece orijinal ambalajı kullanın.
- ▶ Orijinal ambalaj artık elinizde değilse, Weidmüller Interface GmbH & Co. KG'den bir ambalaj seti talep edin.

8.3 Yazıcının bertaraf edilmesi

- ▶ Yazıcıyı size hizmet veren Weidmüller satış şirketine gönderin. Weidmüller yazıcınızı, mevcut yasalara ve yönetmeliklere uygun şekilde, profesyonel yöntemlerle geri dönüştürecek ve bertaraf edecektir. Ortaya çıkan tüm masraflar Weidmüller tarafından karşılanır.
- ▶ Alternatif: Yazıcıyı elektronik eski cihazlar için yerel bir değerlendirme şirketinde bertaraf edin.

9 Ek

9.1 Teknik veriler

| Teknik veriler | |
|-----------------------|--|
| Yazdırma malzemesi | Weidmüller MultiCard'lar |
| Teknoloji | UV ışınli fiksajlı mürekkep püskürtme yöntemi |
| Yazıcı çözünürlüğü | 600 dpi |
| İşaretleme yazılımı | M-Print® PRO |
| Sistem şartları | Microsoft Windows® 10 veya 11 |
| Besleme | MultiCard manuel olarak yerleştirilir |
| Yazdırma hızı | MultiCard başına yakl. 1,5 dk |
| Arabirimler | USB 2.0 ve 10 Base-T / 100 Base-TX ağı |
| Voltaj beslemesi | 100-240 VAC, 50/60 Hz, 72 W |
| İşletim yeri | Ofis koşulları |
| Ortam sıcaklığı | 18 °C – 30 °C 65 °F – 86 °F |
| Nispi nem | %10 - %80 |
| Boyutları (U x G x Y) | Derinlik: 540 mm Geniřlięi: 330 mm Yükseklik: 190 mm |
| Ağırlığı | 8,5 kg (18,74 lb) ambalajlı |
| Mürekkep sistemi | Mürekkep kartuşu (siyah) |

9.2 Sipariş bilgileri

| Ürün / Yedek parça | Açıklama ve Sipariş No. |
|-----------------------------|--|
| Mürekkep püskürtmeli yazıcı | PrintJet MINI 3049980000 |
| Mürekkep kartuşu | PJM INK K 3062650000 |
| Mürekkep toplama kabı | PJM Waste PAD 3062640000 |
| Kullanma kılavuzu | Kullanma kılavuzu internetten edinilebilir: https://eshop.weidmueller.com Bunun için çevrim içi mağazada arama çubuğuna 3049980000 ürün numarasını girin. "Yazılım destek" menü ögesinde güncel dokümanlar ve ürün indirmeleri için indirme bağlantıları yer alır. |

9.3 Uygunluk beyanı

PrintJet MINI, aşağıda belirtilen geçerli AB direktiflerinin temel güvenlik ve sağlık kriterlerine uygundur:

2014/35/AB Alçak Gerilim Direktifi
2014/30/AB Elektromanyetik Uyumluluk Yönetmeliği
2011/65/AB RoHS Direktifi

Uygunluk beyanı çevrim içi mağazada <https://eshop.weidmueller.com> altında yer alır

Bunun için çevrim içi mağazada arama çubuğuna 3049980000 ürün numarasını girin. "Yazılım destek" menü ögesinde güncel dokümanlar ve ürün indirmeleri için indirme bağlantıları yer alır.